



Officieel orgaan van de Historische Vereniging Vleuten, De Meern, Haarzuilens 1983

<https://hdl.handle.net/1874/10005>

Officieel orgaan van de Historische Vereniging Vleuten, De Meern, Haarzuilens.
3e jaargang nr. 1, februari 1983.
Verschijnt 4x per jaar.

Ingeschreven in het verenigingsregister van de K.v.K. Utrecht e.o. onder nr. V. 479630.

Dagelijks bestuur:

J. Schutte, voorzitter
Zandweg 138, 3454 HA De Meern
tel. 03406 - 3216

W.H. Denekamp, sekretaris
Utenhamstraat 5, 3451 BR Vleuten
tel. 03407 - 1948

P.G. de Rooij, penningmeester
't Zand 1, 3451 GP Vleuten
tel. 03407 - 1483

A.J. van Zoeren, vice-voorzitter
Stationsstraat 34, 3451 BZ Vleuten
tel. 03407 - 1263

H.E.J. van Essen, coörd. werkgroepen
Mauritslaan 17, 3454 XP De Meern
tel. 03406 - 2992

Erelid:

Mw. F. van Husen-Wibbeke, Vleuten

Redactie-adres:

Léon van Esch, Hindersteinlaan 7
3451 EV Vleuten
tel. 03407 - 2871

Ledenadministratie:

Opgeven van nieuwe leden en mutaties bij Mw. P.J. de Rooij-Goes
't Zand 1, 3451 GP Vleuten
tel. 03407 - 1483

Kontributie:

De jaarlijkse kontributie bedraagt voor 1983 minimaal f 25,-;
postabonnementen f 35,- per jaar.

Donateurs:

Minimaal f 12,50 per jaar.

De vereniging heeft rekeningen bij de volgende instellingen:

ABN - De Meern 55.66.33.040
RABO - Vleuten 36.75.17.574
POSTGIRO 2.689.200

omslag: Peter de Vries,
De Meern

Illustraties: Dr. D. W. Gravendeel, Gerrit-Jan Bel, Léon van Esch, Paul de Rooij, C. A. Kalec

- Gehele of gedeeltelijke overname van artikelen uit dit verenigingsorgaan is slechts toegestaan na schriftelijke toestemming van de redactie.

foto voorpagina:
Schenking van de heer
A. Goudappel te Vleuten.

LOSSE NUMMERS f 7,50

Van het bestuur

Het achter ons liggende jaar 1982 heeft in het teken gestaan van talrijke activiteiten van Uw vereniging. Naast de met grote regelmaat vertoonde dorpsjournaals van Vleuten en De Meern konden wij een boeiende lezing en tweemaal een grote tentoonstelling organiseren. De vereniging nam deel aan de in De Meern en Vleuten georganiseerde braderieën. Eind oktober 1982 startten wij samen met het Archeologisch Instituut van de Rijksuniversiteit in Utrecht een omvangrijke opgraving naar resten van een Romeinse nederzetting op de Hoge Woerd aan de Castellumlaan in De Meern. Deze opgraving duurt nog voort.

Het ledental van de vereniging nam in 1982 een geweldige vlucht. Begin 1982 telde onze vereniging net iets meer dan 100 leden, aan het einde van het jaar is dit aantal gestegen tot ca. 450! Voor het bestuur een reden om aan te nemen, dat nog veel meer dorpsgenoten het "graven" in de geschiedenis van "ons dorp" een tot de verbeelding sprekende bezigheid vinden.

Van onze activiteiten werd U en zult U verder op de hoogte worden gehouden in ons 4x per jaar verschijnende verenigingsblad. De redactie en het bestuur hebben zich veel moeite getroost er een goed leesbaar, overzichtelijk en fraai uitgevoerd blad van te maken.

Dat dit wel het een en ander kost zult U begrijpen. Wij prijzen ons dan ook gelukkig U te kunnen mededelen, dat wij in het afgelopen jaar financieel precies zijn uitgekomen. Het blijft echter een noodzaak ons ledental verder uit te breiden. Het bestuur kan dat niet alleen. Wij roepen daarbij ook Uw hulp in. Voor een relatief laag bedrag van f. 25,- contributie (f. 35,- voor postabonnementen) bent U lid. Daarvoor krijgt U 4x per jaar ons mooie blad en verder

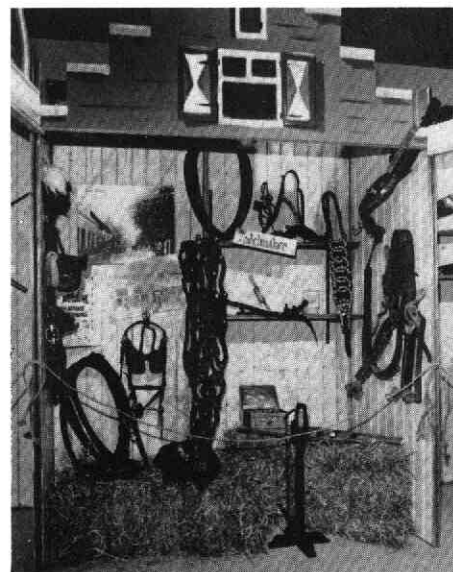

Overzicht van de wel bijzonder gewaardeerde, fraaie inzending voor de in november 1982 gehouden tentoonstellingen "Oude Ambachten" van de fam. W. van Engelen uit De Meern. Op de afbeeldingen: de opstelling van het ambacht schoenmaker (zie volgende pagina) en die van leerbewerking met paardentuig en aanverwant gereedschap. (boven)

belangrijke korting op onze regelmatige activiteiten. Daarnaast organiseren wij regelmatig activiteiten die alleen voor leden toegankelijk zijn.

Lid worden...

Meer leden betekent: meer activiteiten. Help ons daarbij! Maak Uw kennissen, Uw burens, Uw familie ook lid. Spreek er eens over en laat ons verenigingsblad zien. De contributie mag o.i. geen bezwaar zijn. Een belletje naar Mw. de Rooij (03407 - 1483, s.v.p. na 17.00 uur) is voldoende. Reageren bij een van onze bestuursleden mag ook. Wij rekenen op Uw medewerking, en zeggen onze leden daarvoor al bij voorbaat dank.

In dit nummer

| | |
|-------------------------------------------------------|---------|
| - Van het bestuur | pag. 81 |
| - Van de redactie | 83 |
| - De geschiedenis van onze gemeentegrens sinds 1800 | 84 |
| - Overzicht Vleutens tuindersgebied in de 20-er jaren | 91 |
| - Nieuwe leden | 93 |
| - Oude uitdrukkingen | 93 |
| - Publikaties | 93 |
| - Bekende dorpsgenoten: M. L. (Thijs) van Bommel | 94 |
| - Opgraving op de Hoge Woerd (deel 2) | 101 |
| - Bijlage: Oproep aan onze leden | - |

Donateurschap...

Wij hebben er echter ook begrip voor als dorpsgenoten wel belangstellend zijn, maar zich niet direkt aan onze vereniging willen binden. Wij wijzen er daarom nog eens op, dat onze vereniging ook het donateurschap kent. Voor het jaar 1983 is het minimumbedrag voor donateurs bepaald op f. 12,50. U krijgt dan niet ons blad, maar U wordt wel van activiteiten op de hoogte gehouden.

Enquete...

Wij maken U opmerkzaam op het inlegvel bij deze uitgave. Zoals in ons vorige blad al werd aangekondigd, treft U hierbij dan de enquête aan. Zonder U "het hemd van het lijf" te vragen zouden wij het op prijs stellen indien U ons wat nadere gegevens wilt verschaffen. De toelichting spreekt o.i. voor zichzelf. Wij verwijzen U dan ook daarnaar. U helpt ons geweldig indien U dit formulier wilt invullen. Van de verstrekte gegevens maken wij-uiteeraard-een bescheiden en voorzichtig gebruik. De formulieren kunt U in Vleuten inleveren bij: P. de Rooij, 't Zand 1

Ad van Zoeren, Stationsstraat 34 en in De Meern bij:

Ad van Zoeren, Meerndijk 10
J. Schutte, Zandweg 138.

Werkgroepen

Zoals uit de toelichting bij de enquête blijkt zouden wij de werkgroepen behoorlijk willen uitbreiden. Wij zijn ervan overtuigd, dat onze vereniging leden (m/v) telt die zich best voor een of andere activiteit willen inzetten. Denkt U vooral niet dat U dan al Uw vrije tijd kwijt bent. Een paar uurtjes per maand,



Het ambacht: "de barbier" in beeld gebracht

niet meer en U helpt ons, d.w.z. de diverse werkgroepen, al op een geweldige manier. Het houdt tevens in, dat er meer zaken onderzocht en meer activiteiten ontplooid kunnen worden. U doet toch ook mee?? Met name denken wij aan uitbreiding van onze redactie, de werkgroepen "Ridderhofsteden", "Oude handschriften en Archiefonderzoek", "Foto-en film" en "Verhalen/Geluidsarchief". Leden met enige kennis op het gebied van genoemde werkgroepen of redactionele/grafische ervaring verzoeken wij contact met ons op te nemen.

Tot de taken die in onze vereniging verricht moeten worden, behoort ook de bezorgdienst. Om te voorkomen, dat een te kleine groep (bestuurs)leden elke keer weer de hele ronde door het dorp moet maken, vragen wij of er leden zijn die zich beschikbaar willen stellen ons daarmee te helpen. Hoe groter die groep is, hoe kleiner de inspanning. Ook een rouleringsschema behoort dan tot de mogelijkheden, zodat wij dan in dat geval maar een enkele keer per jaar een beroep op U behoeven te doen. Uw aanmelding kunt U of aantekenen op het enquêteformulier of U kunt even bellen naar Mevr. de Rooij. 03407 - 1483.

Algemene Ledenvergadering

In principe zal op dinsdag 29 maart a.s. de Algemene Ledenvergadering worden gehouden. Plaats van actie: "De Brouwerij", Odenveltlaan 2 te Vleuten om 19.30 uur. Naast een aantal bestuurlijke zaken zullen wij weer een interessante lezing voor onze leden organiseren. Houdt U deze avond vrij?

Wij maken onze leden op het volgende attent:

De agenda voor de Algemene Ledenvergadering zullen wij publiceren in "De Brug" van 15 maart a.s. Aangezien het bestuur thans uit 8 personen bestaat, dient er één vacature opgevuld te worden. U kunt hiertoe met ons meedenken, dan wel kandidaten stellen voor een bestuursfunctie. Namen van de kandidaten dienen uiterlijk VRIJDAG 11 MAART a.s. bij de sekretaris binnen te zijn. Deze kandidaatstelling(en) dien(t)(en) ter ondersteuning vergezeld te zijn van tenminste 10 handtekeningen van leden van onze vereniging. De kandidaat dient de kandidaatsstellingslijst mede te ondertekenen, ten blijk dat hij/zij bij verkiezing de bestuursfunctie zal aanvaarden. Namen van evt. door het bestuur voor te dragen kandidaten zullen worden gepubliceerd met de agenda in "De Brug" op 15 maart a.s.

Het jaarverslag en de financiële verantwoording liggen vanaf 11 maart a.s. ter inzage bij de leden van het Dagelijks Bestuur, en verder in de zaal op 29 maart 1983. Onze postabonnees ontvangen een exemplaar per post.

Rest mij nog in dit voorwoord van de gelegenheid gebruik te maken al diegenen die zich in het afgelopen jaar op welke wijze dan ook met enthousiasme hebben ingezet om onze vereniging verder uit te bouwen voor hun inzet en vriendschap hartelijk dank te zeggen.

J.Schutte, voorzitter.

Van de redaktie

Dit is alweer het tweede nummer waarbij de lay-out een paar kleine veranderingen heeft ondergaan; een voorpagina met foto, de tekst met een iets grotere letter en een betere weergave van foto's en illustraties.

Dat wij iedere keer aan kwaliteit en uitvoering meer aandacht kunnen schenken is mede te danken aan de adverteerders, wantech, zonder hun medewerking zou het niet mogelijk zijn dit blad op deze wijze uit te geven.

De adverteerders "een welgemeende dank".

Programma 1983

Voor 1983 zijn er weer diverse activiteiten in voorbereiding.

Achter de rug hebben wij een filmavond in Haarzuilens, en het bezoek aan kasteel de Haar.

Op dit moment wordt er nog hard gewerkt in het "gat" op de Hoge Woerd en is de werkgroep "de Brouwerij" druk het onderzoek te starten naar de historie van wat nu is het café de Brouwerij met de aansluitende percelen.

Ook de andere werkgroepen zitten zeker niet stil, voor informatie kunt u contact opnemen met Hugo van Essen 03406 - 2992.

Om alle activiteiten b.v. de werkgroepen, foto/film, genealogie, paleologie of nieuwe groepen meer armslag te geven kunnen wij nog wat meer mensen gebruiken, uiteraard alles mag, niets moet.

Ingesloten vindt u een enqueteformulier, op deze wijze willen wij erachter komen wat de leden evt. willen of kunnen.

Op het programma van 1983 staan verder nog lezingen, de vervaardiging van een diaserie die de Historie van onze gemeente, voor zo ver bekend, in beeld gaat brengen.

Twee of drie filmavonden staan op het programma, van nog niet vertoonde beelden. Dit jaar ook een expositie; u leest er meer over op pagina 91 en 92. Een programma dat in de loop van het jaar zeker nog uitgebreid zal worden.

Verzamelmappen

Door diverse leden is de vraag gesteld een verzamelmap uit te geven.

De map is er, althans bijna; medio april kunnen wij ze aanbieden, 1 map, waar 2 jaargangen in kunnen, kost u f. 15,00. Wilt u direkt een tweede, dan kosten zij samen f. 25,00.

Het doet ons genoeg, dat de prijs uiteindelijk belangrijk lager kan zijn, dan oorspronkelijk werd vermeld.

Nieuwe bestellingen gaarne bij Fam. de Rooij, 't Zand 1 te Vleuten 03407-1483.

Schenken

Vanaf de oprichting heeft de vereniging al van diverse leden historisch materiaal ontvangen.

Materiaal dat een beeld geeft van eigendomsrechten en bewaring van delen van de gemeente, verslag doet van historische gebeurtenissen, kortom een beeld geeft van wonen, werken, rijk en arm enz.

In vorige uitgaven hebben wij de diverse schenkingen al genoemd, kort geleden is er een grote verzameling oud gereedschap bij gekomen van de heer P. Griffioen uit Vleuten. Veel van het gereedschap heeft u kunnen zien op de expositie "Oude Ambachten".

Start Streekmuseum

Al dit materiaal en wat wij in de toekomst er nog bij zullen krijgen, evt. in bruikleen, zal zodra er ruimte beschikbaar is, permanent tentoongesteld worden.

Een streekmuseum dat onze historie in beeld brengt.

Kopij

Voor de redaktie is het bijzonder leuk om ook van de leden regelmatig kopij te ontvangen. Met name genoemd de he-

Schenking R. Middelkoop, De Meern

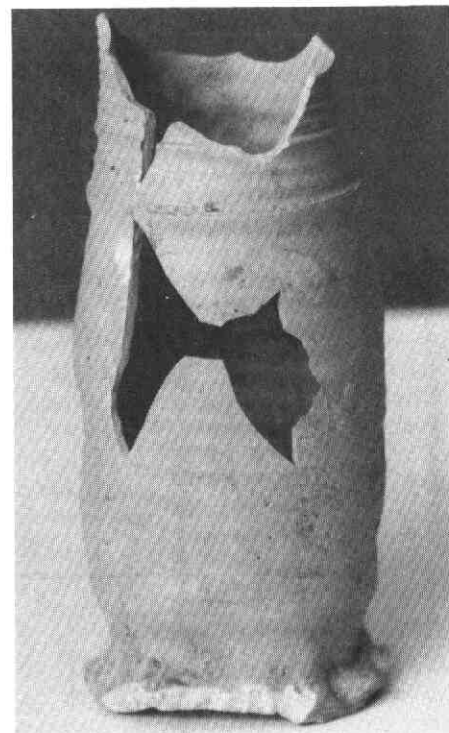

Aan de vereniging geschonken middeleeuwse vaas

ren van Maurik en Rijker, die respectievelijk een vertaling van een zeer oud schrijven "Op themat" van het Regulierenklooster te Utrecht en een levensverhaal toezonden. De twee artikelen zullen zodra wij ook, of een inleiding of illustraties bij gemaakt c.q. gevonden hebben, geplaatst worden.

De kopij voor de volgende nummers moet ingeleverd zijn:

3e jaargang no 2 voor 1 mei

3e jaargang no 3 voor 1 september

3e jaargang no 4 voor 1 november

Wij wachten op uw reactie.

LvE

De geschiedenis van onze gemeentegrens sinds ca. 1800

Inleiding

Aan de gedegen studie van Perks over de grenswijzigingen gedurende de laatste anderhalve eeuw in de provincie Utrecht ontleen wij het volgende:

"Toen de Duitse keizers trachtten hun positie te handhaven tegenover de Duitse vorsten, verkregen zij de hulp van de geestelijke heren o.a. door de Kerk rijkelijk van grondbezit te voorzien. Na de grondschenkingen uit de Frankische tijd, verkreeg de bisschop van Utrecht uitgestrekte gebieden, waardoor hij in het Nedersticht" (in de middeleeuwen de naam voor de huidige provincie Utrecht tegenover het Oversticht dat een deel van de provincie Overijssel omvatte) "wereldlijk heerser werd".

"De bisschoppen schonken delen van hun gebied aan de kapittels der kerken om in hun uitgaven te voorzien. Ook aan edelen werden gebieden, veelal als beloning, in leen gegeven. In de 12e eeuw kwam veel woeste grond tot ontginning. De leiders der ontginningen kregen bepaalde bevoegdheden om als overheid op te treden, waaruit gerechten gegroeid zijn". Hier kunnen met name de "coopen" genoemd worden, die in onze omgeving veel voorkomen, zoals bv. Gerwerscoop = Gervercop, Reijerscoop = Reijerscop, Heijscop, Galecop.

"In de tijd na de tachtigjarige oorlog werden door de Provinciale Staten ook wel gerechten vervreemd: in 1714 en 1715 werd nog een dertigtal gerechten in het openbaar verkocht.

De gerechten hadden dus tweërlei oorsprong, nl. belening en koop. Na de revolutie van 1795 werden de eerste zonder meer vervallen verklaard, voor de andere zocht men naar een vergoedingsregeling. Dit waren de particuliere gerechten in tegenstelling tot de zg. Statengerechten. Deze laatste waren na de secularisatie van het Sticht aan de vorst gekomen en na de afzwering van Philips II, op 26 juli 1581, aan de Staten der provincie".

Onder "secularisatie" moeten we verstaan de verwereldlijking van het gezag. Bisschop Hendrik II (van Beijeren) was namelijk niet in staat gebleken zijn wereldlijke macht te handhaven te midden van de buitenlandse verdeeldheden, de onwil der geestelijken om in 's lands lasten naar vermogen bij te dragen en de

heilloze twisten tussen Kampen en Zwolle over de bisschopstol. Hij was een weifelend heerser en zat bovendien voortdurend in geldnood. Ten einde raad zag hij zich gedwongen de bijstand in troepen en geld aan te nemen van keizer Karel V, in de wetenschap dat hij hiervoor zijn wereldlijk gezag over het Sticht ten offer zou moeten brengen. Dit leidde er tenslotte toe dat op 20 oktober 1528 de plechtige overdracht plaatsvond van het wereldlijk gezag aan keizer Karel V, die, op zijn beurt, zijn stadhouder van Holland en

transporten, het overstaan bij hypotheeken enz.

Tegenover de lage rechtspraak stond de hoge rechtspraak, die uitspraak deed in halsmisdrijven. Deze hoge rechtspraak was aan sommige heerlijkheden, de hoge heerlijkheden, toegekend". Overigens kan hier reeds worden vermeld, dat deze hoge rechtspraak niet was toegekend aan de gerechten, die later de gemeente Vleuten-De Meern zouden vormen en we behoeven dus niet te zoeken naar een plaats waar eventueel vroeger een galg zou kunnen hebben gestaan.

"De schout was meestal tevens gadermeester (ontvanger). Ook het secretarisambt was vaak in handen van de schout. Aan de ambachtsheer kwam in ieder geval het recht toe zekere ambten naar verkiezing of zelf uit te oefenen of anderen daarmee te bekleden. In principe kwam het ambt aan de ambachtsheer toe; hij verving bijna volledig de soeverein.

De ambten werden veelal verkocht, d.w.z. dat de te benoemen ambtenaar een som ineens aan de ambachtsheer betaalde en daarvoor het recht verkreeg zijn leven lang, zonder recognitie (vergoeding) te betalen, het ambt uit te oefenen; door de emolumenten, die de ambtsbekleder ontving, kocht hij zich als het ware een soort lijfrente. In de Staten-gerechten kwam het vaak voor dat een ambt werd verpacht voor een termijn van drie jaar. In de particuliere gerechten kwam verpachting voor bij publieke inschrijving.

In 1714 verkochten de Staten van Utrecht een dertigtal ambachtsheerlijkheden "met alle de preëminentien, gerechtigheden ende emolumenten, die daartoe behoren, als het stellen van Schouten, Gadermeesters, Secretarissen, Schepenen, Costers, Doodgravers, Gerechtsboden, Mitsgaders, Schippers, daar zulks plaats heeft, en alle hetgeen daar verder aan zou mogen dependeren". Themaat Statengerecht bracht f. 1.900.- op.

Een gerecht had met een tegenwoordige gemeente gemeen, dat het een eigen huishouding, een eigen leven had. Het verschil is echter zeer belangrijk. De tegenwoordige gemeente lost zich op in de eenheid van de Staat, zij leeft slechts in en door het algemeen staatsleven. Het

door

Dr D.W. Gravendeel

Zeeland ook het bewind van Utrecht liet aanvaarden. Deze stadhouder was de graaf van Hooghstraten, verderop in dit artikel wederom ter sprake komende.

Uit het bovenstaande blijkt dat op zeer verschillende manieren gerechten tot stand zijn gekomen. De oudste gegevens over het ontstaan van gerechten zijn zeer schaars. De begrippen "gerecht" of (ambachts-) "heerlijkheid" betekenen ongeveer hetzelfde en zij worden hier door elkaar gebruikt.

"Het gewest Utrecht omvatte tegen het einde van de 18e eeuw een vijftal steden, nl. Utrecht, Amersfoort, Rhenen, Wijk bij Duurstede en Montfoort en ca. 140 gerechten. IJsselstein was een zelfstandige baronie; het behoorde noch tot Utrecht, noch tot Holland".

"Een gerecht kon één of meer dorpen omvatten; de gerechten waren zeer verschillend van omvang".

"Aan het hoofd van ieder gerecht stond het college van schout en schepenen, geassisteerd door een secretaris. De schout was in de eerste plaats uitvoerder van de bevelen der Staten. Voorts was hij voorzitter van de schepenbank en, wat wij zouden noemen, hulpofficier van justitie. Schepenen waren de vaste leden van de schepenrechtbank. De schepenbank oefende de boetstraffelijke (lage) rechtspraak uit en had de burgerlijke jurisdictie, nl. het verlijden van

platteland van vóór 1795 werd vertegenwoordigd door de ridderschap; de dorpen hadden generlei staatsrechtelijke bevoegdheid".

De grenzen van de gerechten

De grenzen van een gerecht waren niet altijd duidelijk in geschrifte vastgelegd; Acket geeft ons een verhaaltje door over de wijze, waarop men de grenzen van Vrijheden en Heerlijkheden aan 't nageslacht overleverde, vóór men de kunst machtig was om deze exact in een kaart vast te leggen:

"In plechtige optocht voerde men de jeugd langs die grenzen en op punten waar het bijzonder op aankwam kregen ze een oorvijs! Een toepassing dus van associatie-psychologie in zeer oude tijden".

In gevallen van grensverschillen was het in die oude tijden dan ook zeer gebruikelijk dat oude en betrouwbare mannen werden opgeroepen om "met opgeheven vingeren" te komen getuigen hoe "sinds mensenheugenis" die grens gelopen had; zij deden dat dan vermoedelijk met die "oorvijs" in gedachten.

Een fraai voorbeeld van dit laatste is het geschil tussen bovengenoemde graaf van Hooghstraten en de stad Utrecht in 1539 over de grenzen van het stadsrecht. Acket beschrijft hoe *"Evert van Scayck Janssoen, scilder"* van de stad Utrecht opdracht krijgt *"dat hy noch by goeder ordinantie een chairte op een tafell in olyverwee scilderen ende maken soude, omme die op deser stadt raythuuse tot een memorie te hangen"*. Het is een paneel geworden van 150 x 142 cm, met als onderschrift: *"Item al dat binnen die lymyten int groen staet is in die vryheyt, Ende dat int witte veldt aen ghetekend staet is buyten die vryheyt"; het is te zien in het Centraal Museum te Utrecht.*

Van Scayck heeft daarvoor enige excursies naar de grens moeten maken; met een aantal anderen is hij *"gereden ende gegaen omme ende bynnen der vryheyt van Utrecht, aldaer by dese stadt op sekerre benoemde plaatsen ettelicke personen geboden ende verdaecht waren, omme getuychnisse te doen van 't gesceyt ende gelegenheydt deser vryheyt van de stadt van Utrecht"*.

De grenzen, die in 1539 bevestigd werden door de landvoogdes Maria van Hongarije, waren natuurlijk het resultaat van een lange ontwikkeling, waarvan het begin zich verliest in "de nacht der tijden", maar het is aardig er even bij stil te staan omdat een deel van die grenzen lange tijd *"het gesceyt"* heeft gevormd tussen de gerechten waar later onze gemeente Vleuten-De Meern uit zou ontstaan en *"de grote buurman"* Utrecht.

De omschrijving uit de "decisie" van de landvoogdes, voorzover voor ons van belang, luidt als volgt: *"daer 't water van den Rhynde deur den Rhyndyk loopt, ende komt in den sloot en watergang, scheidende 't gerecht van 't Lynpad ende Westraven Gerecht ende Papendorp, gelegen buyten die Stadsvrijheyt, tot in de Oude Rhynsche Wateringe toe, streckende voorts tot aen die Hooghbrugge, voorbij 't Huys te Voern, gelegen buyten de Vryheyt, tot aen den Driesprongh daer den Achterdyck begint, ende daer voorts Westwaerts op, voorbij ende omme de Grauwers Hofstede, buyten de Vryheyt gelegen, en soe voorts streckende voorbij de Hofstede genaemt die Hoet, tot aen de steene-brugge, ende soe voorts die stads wateringe langs tot in den Proesten wateringe"*.

Het is niet de bedoeling van dit opstel dieper in te gaan op de tegenwoordige herkenbaarheid van de genoemde grenzen op de kaart of in het landschap; dat deed Acket, aan wie overigens bovengenoemde gegevens grotendeels zijn ontleend, reeds uitgebreid. Wel kan opgemerkt worden dat er, sinds Acket's opstellen het licht zagen, inmiddels zó veel jaren verstreken zijn en er zó veel in het landschap is veranderd, dat een herbezinning op bedoelde herkenbaarheid wellicht tòch, maar dan in een ander kader, op zijn plaats zou kunnen zijn.

Volstaan kan worden met vast te stellen dat het bovenbedoelde "drielandpunt" tussen de gerechten Papendorp, Lijnpad en Westraven tegenwoordig gezocht moet worden in de buurt van het sportpark Welgelegen te Utrecht. Het andere einde van de gemeenschappelijke grens met de "Vrijheid" van Utrecht is nu bedolven onder de rijksweg naar Amsterdam, dáár waar de Kantonnale weg er op doodloopt.

Tot zover iets over de oude grenzen van de gerechten, waarvan die met de tegenwoordige gemeente Utrecht iets verder aan "de nacht der tijden" konden worden ontrukkt dan de andere, maar wie zal zeggen wat nadere archiefstudie nog op kan leveren.

Het ontstaan der gemeente Vleuten-De Meern

Wij volgen Perks weer op de voet. Hij geeft ons in een serie kaartjes overzichten van de steeds wisselende combinatie van gerechten, of voorstellen daartoe, die voorafgingen aan de definitieve vorming van de gemeenten zoals wij die nu kennen.

Bepalen we ons tot de gemeente Vleuten-De Meern, dan kunnen we zeggen dat die is gegroeid uit een dozijn gerechten, nl. De Haar, Themaat, Themaat op de Eng, De Hegge op Themaat, Vleu-

ten, Rosweide, Reijerscop-Kreuningen, Reijerscop-Meerloo, Galecop, Papendorp en Oudenrijn-Heikop. De toestand, zoals die was in 1795, is weergegeven in KAART 1.

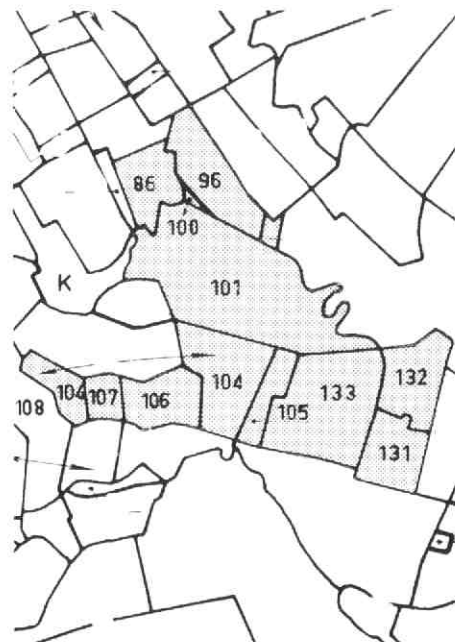

Samenvoeging van gemeenten toestand in 1795 waarvan uitgegaan is

- 86 De Haar
- 96 Themaat
- 99 Themaat op de Eng
- 100 De Hegge op Themaat
- 101 Vleuten
- 104 Veldhuizen
- 105 Rosweide
- 106 Reijerscop Kreuningen
- 107 Reijerscop Mierloo
- 131 Galecop
- 132 Papendorp
- 133 Oudenrijn en Heikop

Kaart 1

Was de verdeling van het platteland gedurende de Republiek der Verenigde Nederlanden, op enkele uitzonderingen na, constant gebleven, in de revolutietijd hadden vele wijzigingen plaats.

Overigens kan nu reeds worden opgemerkt dat in de nieuwe gemeentegrenzen soms grote delen van oude gerechtsgrenzen lange tijd herkenbaar zijn gebleven, al is dat door latere wijzigingen wel steeds minder het geval.

De gerechten kregen de bevoegdheid - de "volken" der gerechten bezaten toen immers "sovereiniteit" - zich met andere gerechten te combineren of zich in delen te splitsen. Zo combineerden zich tijdens de Bataafse Republiek (18 Januari 1795 - 5 Juni 1806) al in de eerste periode (1795 - 1798) Reijerscop-Meerloo en Reijerscop-Kreuningen. Dikwijls

was vereniging voordelig omdat het tot vereenvoudiging der administratie en dus tot bezuiniging leidde. Ook kon door vereniging de moeilijkheid van grensscheiding van door elkaar liggende gerechten opgelost worden.

De staatsregeling van 1798

In 1798 kwam een nieuwe staatsregeling tot stand, waaruit voortvloeide dat de Agenten van het Intermediair Administratief Bestuur (d.i. het Gewestelijk Bestuur) tot combinaties van gerechten overgingen. Het aantal gerechten, dat vóór 1795, zoals we gezien hebben, ca 140 bedroeg, werd teruggebracht op 69. Deze vermindering werd voornamelijk bereikt door het vormen van grotere eenheden in het westelijk deel van Utrecht. Deze nieuwe toestand is te zien in KAART 2; het grondgebied van de latere gemeente Vleuten-De Meern is verdeeld over de gemeenten Harmelen, Themaat, Vleuten en Oudenrijn.

Kaart 2

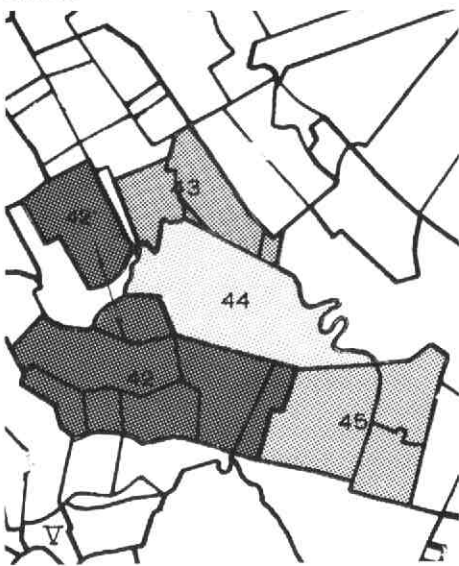

- 42 Harmelen
- 43 Themaat
- 44 Vleuten
- 45 Oudenrijn

Samenvoeging van gemeenten tot stand gebracht door de agenten van het Intermediair Administratief Bestuur 1798

De staatsregeling van 1801

Bij de staatsregeling van 1801 herkregen niet alleen de plaatselijke besturen hun onafhankelijkheid van bestuur en eigen wetgeving, maar zij werden daarbij van alle toezicht en hogere goedkeuring vrijgesteld, voor zover het de beschikking betrof over eigen huishouding. De oude gerechten werden dus weer zelfstandig. Deze toestand bleef ook voortbestaan tijdens het Koninkrijk Holland (5 Juni 1806 - 9 Juli 1810).

De inlijving bij Frankrijk

In 1812, tijdens de inlijving bij Frankrijk (9 Juli 1810 - 17 November 1813) vond weer een nieuwe combinatie plaats, nu in nog grotere eenheden. Ons grondgebied werd verdeeld over de gemeenten Harmelen, Vleuten en Jutphaas (KAART 3).

Samenvoeging van gemeenten tijdens de inlijving bij het Franse Keizerrijk 1812

- 43 Harmelen
- 44 Vleuten
- 45 Jutphaas

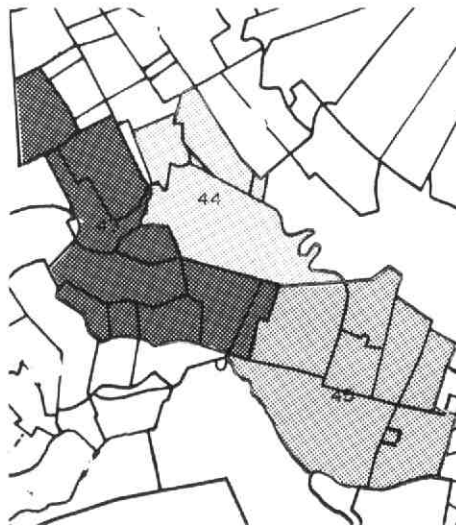

Kaart 3

Herstel van de onafhankelijkheid

En toen kwam het herstel van de onafhankelijkheid op 17 november 1813. De bevolking zag met verlangen terug naar de tijd van vóór de revolutie van 1795. Het gemeentewezen was geheel gedesorganiseerd. Toch kon van een algehele terugkeer naar de oude toestanden geen sprake meer zijn. Bij besluit van de Souvereine Vorst van 26 Maart 1814 werden provinsionele bepalingen gegeven voor de uitoefening der voormalige heerlijke rechten. Een commissie uit de Staten der Provincie Utrecht kwam bij de minister met voorstellen voor een nieuwe indeling der provincie.

Koninklijk Besluit van 1815

Bij Koninklijk Besluit van 1 November 1815 werd het voorstel goedgekeurd waarbij de provincie in gemeenten was verdeeld of nader verdeeld zou worden. Op 1 Januari 1818 was de nieuwe indeling een feit KAART 4. Onze huidige gemeente is dan terug te vinden in de gemeenten Haarzuilens, Vleuten, Veldhuizen en Oudenrijn.

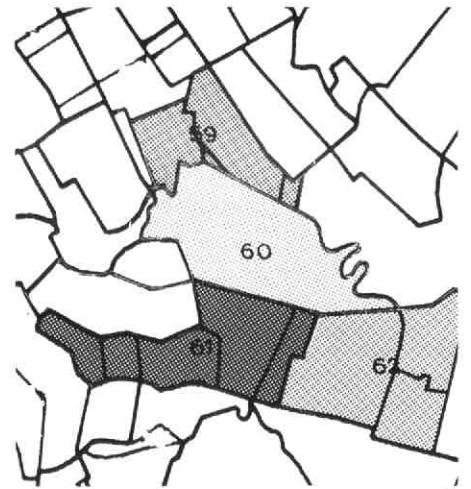

Samenvoeging van gemeenten na herstel der onafhankelijkheid. Indeling der provincie in gevolge Kon. Besluit van 1-11-1815

- 59 Haarzuilens
- 60 Vleuten
- 61 Veldhuizen
- 62 Oudenrijn

Kaart 4

Hierbij kan worden aangetekend dat aanvankelijk Haarzuilens en de Thematien als zelfstandige gemeenten werden voorgesteld; zij werden echter bij het K. B. verenigd tot de gemeente Haarzuilens. Zo ook werd voorgesteld van Galekop en Papendorp een gemeente Galekop te vormen; Bij het K. B. werden zij gecombineerd met Oudenrijn.

Bij deze gelegenheid worden door Perks nog eens de van Harmelen afgescheiden gebieden genoemd, die de gemeente Veldhuizen gingen vormen: Veldhuizen, Bijleveld, Roswijde en Reijerscop-Ligtenberg en tevens Reijerscop-Kreuningen, bestaande uit Reijerscop-Meerloo en Reijerscop-Kreuningen.

Koninklijk Besluit van 1822

Na het herstel van de ambachtsheren in een deel van hun vroegere positie en de noodzakelijk gebleken terugkeer tot het vertrouwde bestuurstype voor het platteland van vóór de revolutie van 1795, werd toch wel gevoeld dat er bezwaren bestonden tegen kleine bestuurseenheden. De Koning wenste door vereniging van kleine gemeenten de administratie vereenvoudigen en de lasten der ingezetenen te verminderen. Ook zou het mogelijk zijn verbetering in de onderlinge grenzen te verkrijgen. Een verbetering was reeds in 1822 verkregen van de grens tussen Harmelen en Veldhuizen. Bij onderling goedvinden van de ambachtsheren en het bestuur dier gemeenten werd de westelijke uitloper van Veldhuizen (westelijk van de Kerkwegbrug aan de Achtermolenvliet) tot Indijk (Harmelen) gerekend. Dit werd goedgekeurd bij K. B. van 4 Juli 1822.

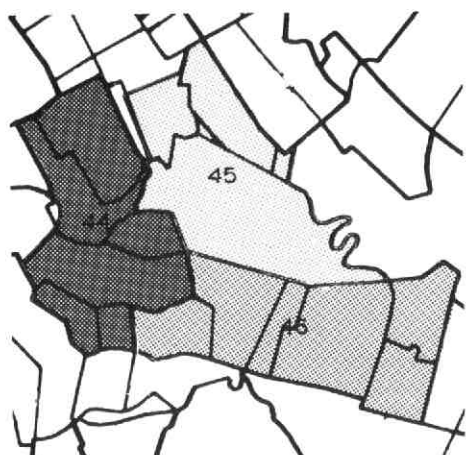

Samenvoeging van gemeenten. Voorstel door Gedeputeerde Staten aan de minister 1829

- 44 Harmelen
- 45 Vleuten
- 46 Oudenrijn

Kaart 5

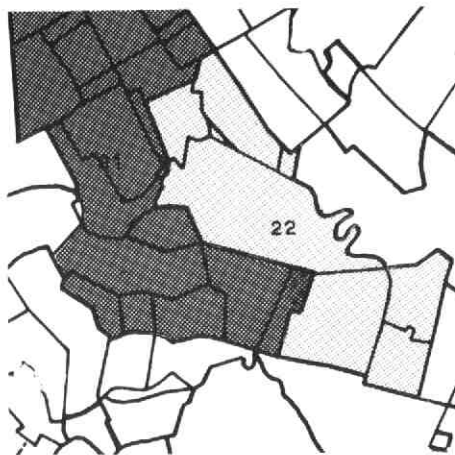

Samenvoeging van gemeenten. Voorstel van de Gouverneur aan Gedeputeerde Staten 1848

- 21 Harmelen
- 22 Vleuten

Kaart 6



Samenvoeging van gemeenten. Voorstel van Gedeputeerde Staten aan de gemeenten 1851

- 13 Harmelen
- 14 Vleuten

Kaart 7

Veranderingen aan de Utrechtse kant

Nu moet ook nog iets worden gemeld over de veranderingen die er bij de "grote buurman" Utrecht plaatsvonden. Binnen de stadsvrijheid - en nu praten we weer even over de toestand van vóór 1795 - lagen enkele ambachtsheerlijkheden. Deze waren in 1815 tot een viertal gemeenten samengevoegd. Zij werden, bij besluit van de Minister van Binnenlandse Zaken van 30 mei 1823, met de stad verenigd, met uitzondering van Oost- en West-Raven, die bij Jutphaas werden gevoegd.

Hadden er dus vóór die tumultueuze tijd rond 1800 slechts gerechten aan elkaar gegrensd (Papendorp, Vleuten en Themaat op de Eng enerzijds en Buiten Catharijne, Lijnpad, Hoge- en Lage-Weide en de Ondieptens anderzijds), pas sinds 1823 is er sprake van een gemeenschappelijke gemeentegrens.

Wie nu denkt dat daarmee de zaken voor eens en voor al geregeld waren, heeft het mis! Tot 1857 vlogen - in ambtelijk tempo wel te verstaan - de verzoeken om voorstellen van mogelijke combinaties en de voorstellen daartoe heen en weer tussen de gemeenten, de gouverneur, Gedeputeerde Staten en de Minister. De voorstellen van 1829, 1848, 1851 en 1853 zijn te zien op de KAARTEN 5, 6, 7 en 8.

De wet van 1857

Bij de wet van 13 juni 1857 werden nog diverse samenvoegingen tot stand gebracht doch, voor zover het onze gemeente betreft, werd de toestand van 1815 bekrachtigd, d.w.z. er bleven vier afzonderlijke gemeenten bestaan: Haarzuilens, Vleuten, Veldhuizen en Ouden-

rijn. Wèl was nu inbegrepen de grondafstand in 1822 van Veldhuizen aan Harmelen (KAART 9). De tijd was kennelijk nog niet rijp voor een nauwere combinatie.

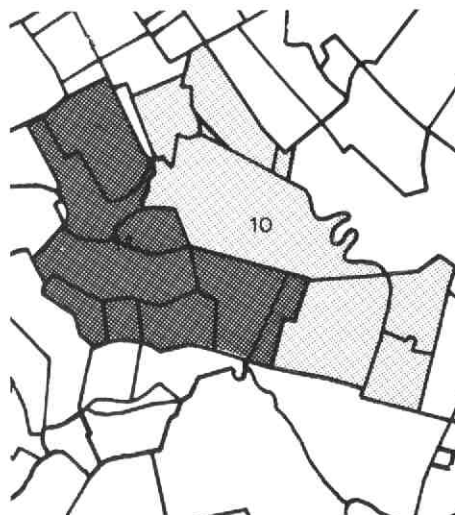

Samenvoeging van gemeenten. Voorstel door Gedeputeerde Staten aan de minister 14-10-1853

- 10 Vleuten
- 11 Harmelen

Kaart 8

Rond 1865 werden door J. Kuijper fraaie, betrouwbare en gedetailleerde kaarten getekend van de Nederlandse gemeenten; deze kunnen, na aanpassing van de soms verschillende schalen, heel goed worden samengevoegd tot één geheel, waardoor men een goed overzicht krijgt van de toestand van vlak ná 1857 (KAART 10) (zie blz. 88)

De wet van 1896

Er volgen dan bijna 40 jaren van betrekkelijke rust op het herindelingsfront, tot de afkondiging van de Wet van den

20sten Maart 1896, tot verandering van de grens tusschen de gemeente Utrecht enerzijds en de gemeente de Bilt, Jutphaas en Oudenrijn anderzijds. "De grens tusschen de gemeenten Utrecht en Oudenrijn wordt gewijzigd als volgt: van het punt in het westelijk boord van het Merwedekanaal, waar de grens der gemeente Utrecht die der gemeente Oudenrijn ontmoet, volgt de grens in noordwestelijke richting het westelijk boord van dit kanaal tot het noordelijk hoofd der damsluis in den westelijken kanaaldijk, gaat van daar in zuidelijke richting door het midden van den Leidschen Rijn en sluit bij "Oog in Al" aan de bestaande grens". Deze grenswijziging was een gevolg van de aanleg, tussen 1881 en 1895, van het Merwedekanaal. De Rijks Munt te Utrecht staat op terrein, eertijds toebehoord hebbende aan de gemeente Oudenrijn.

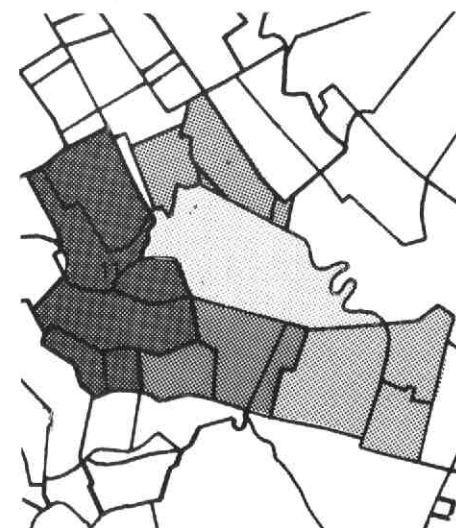

Samenvoeging van gemeenten. Totstandkoming volgens de wet van 13-6-1857

- 11 Harmelen

Kaart 9



Kaart 10
(zie blz. 87)

De wet van 1953

En dan komt, na weer bijna 60 jaar, de voor onze gemeente voorlopig meest ingrijpende verandering als de wet van 8 October 1953 tot wijziging van de grenzen van de gemeente Utrecht en randgemeenten, wordt afgekondigd. De gemeenten Utrecht en Jutphaas worden verrijkt met gedeelten van de gemeente Ouderen en de gemeente Harmelen krijgt stukken van de gemeenten Veldhuizen en Vleuten.

Bij dezelfde wet wordt besloten tot vereniging van "de gemeente Haarzuilens en de gemeente Vleuten, uitgezonderd het gedeelte dat naar Harmelen overgaat, met de overblijvende gedeelten der gemeente Vleuten-De Meern". Aan deze gebeurtenis herinnert de naam van een laan in "De Meern": Laan 1954 (dit is het jaar waarin de herindeling een feit werd).

De omschrijving van de loop van de nieuwe grenzen, zoals de Wet die geeft, is te lang en te ingewikkeld - vooral door het gebruik van kadastrale nummers - om die hier weer te geven; het is overzichtelijker de veranderingen in een kaart te laten zien (KAART 11) (blz. 89)

Waren de grenzen tussen de vroegere gerechten en latere gemeenten veelal bepaald door duidelijk in het landschap herkenbare natuurlijke (rivieren) of door de mens (wegen, sloten) aangelegde objecten, dan betekende dat natuurlijk wel dat, indien de herkenbaarheid verdween, of naar andere kentekenen moest worden gezocht of de grenzen moesten worden verlegd. Rivieren konden in de loop der jaren hun loop verleggen, maar het was vooral de mens, die in latere tijden diepgaand ingreep in het

uiterlijk van het aardoppervlak. Zo was één van de belangrijkste redenen voor de grenswijziging van 1953/1954 de uitbreiding van de stad Utrecht op het Kanaleneiland, waarbij overigens niet alleen de aardrijkskundige herkenbaarheid van de grens verloren zou gaan, maar waarbij vooral natuurlijk ook bestuurlijke motieven in het geding waren.

De wet van 1963

Het is vooral dit menselijk ingrijpen dat in recentere jaren tot nieuwe grenscorrecties leidde en dit ook in de toekomst vermoedelijk nog wel vaker zal doen. In dit verband kunnen genoemd worden: de achter ons liggende uitgebreide ruilverkaveling, de verbetering en verbreding van wegen en de reorganisatie van waterschappen.

De wet van 20 november 1963 tot gemeentelijke herindeling van de Vechtstreek en wijziging van de grenzen van enkele nabij deze streek gelegen gemeenten, is daar een voorbeeld van. De grens met de gemeente KOCKENGEN werd als volgt gewijzigd:

a. Overdracht van de noordwestelijke hoek van de polder Haarrijn, begrensd

door de Thematerkade, de Westdijk en de Rijnwetering (vanaf "de Bom" tot aan het gemaal van het waterschap Haarrijn) van Kockengen naar Vleuten-De Meern.

b. Correctie van de "wig" die het grondgebied van de gemeente Kockengen vormt tussen het gebied van Harmelen en Vleuten-De Meern. Het gebied van Vleuten-De Meern, ten noordwesten van de spoorlijn, gaat naar Kockengen en de lange, smalle strook Kockengen's gebied ten zuidoosten van die spoorlijn gaat naar Vleuten-De Meern (KAART 12).

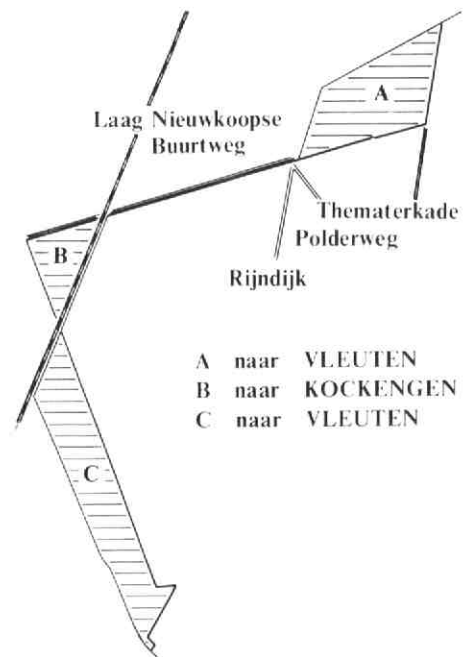

Kaart 12

De grens met de gemeente HARMELLEN werd als volgt gewijzigd: Op grond van de verlegging, verbreding en verbetering van de Dorpeldijk komt de grens langs deze "nieuwe" dijk te lopen; de oude liep ongeveer te zelfder plaatse, maar dan niet zo mooi recht (KAART 13).

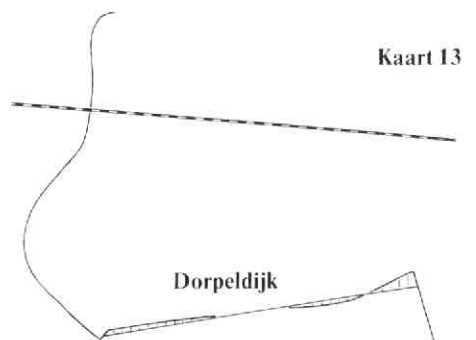

Kaart 13

De grens met de gemeente MAARSEN werd als volgt gecorrigeerd: Een smalle strook grond van de gemeente Maarssen, gelegen tussen de Ouwenaar (Oudenaars kade) en Rijksweg 2 (Utrecht-Amsterdam) wordt bij Vleuten-De Meern gevoegd (KAART 14). (zie blz. 89)

Tenslotte volgde de aanpassing van de grens met de gemeente UTRECHT: Deze grens was vanouds een typisch "natuurlijke" en werd in hoofdzaak door de loop van de Rijn bepaald, alsmede, ten noorden van de spoorlijn, door de Vleutense wetering (de oude "stadswetering" van de decisie van 1539). In het kader van de ruilverkaveling werden sloten gedempt en ook de Vleutense Wetering verdween, andere sloten werden gegraven en vrijwel geen enkele instantie (ook het kadaster niet) zou in staat zijn de oude grens nauwkeurig aan te geven.
De nieuwe grens loopt, ten noorden van de spoorlijn, langs de Hof ter Weyde-weg, en ten zuiden ervan worden enkele nieuwe hoofdwatergangen als grens aan genomen. Ook de buurtschap de Driesprong wordt van Utrecht "overgenomen" en behoort voortaan bij Vleuten- De Meern (KAART 15).

Kaart 11
(zie blz. 88)

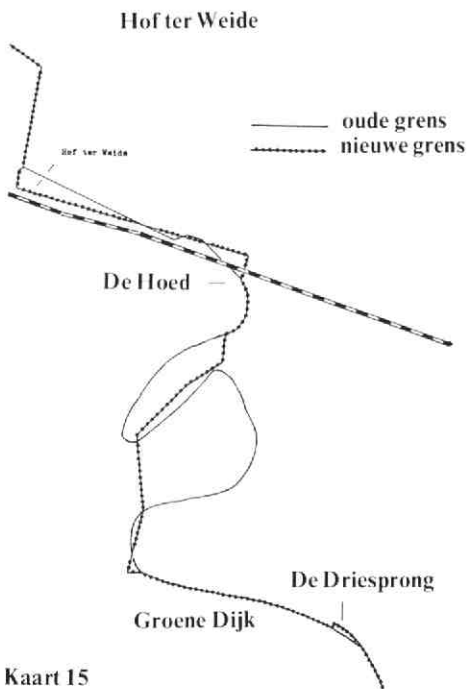
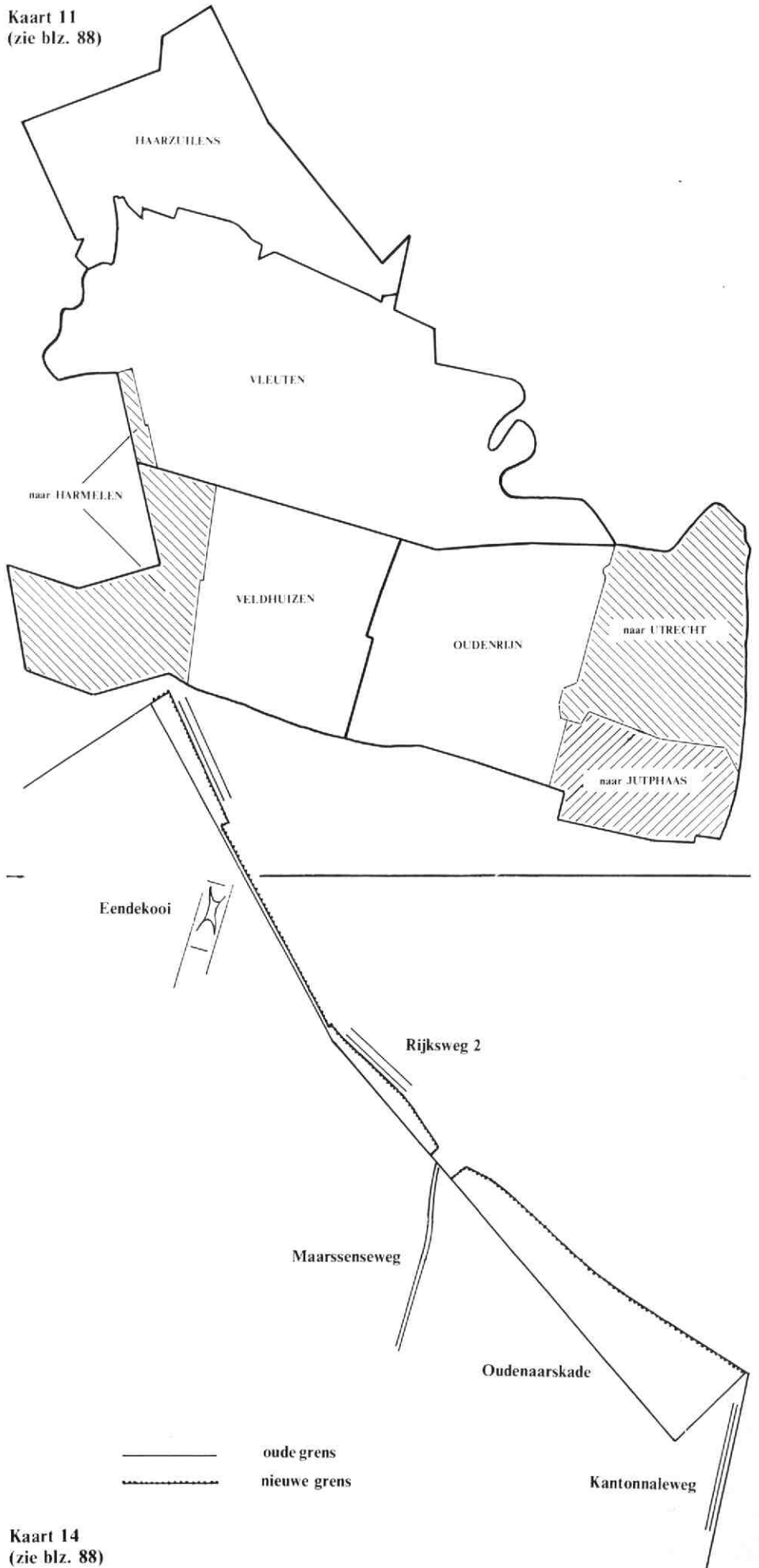

Kaart 15

De wet van 1968

De voorlopig laatste grenswijziging wordt ons aangereikt door de Wet van 15 Mei 1968 tot wijziging van de grenzen tussen de gemeente Utrecht en de gemeenten Jutphaas en Vleuten- De Meern nabij het verkeersplein Oudenaarskade. Bij de Wet van 8 October 1953 waren de grenzen van de gemeente Utrecht zodanig gelegd dat de rotonde Oudenaarskade geheel op het grondgebied van die gemeente kwam te liggen. Door de vergroting van de rotonde (klaverbladstructuur) dreigde deze regeling door-

Kaart 14
(zie blz. 88)

— oude grens
- - - - - nieuwe grens

kruist te worden en dat was reden tot aanpassing van de gemeentegrens (KAART 16).

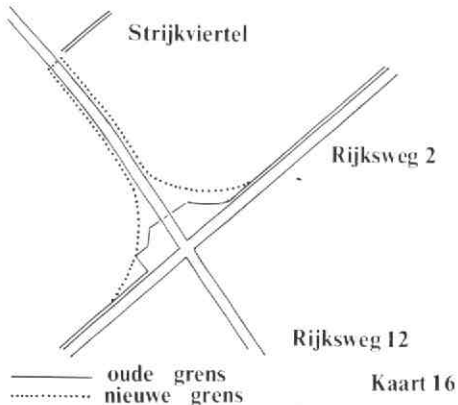

Slotbeschouwing

In het bovenstaande is een overzicht gegeven van het ontstaan van de tegenwoordige gemeentegrens van Vleuten-De Meern. Hoewel dit misschien niet erg "wetenschappelijk" aandoet, is voorbijgegaan aan een minutieuze omschrijving van de precieze loop van die grens, d.w.z. er is in het midden gelaten of die grens nu links of rechts van een bepaalde weg of sloot, of in het hart daarvan ligt, of dat hij nog nèt om een bepaald punt heenbuigt. Diegenen, die de exacte loop willen weten, kunnen de bovengenoemde wetten erop nalezen. Overigens moet er voor worden gewaarschuwd dat dat nog niet zó eenvoudig is als het lijkt omdat de in de oudere wetten genoemde landmerken en kadastrale nummers verdwenen of veranderd kunnen zijn.

Ook is niet diep ingegaan op de argumenten "pro" of "contra" de verschillende opeenvolgende wijzigingen. Ze lagen meestal, bestuurlijk gezien, wel voor de hand en erg veel weerstand van de zijde van de bevolking was er niet. Wél is duidelijk geworden dat de vroeger "heilige" en "ten eeuwigden dage geldige" grenzen tegenwoordig met heel wat minder eerbied worden behandeld dan in de dagen van weleer toen ook het particuliere eigendom in hoge mate onaanastbaar was, maar dat past in een tijd waarin het algemeen belang (lees: het belang van een grotere eenheid) steeds meer boven dat van het individu (lees: het belang van een kleinere eenheid) wordt gesteld.

Stukken van oude gerechtsgrenzen

Rest ons nog, na te gaan of er in onze tegenwoordige gemeentegrens stukken zijn terug te vinden van de oude gerechtsgrenzen. Het voorgaande in aanmerking nemende, lijkt dat wellicht on-

waarschijnlijk, maar ze zijn er nog wel degelijk (KAART 17).

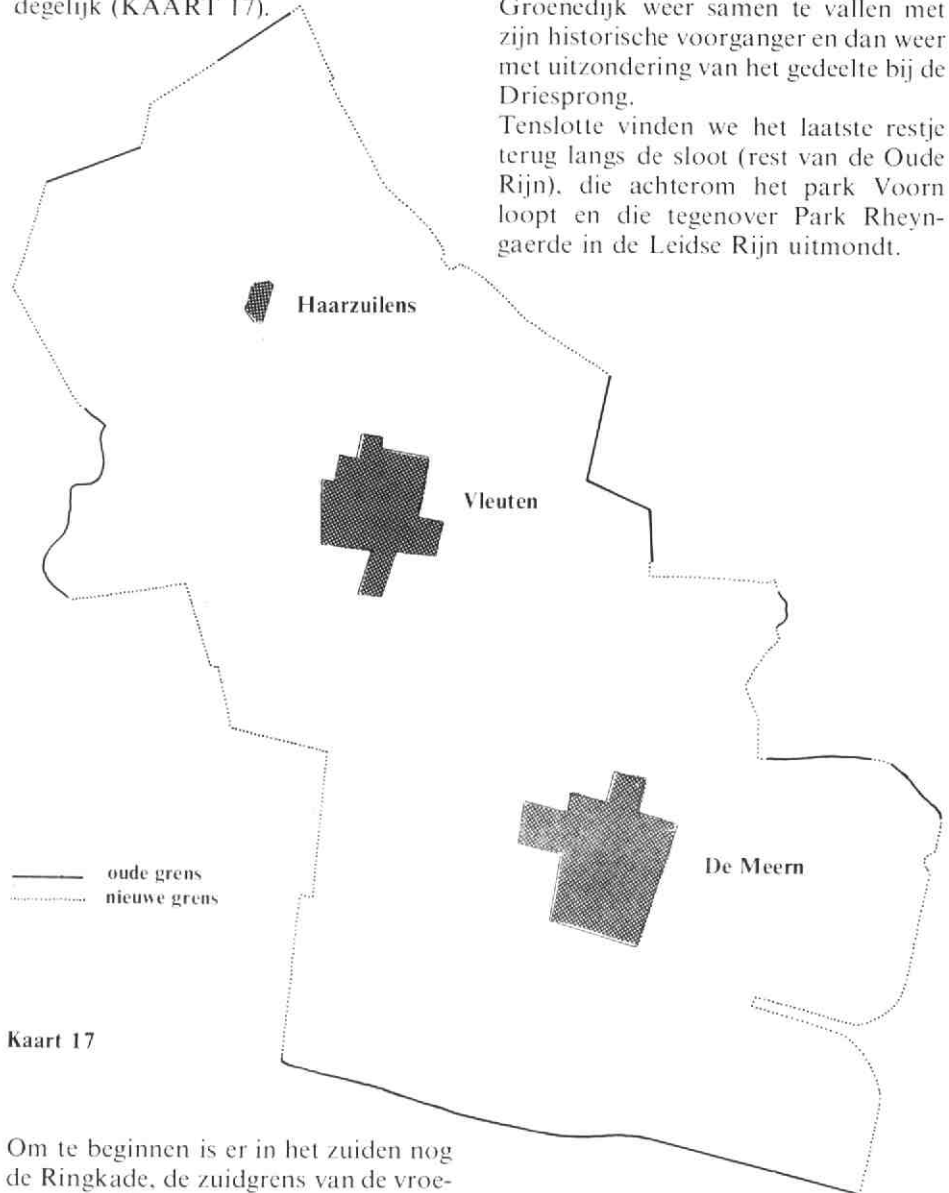

Kaart 17

Om te beginnen is er in het zuiden nog de Ringkade, de zuidgrens van de vroegere heerlijkheden Oudenrijn en Veldhuizen.

Met de wijzers van de klok meegaand, volgt er dan een heel stuk "nieuwe grens". Pas langs de Bijleveld zijn we weer op historisch terrein; er is, in aansluiting daarop, nog een klein stukje dat de Rijndijk kruist, maar vervolgens berust de grens langs het Kortjaksepad weer op nieuwlichterij.

Oud zijn weer de loop langs de Laag Nieuwkoopse Buurtweg tot aan de Bom en vervolgens verderop vanaf het gemaal aan het eind van de Thematerkade tot op enige afstand van Rijksweg 2.

We pikken de oude grens weer op bij Rijksweg 2, aan het eind van de Kantonnaleweg, en volgen hem langs de Engh tot op enige afstand van de spoorlijn, waar nu de Hof ter Weideweg op Utrechtse grond ligt.

Ten zuiden van de spoorlijn, bij de Hoed, volgt de grens nog even een stukje van de oude Rijnloop, om vervolgens

daarvan sterk af te wijken en pas aan de Groenedijk weer samen te vallen met zijn historische voorganger en dan weer met uitzondering van het gedeelte bij de Driesprong.

Tenslotte vinden we het laatste restje terug langs de sloot (rest van de Oude Rijn), die achterom het park Voorn loopt en die tegenover Park Rheyngaerde in de Leidse Rijn uitmondt.

Verantwoording

W.A.G. Perks, Geschiedenis van de gemeentegrenzen in de provincie Utrecht van 1795 tot 1940, Provinciale Almanak Utrecht 1962.

Drs M.N. Acket, Ligging en grenzen van Utrecht, Jaarboekje van "Oud-Utrecht" 1950

Drs M.N. Acket, Een merkwaardige kaart van Utrecht en omgeving, Jaarboekje van "Oud-Utrecht" 1931

Bibliotheek Provinciaal Bestuur Utrecht, de heer P.J. de Bree Gemeente-archief Vleuten-De Meern, de heer P.F.A. van der Zandt, J. Kuijper, Gemeentatlas van Nederland.

Uitgave Hugo Suringer te Leeuwarden, ca 1870.

Kom in de kas.

Zoals elk jaar wordt er ook dit jaar een open dag georganiseerd bij enkele tuinders en op de veiling. Ter gelegenheid van deze dag zal de vereniging een expositie inrichten, welke een beeld geeft van de gereedschappen en transportmiddelen, dus de werkwijze van de tuinders, vanaf het moment dat deze zich hier vestigden. Vooraf aan de expositie een beeld van de tuinderijen uit 1928. Foto: KLM Aerocarto N.V., Schiphol, en een korte historie over de komst van de tuinders.

De eerste kas.

Voor 1905 beoefende de z.g. 'hoveniers' binnen de stad Utrecht en in de onmiddellijke nabijheid daarvan de groenteteelt. Hun produkten verkochten ze zelf aan huis of gingen er mee naar de markt. Een enkele commissionair deed opkopen op de tuin. Voornamelijk waren de teelten vollegrondcultures. Het eerste platte glas bestond uit grote ramen met kleine ruiten.

Door voortdurende stadsuitbreiding moesten verscheidene hoveniers hun grond afstaan en de wijk naar elders nemen. Zij vestigden zich te Bunnink, Zuilen, Maarssen, Maarssenveen en ook te Vleuten en Harmelen.

Belangrijk hierbij is de bodemgesteldheid. In het Nederlandse systeem van bodemclassificatie worden de gronden van Vleuten e.o. tot het rivierkleigebied gerekend. Door het afvletten van de klei, voor de dakpannen- en steenfabrieken, ontstond een lichtere boven grond, die uiterst geschikt is voor de tuinbouw.

Te Vleuten verrees in 1904 de eerste kas (voor perziken) op Ida Maria State. Dit bedrijf was 25ha groot en in exploitatie genomen door Dhr. van Dugteren uit Rotterdam. Er werd fruit aangeplant met ondercultures van aardbeien, bessen, rabarber en andere groentegewassen. Als chef fungeerde hier B. Boers, initiatiefnemer in 1905 van de Vereniging Groenten- en Vruchtenveiling U en O, uit 's-Gravensande.

Om verschillende redenen zag hij zich genoodzaakt ontslag te nemen, hij kocht 2,5 ha grond, voor f 5300,- en teelde daar op rabarber, aardbeien asperges en tulpen. Langzamerhand verschenen er druiven- en perzikenkassen.

Na Boers vestigden zich te Vleuten H.J. Visch en H. Both. Naast de groenteteelt en de fruitteelt (beide zowel in de vollegrond als onder glas) werd in Vleuten de chrysantenteelt van betekenis.

Er vestigden zich zelfs een speciaal chrysantenbedrijf. Ook ontstond er een potplantenbedrijf van de eerste rang.

De bloemenveiling werd in 1912 opgericht.

LVE.

Literatuur:

Ontwikkeling van Vleutens tuinbouw van dhr Jac. de Bruyn.

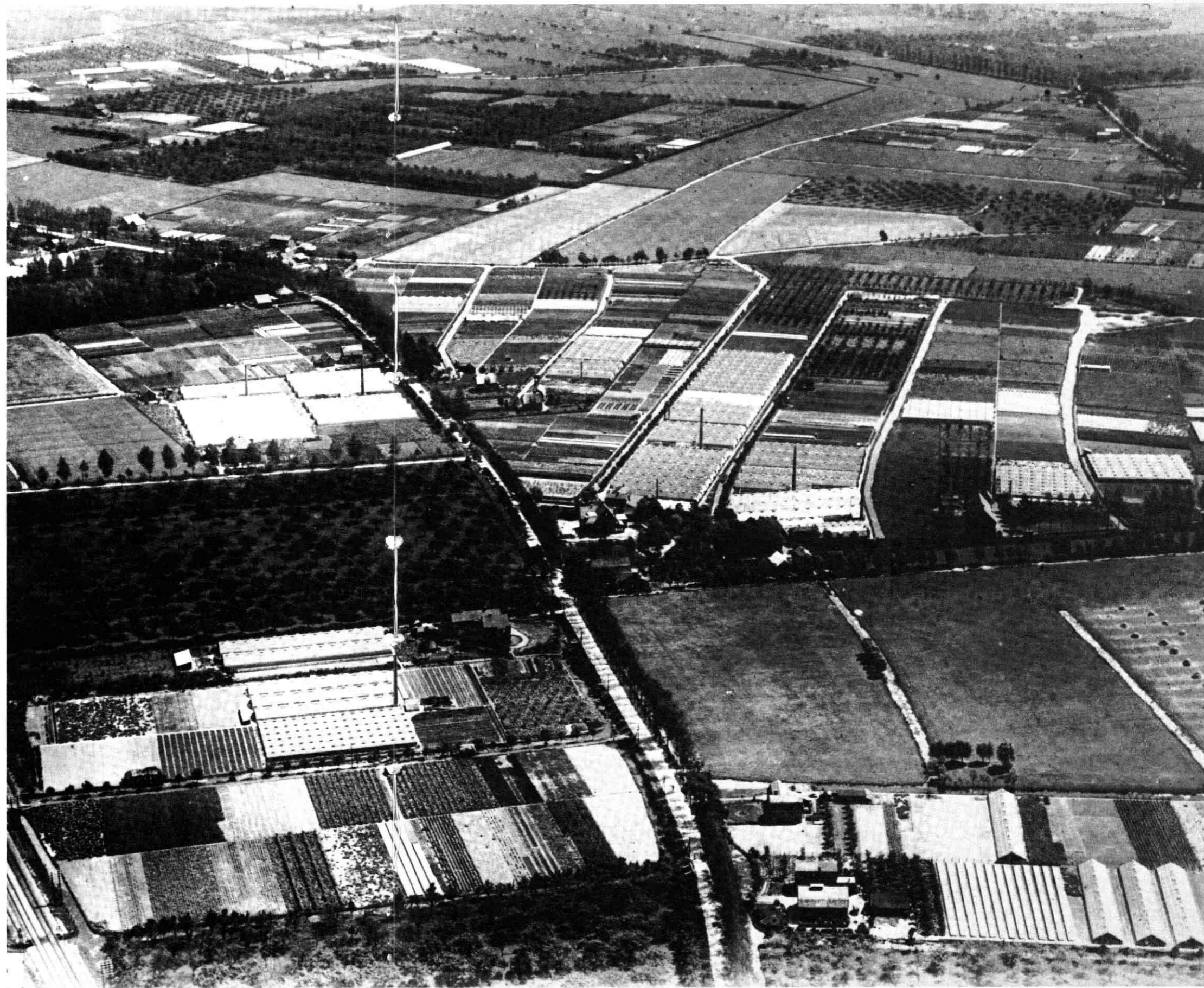

Nieuwe Leden

De vereniging groeit: langzaam stijgen we naar de 500 leden.

Een aantal dat de financiële positie van de vereniging sterker maakt, zodat nog meer activiteiten gestart kunnen worden. Echter.....activiteiten kosten geld, bv. kosten voor foto's uit Rijks-, gemeente en kerkelijke archieven en te maken kosten voor de diaserie, lezingen, exposities enz.

Maak uw vereniging sterk.
Geef u ook op als lid.



Nieuwe leden na 5 oktober 1982.

ABN Bank
Aughuet, Ch.
Baars-Mulder, Mw. M.T.
Baas, A.
Berg, A.C. de
Bijl, M. van der
Bok, Nico
Bonekamp, A.L.M.
Bosch, C. van den
Bosch, C.P. van der
Rouwman-van Rooijen, Mw. A.
Bovenkamp, A.P. v.d.
Brink, Th. van de
Broekhuijse, C.F.
Bruggen, J.H. van der
Cornelisse, D.
Dam, W.H.A. van
Duizer, J.
Belkema, W.
Floor, C.
Fokker, P.
Geneete Vleuten De Meerh
Gisbergen-Bosijen, Mw.C.E. van
Gravendeel-Costerbeek, Mw. M.
Griffioen, C.A. (Kees Luit)
Groot, H.J. de
Hallie, A.M.
Ham, W.
Hoogstraten, Joop
Kok, J.D.J.
Koning, L.
Kooijman-Musch, Mw.J.M.
Kretz, A.C.H.
Lam, Fam.
Leewis, W.B.
Lent, P.C. van
Maas, J.H.
Meer, G.G. van der
Miltenburg, A.G.J.
Moll, J.H.
Monden, J.C.J.M.
Mock, A.
Mulder, A.
Okhuijsen, R.J.
Pouw, R.
Ridder, Mw. W.M.G. de
Robertz, H.N.M.A.
Rooijen, H.M. van
Rooijen, H.S. van
Sengers, G.
Schenk, Fred
Schok, B.J.J.
Seckel, C.
Speller, Mw. Y.
Steenbeck, J.P.
Stoffer-Goudkamp, Mw. J.
Storm-Baars, C.G.
Swier, R.
Uittenbogaard, W.
Verheul, M.J.
Vulto, Th.J.
Vuuron, J.H. van
Wardt, A.A.J. v.d.
Wel, Th.G. v.d.
Wens, C. van der
Wetcrman, Mw. P.
Wtewaall, Mw. M.E.

Mereveldplein 1
Ten Veldestraat 62
Dr. Ariënslaan 6
Stoelenmakerslaan 70
Adm. Helfrichstraat 4
Kennedylaan 4
Woerdlaan 22
Karelslaan 28
Multatulistraat 97
Woth. de Groeflaan 6
Multatulistraat 85
Eindhovenstraat 51
Fleminglaan 2
Ockhuizerweg 37
Alendorperweg 51
Castellumpark 2
Meentweg 15
Zeilmakerslaan 51
Rijksstraatweg 7
Abr. Kuijperweg 33
Faustdreef 375
Dorpsstraat 9
Krugerstraat 60
't Zand 35
Zijlstraat 24-30
Alendorperweg 6
Robert Kochlaan 4
Johanniterweg 17
Brinkstraat 1
Glazenierslaan 18
Gruttersdijk 3
Odeonvol-laan 9
Prof. Bronkhorstlaan 4
Thematerweg 5
Groenedijk 41
Meentweg 142
Leidsekafe 102/b
Thematerweg 16
Multatulistraat 79
Utrechtseweg 33
Mandenmakerslaan 146
Fred. van Eedenstraat 10
Nassausstraat 6
Van Zuylenstraat 17
Alb. Schweitzerlaan 16
Ten Veldestraat 15
Dorpsstraat 84
Brink 3
Europasingel 11
Zandweg 46
Rosweydelaan 46
Broederschaplaan 33
Meerndijk 90 b
Ten Veldestraat 95
Stoelenmakerslaan 28
Alendorperweg 14
Van Zuylenstraat 11
Mereveldlaan 165
Prof. T. Brandsmalaan 17
Zandweg 69
Past. Ohllaan 19
Zandweg 191
Hern. Heijermanstraat 59
Ven Nijenrodelaan 4
Veldhuizenlaan 18
Laan 1954 30
't Zand 10

3454 GJ De Meern
3454 EM De Meern
3454 XD De Meern
3454 De Meern
3454 XB De Meern
3451 ZG Vleuten
3454 VK De Meern
3454 GC De Meern
3451 AS Vleuten
3455 SC Haarzuilens
3451 AS Vleuten
2012 MK Haarlem
3451 EM Vleuten
3455 FV Haarzuilens
3451 GL Vleuten
3454 VD De Meern
3454 AN De Meern
3454 DK De Meern
3454 JA De Meern
3732 BL De Bilt
3561 LM Utrecht
2451 RH Vleuten
3531 AS Utrecht
3451 GP Vleuten
2011 TN Haarlem
3451 GM Vleuten
3451 EH Vleuten
3451 GT Vleuten
3455 SK Haarzuilens
3454 GR De Meern
3514 BG Utrecht
3451 ZL Vleuten
3451 ES Vleuten
3455 SM Vleuten
3454 PR De Meern
3454 AX De Meern
3531 HC Utrecht
3455 SN Haarzuilens
3451 AR Vleuten
3451 GB Vleuten
3454 DH De Meern
3451 AZ Vleuten
3451 CR Vleuten
3454 ET De Meern
3451 EC Vleuten
3454 EH De Meern
2441 CJ Nieuwveen ZH
3455 SE Haarzuilens
3411 BL Lopik
3454 JV De Meern
3454 BP De Meern
3451 ZA Vleuten
3454 HT De Meern
3454 EK De Meern
3454 De Meern
3451 GM Vleuten
3484 EP De Meern
3454 CE De Meern
3451 ZX Vleuten
3454 JW De Meern
3451 CB Vleuten
3454 HD De Meern
3451 AL Vleuten
3454 EE De Meern
3454 ED De Meern
3454 CR De Meern
3451 GR Vleuten

Oude uitdrukkingen

Na een keer overgeslagen te hebben gaan wij in dit eerste nummer in 1983 verder met een aantal streekgeigen uitdrukkingen. Op dit moment zijn wij bijna door ons voorraadje heen. De redactie denkt echter, dat er nog wel typische streekgebonden en/of in de vergetelheid geraakte uitdrukkingen moeten zijn. Met uw hulp kunnen we die weer boven water halen. U kunt reageren, liefst schriftelijk, bij J. Schutte, Zandweg 138, 3454 HA De Meern.

- "hol over bol" = holderdebolder, gehaast
- "iets met genomen" = meegenomen
- "de mèt" ook wel:
- "de mee" = straks
- "schoer" = schouder

Publikaties

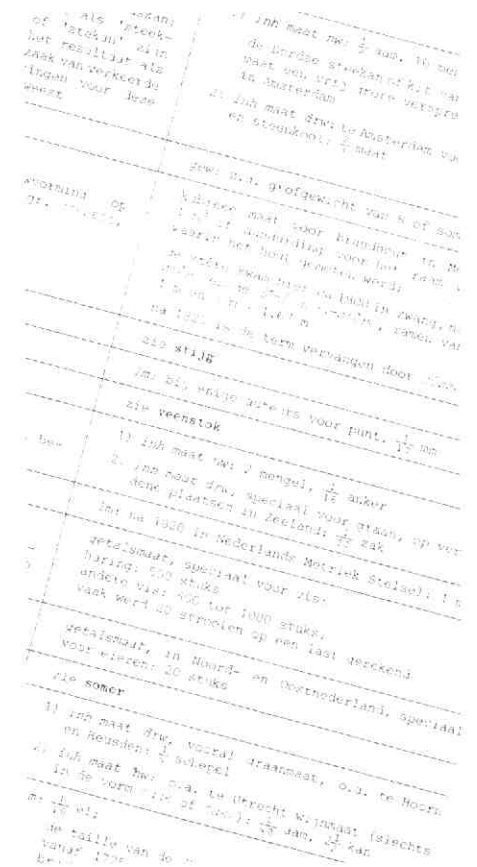

Graag willen wij onze lezers op de hoogte brengen van publikaties van derden, die ons inziens interessant zijn. Als eerste een publikatie van het P.J. Meertens-Instituut voor Dialectologie, Volkskunde en Naamkunde. Het is deel 3 uit de reeks "De oude Nederlandse maten en gewichten". De prijs bedraagt f. 18,50, bestellingen bij de redactie.

Iedereen die de heer M. L. (Thijs) van Bommel kent zal onmiddellijk toegeven dat we hier met een op en top Meernaar hebben te maken. Toch heeft hij nooit in de gemeente De Meern gewoond. Niemand trouwens, want als *gemeente* heeft De Meern nooit bestaan.

De betreffende omgeving bestond vroeger wel uit de gemeenten Vleuten (het gebied ten noorden van de Oude Rijn), Veldhuizen (ten westen van het riviertje Achtkantenmolenvliet, nu een sloot achter de woningen aan de Mereveldlaan) en Oudenrijn (de streek ten oosten van het riviertje). Deze drie ontmoetten elkaar bij de Oude Rijn, daar waar zich de brug bij de hoek Meerndijk/Rijksstraatweg bevindt en die omgeving werd van oudsher al aangeduid met de naam De Meern.

De vader van de heer Van Bommel bezat een wagenmakerij even achter de huidige apotheek. De stichter van de bekende radiozaak is bijgevolg dus Vleutenaar van geboorte, al is het wellicht verstandig dit feit in zijn direkte omgeving slechts fluisterend uit te spreken. Hij voelt zich immers een rasechte Meernaar. Bij zijn huwelijk in 1941 verhuisde hij naar de Meerndijk (Veldhuizen) en in november 1953 opende hij zijn radiozaak aan de Rijksstraatweg (Oudenrijn). Twee maanden later werden de drie gemeenten samengevoegd tot één nieuwe, Vleuten-De Meern. Het lijkt vrijwel geen twijfel dat Thijs van Bommel de enige inwoner van Vleuten-De Meern is die kan zeggen dat hij in 4 verschillende gemeenten heeft gewoond terwijl zijn verhuizingen beperkt zijn gebleven tot een straal van 200 meter.

Een man dus wiens blik duidelijk verder reikte dan de eerste de beste grens. Ook in het sociale leven kende hij wat dat betreft weinig terughoudendheid. Hij meent bij zijn trouwen lid te zijn geweest van ongeveer 28 verenigingen ("Ik dacht dat ze dat zo'n beetje allemaal waren in De Meern") en gezien de verplichtingen die hieraan waren verbonden moet hij in die tijd over een onverwoestbare gezondheid hebben beschikt. Het uitgaansleven van zulke mensen kan namelijk moeilijk als sober worden omschreven. Ook gedurende de ruim 40 jaar die sindsdien zijn verstreken heeft Thijs van Bommel niet stilgezeten en het lidmaatschap van vele andere verenigingen volgde. In de rubriek 'Bekende Dorpsgenoten' mag hij dus als een goede representant worden gezien.

"Vroeger bestond De Meern uit 10 boeren en 100 varkens"

Van Bommel woonde in straal van 200 meter in 4 gemeenten

De heer M.L. van Bommel werd op 21 november * geboren. Een weinig speurwerk brengt al snel de volgende activiteiten aan het licht: mede-oprichter van de toneelvereniging Aloysius, sinds 1934 bestuurslid van de Oranjevereniging, lid van de muziekvereniging De Bazuin, in 1954 mede-oprichter van de Meernse Zakenvereniging waarvan hij een aantal jaren voorzitter was en 17 jaar vice-voorzitter, actief in het bejaardenwerk, mede-oprichter van de schietvereniging, al 49 jaar lid van de E. H. B. O. Vanwege zijn verdiensten voor de rooms-katholieke kerk mocht hij de Pauselijke onderscheiding Pro Ecclesia et Pontifice ontvangen. * 1913 Het is slechts een vluchtig overzicht, een snelle vogelvlucht. Kompleet is anders, maar wie zulke mensen vraagt even een volledige opsomming te geven ziet hen in zwaar gepeins verzinken. Het zweet verschijnt op het gelaat en met hulp van de vrouw komen zij tot een verre van

volledig lijstje, terwijl bekenden van hem u verzekeren dat het véél meer is geweest. Niet alleen bij de heer Van Bommel kon ik dat konstateren; de Vleutenaar Sprong had er bijvoorbeeld evenzeer moeite mee en de lange opsomming die bij het artikel over diens persoon kon worden afgedrukt was te danken aan de hulp van derden. Ik denk dat dat komt doordat dergelijke actieve mensen nauwelijks stilstaan bij wat is geweest. Het leven gaat door en iedere dag brengt iets nieuws; zij doen veel en zien niet om.

Zulke figuren hebben ook een bijzondere functie in een gemeenschap. Zonder hen zou het leven daar er heel anders uitzien. Ze wippen eens hier binnen, ontwikkelen activiteiten in een club, spreken met en passant op straat snel even een paar dingen af, regelen bij Piet nog gauw even dit en bij Klaas dat etc. etc. Van oudsher gebeurt dat zonder agenda. Het geheugen is té zeer ge-

traind om werkelijk dingen te kunnen vergeten. Iedereen die bij een vereniging zit kent hen, want dat men bijvoorbeeld kan sporten is te danken aan de tomeloze inzet van één of een paar mensen.

Degenen die hem goed kennen omschrijven Thijs van Bommel als een echte dorpsfiguur. Een geweldige organisator, die de dingen niet alleen bedenkt, maar daarnaast niet te beroerd is ze ook zelf aan te pakken en uit te voeren. Lovende woorden zijn te horen over zijn bereidheid altijd klaar te staan voor anderen.

De heer Van Bommel staat alom bekend als een vlotte en gezellige prater en ik heb het genoeg gehad deze eigenschap bevestigd te zien. Hij had me laten weten voor het gesprek wel een uurtje vrij te kunnen maken, maar pas rond middernacht aanvaardde ik, duizelend van de verhalen, de terugreis. Daar is niet tegenop te pennen als die man eenmaal praat en ik was blij dat het gesprek

op de band was opgenomen.

De voormalige radiohandelaar is een forse man die nog immer over een grote dosis energie beschikt.

Bezoekers worden dan ook geconfronteerd met het krachtig openrukken van de voordeur, een ferme handdruk en een blik in de ogen die beduidt: "ik ben blij dat je er bent, want nu kunnen we tenminste iets gaan dóen."

Meneer Van Bommel, u bent in deze gemeente natuurlijk vooral bekend als de man van de radiozaak. Hoe bent u er

interessant, hè. Er was eens iets op het dorp dat er nog nooit was geweest en daar wilden ze wel aan meewerken. Dat deden ze met genoegen. Alleen was het probleem dat je iemand moest zien te vinden die zo hoog dorst te klimmen om 'm boven aan de toren vast te maken. Dat heeft Wim Hansen toen gedaan, dat was de vader van die Hansen die nu in die hobbyzaak zit.

Uw vader was dus wel een grote radioliefhebber, maar op de kerktoren klimmen deed hij toch maar niet?

Nee, als je dat niet gewend bent kijk je

Was er dan een aparte studie of cursus voor?

Nou, ik heb eerst gestudeerd bij Rens in Hilversum. Daar ging ik iedere week naar toe. Dat was dan iemand die er toevallig veel van wist en daar les in gaf, want echt gespecialiseerde cursussen waren er toen nog niet. Er stond wel keurig netjes 'school' bij de ingang, maar hij deed het maar heel alleen. Hij had dan groepjes van 2, 3 of 4 mensen. Dat waren de eerste pioniers.

En dan had je op een gegeven moment voldoende kennis om het vak uit te oefen-

Bekende dorpsgenoten

door Gerrit Jan Bel

nen. Het nadeel was alleen dat die techniek zo hard vooruit ging dat je moest blijven studeren. Ik heb mijn hele leven moeten leren om bij te blijven. En later kreeg je daar ook nog de techniek van de televisie bij die ook weer gauw met sprongen vooruit ging. Hou op, ik heb wat afgeleerd.

Nu wordt het weer makkelijker. Je meet door waar de fout zit en hop, een heel blok er uit en een nieuw er in. Da's veel makkelijker en goedkoper. Nee, er is op dat gebied in de loop der jaren veel veranderd. In het begin hadden de radio's een kristal waar ze op werkten, later werden dat lampen en daarna transistors. En dat werkt allemaal verschillend.

Toen u pas begon was het natuurlijk nog niet de grote broodwinning, want het moest er nog een beetje in raken. Deed u toen de wagenmakerij er nog bij?

In het begin wel, ja. Later kreeg je een betere boterham met die handel. Als je een radio had verkocht kwam je namelijk toch een paar maal per maand bij je klanten over de vloer, want die radio's werkten toen op accu's en die moesten regelmatig worden bijgeladen. En omdat 'n heleboel mensen geen elektriciteit hadden verkocht je ook anodebatterijen. Die hadden 120 of 150 volt en gingen, als je heel zuinig was, maar 3 maanden mee. Bij die klanten kwam ik dus ook dikwijls. De nazorg en van een radio en de verkoop van batterijen gaf al een bevredigende broodwinning. Het was wel krap, maar je was toen met weinig tevreden. En je zat op het platteland, dus je verbouwde toch je eigen groenten en aardappels. Dat scheelde ook allemaal.

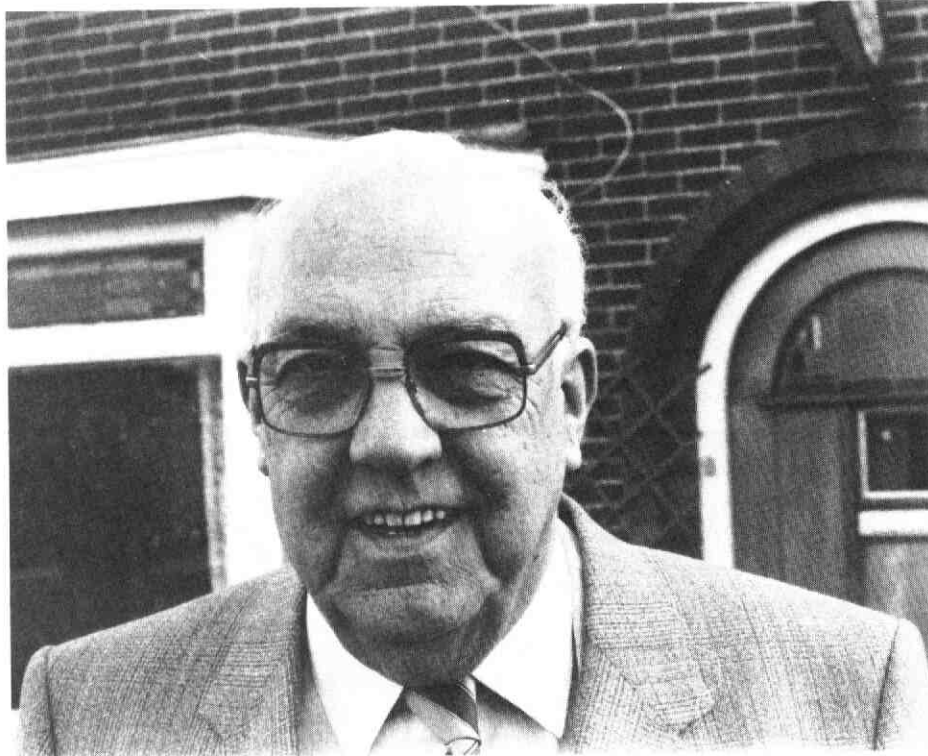

indertijd toe gekomen om radio's te verkopen?

Een van de vele hobby's van mijn vader was het bouwen van radio's. Daar had hij een grote interesse voor. Eerst bouwde hij alleen voor zichzelf, maar later verkocht hij er ook wel eens eentje. En omdat hij een wagenmakerij had kon hij er ook een mooi kastje om maken.

Iemand die indertijd een radio had moest denk ik wel goed kunnen opschieten met zijn burens, want vroeger had je van die hele grote antennes die van dak tot dak liepen.

Ja, zoveel te hoger en te langer de antenne was, zoveel te beter de ontvangst dacht men toen. Wij hadden er eentje die van de toren van de Hervormde Kerk af naar ons huis liep.

Die toestemming kregen we omdat mensen van de kerk ook wel eens kwamen luisteren. Ze vonden het geweldig

wel uit. Maar Hansen was een schilder, dus voor hem was het gesneden koek. In ieder geval, het is toen geleidelijk aan gegroeid. Dan eens een radiotoestelletje voor die en dan voor die. Maar de wagenmakerij bleef toch de hoofdzaak. Hij maakte bedrijfswagens, zoals een boerenwagen en een kaasbrik en dergelijke. En kruiwagens natuurlijk, die waren toen van hout. Je maakte alles zelf, alleen de hoepel om het wiel niet, dat deed de smid. Die zat vlak naast ons, waar nu de apotheek staat.

Je kan het je nu natuurlijk niet meer indenken, maar vroeger werden er veel wagens en rytuigen gemaakt. We hadden hier op het dorp drie wagenmakers toendertijd.

Later bent u ook in de zaak van uw vader gekomen, maar u specialiseerde zich al snel in radio's, is het niet?

Ja, die wagenmakerij was toch een aflopende zaak. Ik had ook al geleerd voor die radio's.



De heer Van Bommel voor zijn oude woning aan de Meerndijk.

Och, het ging geleidelijk aan beter en er kwamen steeds meer elektrische apparaten. In het begin was er geen een en nu is alles elektrisch.

Wanneer zijn de huishoudelijke apparaten gekomen?

Veel later pas. Ja, stofzuigers had je al snel, voor de oorlog al. En net zoals je nu voor een halve dag een tapijtreiniger huurt, kon je toen als je grote schoonmaak hield een stofzuiger huren voor een dag. Later is dat allemaal verdwenen. Op het gebied van de huishoudelijke apparatuur kwam op een gegeven moment veel meer keus. Toen de eerste Philishave kwam, nou, dat was een omwenteling op dat gebied. Hij had nog maar één scheerkopje dus je stond er mee te hannesen, dat was niet mooi meer. Maar ja, met de eerste loopfiets schoot je ook niks op, moet je maar denken.

Radiotoestellen verhuurden we inder tijd ook, want heleboel mensen hadden er niet het geld voor om een toestel te kopen. We kenden toen nog niet het afbetalingssysteem. Als je iets kocht betaalde je gewoon in één keer. Dus degenen die het geld niet meteen hadden konden een radio huren voor een jaar. Het was een goeie bussiness. En iedere week of maand ging je je geld ophalen.

En in de oorlog? Want na een bepaalde tijd was het natuurlijk afgelopen met de radio's.

Ja, op het laatst moesten alle radio's ingeleverd zijn en toen handelde ik alleen

nog maar wat in batterijen. Ik had gelukkig een goede kennis op de batterijenfabriek van Herberhold in Utrecht, dus zo kon ik er nog wel aan komen.

Er was ook een stelletje mensen die hun radio klandestien hielden (zelf heb ik nog een heleboel radio's bij boeren in de hooiberg verstopt) en als die kapot waren moest je hem dus ook klandestien maken.

Ik zag dat toch wel als m'n plicht, al zette het geen zoden aan de dijk. Een reparatie kostte toen namelijk heel wat meer tijd dan daarvoor. Je moest eerst op je fietsje naar de klant toe en dan moest je met wat meetapparatuur die je bij de hand had kijken wat er aan mankeerde. Want je dorst met die radio natuurlijk niet over straat, dus die moest bij de mensen thuis gerepareerd worden. Dan ging je weer terug om de onderdelen weer op te halen en dan weer naar de klant. Je had dus eigenlijk een dagtaak aan een reparatie.

In januari '41 ben ik getrouwd en toen woonde ik op de Meerndijk. In het woonhuis tegenover bakker Sturkenboom, Spruit zit er nu in. Beneden had ik vooraan in het erkertje zo'n klein beetje een étalage gemaakt en boven op een slaapkamer was m'n werkplaats.

Toen er in de oorlog voor ons niets meer te doen was werden er door de bond van radiohandelaars door het hele land cursussen georganiseerd. Daar werd de hele techniek nog eens doorlopen. Ik ging er iedere woensdag heen, het was een hele dag. En aan het eind was je op en top bij hoor, want alles kwam aan bod.

Maar niet iedereen kon het bevatten, want er waren mensen genoeg bij die wel radiotoestellen verkochten, maar die helemaal niet wisten hoe zo iets werkte. Ze waren bijvoorbeeld na de lagere school meteen fietsenmaker geworden en toen de radio populair werd zagen ze er wel wat in om die te verkopen. Maar dat was dan ook het enige wat ze deden. Aan reparaties begonnen ze niet.

Heel veel van die mensen uit de omtrek kreeg ik hier als klant en ik repareerde dan voor hen. Ik heb wat gerepareerd in mijn leven, want eigenlijk was mijn technische kant mijn kracht. Ik was niet zo'n verkoper, maar de verkoop ging vanzelf. Dan zeiden de mensen; ga daar maar naar toe, want die repareert zo vlot. En iedereen die met een kapot toestel zit wil het snel gemaakt hebben.

U was dus de enige radioreparateur in de omgeving?

Ja, een tijdlang wel.

De televisie kwam na de oorlog. U had al een toestel toen Philips nog experimentele uitzendingen verzorgde?

Ja, Philips had z'n eigen zender. Eerst zetten ze de televisietoestellen uit bij hun eigen werknemers, dus in de omgeving van Eindhoven. Maar later nam dat grotere vormen aan en toen kon iedere radiohandelaar zo'n apparaat kopen.

Dat deden wij ook. Maar we zaten net op de grens van het bereik hè. Als alles nou mee zat dan had je een aardig plaatje, maar zat het tegen dan had je niets als sneeuw. Maar het idee was aardig en toch steeds kijken, hè.

In 1953 begon het officieel, maar het ging nog langzaam hoor. De grote vlucht is gekomen rond 1960. Voor die tijd verkocht je heel sporadisch een tv.

En wie kochten er nu een televisie?

Je zou denken dat de notabelen van het dorp er het eerst een hadden, maar dat was niet zo hoor. M'n eerste televisie verkocht ik aan Arie Oostrom. Die had het café Rustoord in Harmelen. Dat was gewoon een attractie voor de mensen. Die gingen 's avonds naar het café toe om televisie te kijken. M'n tweede klant was Jaap Mijderwijk. Die had De Brug dus hij moest ook tv kijken. Dan kon hij naderhand weer artikelen schrijven over de uitzendingen.

U had zeker ook regelmatig mensen die televisie bij u kwamen kijken?

O ja, m'n hele huis zat vol. Dan moesten ze in de tuin gaan staan en zo naar binnen kijken. Toen we in 1953 naar de

Rijksstraatweg verhuisden hadden we een garage en daarin had ik een tv neergezet. En als dan zaterdagmiddags het kinderprogramma er was zat de hele garage tjok- en tjokvol. Alle kinderen die er in konden zaten naar de televisie te kijken. En als het dan winterdag was en ze zaten helemaal ingepakt en de deuren zaten dicht, nou dan kon je het niet harden van de lucht als je ging kijken, want het zat er opgepropt. En de deur open zetten kon ook niet, want dan was het weer veel te koud. Die garage was natuurlijk niet verwarmd.

U verkocht dus wel radio's en tv's en wat huishoudelijke apparaten, maar was-machines en zo had u niet?

Nee, dat heb ik altijd tegengehouden omdat ik zo ontzaglijk druk was toen die radio en tv zo'n vlucht namen. Ik had geen tijd meer om er nog wat anders bij te doen. En dan kwamen die vertegenwoordigers wel en die zeiden: Van Bommel, neem toch koelkasten, man. Dat verkoopt lekker op de zomerdag. Maar ik zei: moet je eens goed luisteren. Ik werk 's winters dag en nacht en die periode dat het dan iets rustiger is in de zaak heb ik hard nodig om op adem te komen.

Weet je wat het ook was? Ik wilde niet dat het me uit de hand groeide. Het persoonlijk contact met de klant vond ik altijd het belangrijkste en iedere klant die wat kocht hielp ik helemaal zelf. Daar maakte ik zelf de antenne voor en alles. Al die tijd heb ik eigenlijk maar met één hulpje gewerkt om de doodeenvoudige reden dat je hulp nodig hebt bij het plaatsen van antennes.

Maar als de kinderen groter worden en ook wat in de zaak willen moet je uitbreiden. Toen had je wat meer armslag en konden er ook wasmachines en koelkasten worden verkocht. Dat wilden ze ook zelf. Maar ik heb ze wel altijd voorgehouden: "Als je er eenmaal aan begint moet je het ook goed doen. Ik heb mijn klanten altijd meteen willen helpen als hun radiotoestel stuk was en gerepareerd moest worden en dat moet je ook kunnen waarmaken als je koelkasten verkoopt, denk daar wel aan."

Service verlenen is altijd heel belangrijk voor mij geweest en ik hoop dat ook na mijn vertrek zo is gebleven.

Uit de verhalen die over u worden verteld kan worden opgemaakt dat u nogal van gezelligheid houdt. Zo legt u graag een kaartje en houdt u van dansen. U heeft daar vroeger samen met uw zuster ook les in gegeven.

Nou, ik was vroeger op dansles bij

Zeegers in Utrecht en nu vind ik wel dat eigen roem stinkt, maar ik moet zeggen dat ik goed kon meedraaien. Bij wedstrijden was ik in de regel toch wel bij de eerste drie. M'n zuster en ik waren wat dat betreft een sterk paar. Op het laatst danste ik wel 5, 6 avonden in de week bij Zeegers, want ze kwamen altijd heren tekort en dan werden de beste leerlingen gevraagd gratis op zo'n lesavond te komen om de zaak te completeren. Ik had alle avonden vrije toegang.

Het was dus uw grote hobby, kunnen we wel zeggen.

Ja, als ik maar enigzins kon dan ging ik, want ik vond het hardstikke leuk en ik deed het graag. En toen ben ik een keer zo brutaal geweest om in de winter samen met m'n zuster zelf dansles te geven. Dat deden we bij café Huigen op de hoek van de Meerndijk en de Rijksstraatweg. De dansles werd gegeven in een oude stal die er naast stond. Die was groot genoeg, want vroeger werden daar de paarden van de bezoekers of de mensen die naar de kerk gingen uitgespannen.

Ik was toen 19 jaar en we vroegen 35 cent per avond. Dat was niet zo veel, maar we hadden toch zeker 50 leerlingen en dat was toch f. 17,50. Daar ging een rijksdaalder zaalhuur van af en een rijksdaalder voor de akkordeonist, dus hielden we samen zo'n f. 15,00 over. En dat was toentertijd een weekloon voor een tuindersknecht die op veilingdagen 's morgens om 4 uur begon en die tot 's avonds laat moest werken.

Nu zei u wel dat u geen handelsman was, maar als ik dit zo hoor.....

Ja, het liep lekker. Ik weet nog goed dat we voor het eerst een soiree gaven en veel van de leerlingen van Zeegers zeiden toen al tegen me: nou Thijs, ik kom hoor. Dat vonden ze leuk om eens te kijken. Ik vroeg twee kwartjes, maar de eerste avond had ik toch al 200 man binnen hoor. We beurden 100 gulden. Als orkestje hadden we een trioetje (het moest nu natuurlijk een beetje aangekleed zijn) en dat kostte 12 gulden. Dat was dus leuk verdienen. De enige extra kosten die we maakten was de kleding. M'n zuster droeg de eerste keer een witte japon, ik weet het nog goed. Die had ze zelf gemaakt van 4 gulden stof. Maar bij de tweede soiree zei ze: ik kan niet met dezelfde aankomen. Dus toen kocht ze weer voor 4 gulden stof en maakte een andere. Dat viel dus wel mee. En ik kocht bij Peek en Cloppenburg een smoking - moet je je indenken, zo'n snotneus van een boerendorp met z'n

eigen smoking - en daar kon ik het altijd mee doen.

Hebt u lang dansles gegeven?

Zo'n jaar of 4, 5. Eerst dus in De Meern, het jaar daarop ook in Jutphaas en later in Montfoort. we hebben de hele omgeving toch wel gehad. Ondertussen had m'n broer z'n dansdiploma gehaald en hij is een dansschool in Hilversum begonnen en ik hield me bij m'n radio's. Dat was meer dan genoeg. En ik had een leuke jeugd gehad met leuke verdienen. Als je bedenkt dat een tuindersknecht er de hele week voor moest zwoegen en ik verdiende dat op één avond met een leuk meisje in m'n armen, dat is toch wel wat. De keus was niet moeilijk. Later, in de oorlog, heb ik ook nog wel eens dansles gegeven op de boerderij van Oostveen, naast het waterleidingbedrijf. Dat was hardstikke gezellig. We waren al getrouwd en dan ging Leo (m'n oudste zoon) mee in de stofzuigerdoos. Ja hoor, echt gezellig, want ook de families De Groot en Gresnigt kwamen dan.

Het laatst heb ik het twee jaar terug in Harmelen gedaan bij de bejaarden. Wel leuk, maar ook vermoeiend. Kijk, je bent een stuk ouder, hé. Je denkt nog wel, maar het toerental wordt minder. En ik moest weer ieder dansje meedoen, want er waren natuurlijk veel te weinig heren. Da's altijd.

Bij de Oranjevereniging bent u al 48 jaar bestuurslid. Wat lokte u daar zo aan. Bent u soms zo gek op feestjes dat u er graag van nabij op toeziet dat ze ook regelmatig en goed worden georganiseerd?

Mijn vader was indertijd bestuurslid van de Oranjevereniging, want die bestaat al heel wat jaren. Hoe lang weet ik niet. In 1981 was Pieter van Vollenhoven tijdens het Oranjeveest aanwezig en omdat we toch een beetje cachet aan de zaak moesten geven hebben we toen maar gezegd dat het 60-jarig bestaan werd gevierd. Je moet toch wat, nietwaar? Het kan ook zijn dat we al 75 jaar bestaan of nog langer, maar wat maakt het uit? Er is geen mens die het weet, want de boeken van de Oranjevereniging zijn in de oorlog vernietigd. Om veiligheidsredenen.

Het was makkelijk dat mijn vader een wagenmakerij had. Hij kon dus bepaalde taken voor z'n rekening nemen, net als we nu Brandhof hebben die een vrachtwagen heeft en daarom de materialen verzorgt. Maar m'n vader had erge last van rheuma en er waren tijden dat hij niet hot of her meer kon, dus

zoontjelijf werd er ingeschoven want het werk moest toch gebeuren. Op 'n gegeven moment stapte hij er uit en kwam ik er in. Indertijd was ik het jongste lid. Nu ben ik wel niet de oudste, maar ik ben wel het langste lid.

Het bestuur van de Oranjevereniging is een hele vriendenkring geworden, terwijl je toch niet veel bij mekaar komt. Als je nu een schaakclub hebt zie je elkaar toch iedere week, maar vroeger was er maar één keer in het jaar feest, op 31 augustus of daaromtrent. Verder had je niets te doen.

Dan was er kermis?

Nou ja, kermis..... Er waren hooguit een zweefmolen en een draaimolen voor de kinderen. Die dingen werden door een paard getrokken.

Dan zul je wel niet het bakje van de zweefmolen zijn uitgevlogen...

Nee, boven de huizen kwam je niet hoor.

Het feest was wel uitgebreider, had ik begrepen. Twee dagen.

Ja. Dan was er niemand die werkte. Iedereen hielp mee aan het Oranje-feest en iedereen zong de hele dag Oranje-liederen. En ieder kind had een oranje sjerp om en de volwassenen droegen allemaal oranje rozetjes en rood, wit, blauw. Zo'n heel dorp was oranje, alles vlagde. Dat kun je nu niet meer voorstellen.

Het was ook altijd leuk in de café's. Gezellig drinken, geen zuippartij, nee hoor. Een leuk stukje muziek van een akkordeonist. Dan had je het al erg gezellig, want men was in die tijd niet veel amusement gewend. Als je nú een kruiwagenrace zou houden is er geen mens die meedoet. Tóen liep het hele dorp er voor leeg.

Maar geleidelijk aan is dat zo allemaal veranderd. En je zit er eenmaal bij, je blijft er bij. Waarom ook niet? Ik had er leuke kontakten en het vergde bij mekaar weinig tijd, want je was helemaal op mekaar ingespeeld.

U was bij alle gelegenheden ook de man achter de mikrofoon.

Dat is automatisch gegroeid, hé. In het begin had je bij de Oranje-feesten geen geluidsinstallaties. Dus toen de eerste in de handel kwam gebruikte ik er ook een bij de Oranjevereniging. En omdat ik wist hoe je dat spul moest bedienen deed ik het omroepen. Dat hoorde er eigenlijk bij. Ik ben het ook altijd blijven doen.

U bent daarnaast ook nog eens gezegend

met een vlotte babbel.

Ja, dat zeggen ze. Ach, misschien blijf ik het werk in de Oranjevereniging wel tot m'n dood toe doen. Ik weet niet hoe lang ik nog mee ga. Weet je, er is geen enkele reden om de vereniging op te heffen, maar we krijgen geen jonge aanwas meer. En degenen die je zou willen hebben zitten al in tien, twaalf andere verenigingen waar ze druk mee zijn. Vroeger was dat anders, toen was er verder eigenlijk niks.

En ach, omdat veel dingen zoals volksspelen zijn verdwenen hoeven we er ook niet zo veel meer aan te doen, dus het is voor ons makkelijker bij te houden. Er staat nu alleen nog maar een kermis, al noemen we het dan wel 'vermakelijkheden'. Alleen het afgelopen jaar hebben we het voor het eerst lunapark genoemd. Want het woord kermis valt bij een bepaalde groep mensen om geloofsredenen wat in het verkeerde keelgat. Dus we hebben altijd op het programma 'vermakelijkheden' gezet en geen 'kermis'.

Dat was een randgeval waarbij men dacht: nou ja, vooruit dan maar?

We hebben het al eens over een mechanische speeltuin gehad.....

Toe maar. Je wordt wel inventief op die manier.

Het was zelfs zo dat als we een vergadering hadden en je gebruikte per ongeluk het woord kermis, dan kostte je dat een rondje. Maar we hebben het nu maar lunapark genoemd, want het woord vermakelijkheden, ja..... je weet het niet meer. Daar verstaan ze tegenwoordig alles onder, ook seksclubs. Dus je moet voorzichtig zijn. Er zijn zo veel soorten vermakelijkheden en vermaakcentra. Dus het afgelopen jaar maar voor het eerst lunapark, want we willen toch naar het woord kermis toe.

Maar de kermis is toch niet op koninginnedag?

Nee, dat klopt. Bij koningin Wilhelmina waren we gewend op of rondom 31 augustus feest te vieren. Maar toen kwam koningin Juliana en die was op 30 april jarig. Dus wij de eerste keer alles voor 30 april georganiseerd. Maar op die dag regende het pijpenstelen. Er kwam geen mens, spel na spel moest worden afgelast. 's Middags vlogen de sneeuwvlokken je om de oren, eerlijk hoor, ik vergeet het nooit. Toen zeiden we: dat doen we nooit meer. Geen mens heeft er wat aan gehad.

We hebben toen besloten om in het vervolg toch maar in hartje zomer feest te

vieren. Iedereen vond het natuurlijk wel gek, maar het werd toch weer rond 31 augustus. Dat ging een hele tijd goed. Totdat er mensen kwamen die zeiden: het is toch wel gek. Op koninginnedag doen jullie nooit wat. Al was het maar een lampionnenoptocht voor de kinderen. Toen hebben we het toch weer geprobeerd. En gek, in die jaren scheen toch weer regelmatig het zonnetje, dus zo is de echte koninginnedag weer gevierd.

Maar de kermis bleef rond dezelfde dag. Ook omdat je ze op 30 april nauwelijks kon krijgen, want dan was er zo veel vraag naar kermissen dat je er geld op moest toegeven. Dus nu hebben we twee keer per jaar wat: op koninginnedag en de kermis.

Ik hoorde dat u een groot motorliefhebber bent. Hoe is dat ontstaan?

Ik had altijd klanten in Vleuten en Haarzuilens en Montfoort en zo. Dus ik fietste als een wielrenner. Ik keek echt niet tegen 100 kilometer op, maar ik kwam in tijdnood, ik kon het niet meer af. Dus toen voor de oorlog de eerste brommers kwamen kocht ik er eentje en later een motor. Het radiotoestel deed ik in een deken en net als een ransel ging die op m'n rug.

Er waren meer mensen die een motor hadden en dan krijg je een klubje. Je deed puzzelroutines en zo. Later kwamen er ook auto's bij. Ik ben er jaren lid van geweest en ik vond het hardstikke leuk om te doen. Een puzzelrit op de weg is nu niet verantwoord meer met al dat verkeer. Je krijgt ook geen toestemming meer.

Een andere hobby van u was de muziek?

Ja, ik ben lid geweest van De Bazuin. Bij ons thuis deden we veel aan muziek en op een gegeven moment was de tromslager van De Bazuin ziek. De hele vereniging was in rep en roer, want ze konden niet een, twee, drie een vervanger krijgen en de zaterdag daarop moesten ze naar een concours. Toen zei iemand: laten we Thijs van Bommel vragen. Nu kon ik wel geen trom slaan, maar omdat ik viool speelde en wel muziek kon lezen dachten ze dat dat na wat oefening wel zou lukken. Er was toch geen andere uitweg en ach, misschien dachten ze wel: beter een half ei dan een lege dop.

Nou, ik was een jonge jongen en ik vond alles leuk. Dus ik naar de repetitie en daar kreeg ik de muziek onder m'n neus. In het begin ging het natuurlijk verkrampt, maar later beter. Ik was 4 of 5 dagen lid en toen al naar het concours. Dat ging erg goed, ik dacht dat we een eerste prijs hadden.

Daarna wilden ze me toch wel houden en er werden een paar pauken van zolder gehaald waar anders toch nooit op werd gespeeld. Ik heb er nog jaren met plezier gespeeld, maar op een bepaald moment moet je afhaken. Het wordt te veel.

Maar het was wel in zoverre bijzonder dat u het eerste katholieke lid van De Bazuin was.

Ja, het was een christelijke vereniging. Toen ik eenmaal mee deed is er nooit commentaar op gegeven. Later is het verwaterd en nu is dat 'christelijke' uit de naam. Het is gewoon de muziekvereniging De Bazuin. Iedereen kan er nu ook terecht.

Bij de rooms-katholieke kerk hebt u ook een aantal functies vervuld.

Ik heb jaren in de parochieraad gezeten en in de P.C.I. (Parochiële Charitas Instelling). Je had vroeger behalve een kerkbestuur ook een armenbestuur, dat voor hulp aan de armen zorgde. Dat werd op een gegeven moment eigenlijk overbodig omdat de bijstandswet er kwam, dus de kerk hoefde niet meer bij te springen. Nu heet het P.C.I. Als er ergens problemen zijn kunnen we altijd nog hulp verlenen.

De parochieraad is een orgaan dat bestaat uit vertegenwoordigers van allerlei groeperingen, zoals de bejaarden en de jeugd. Een gevarieerd gezelschap, zeg maar een afgietsel van de bevolking.

Bent u door de kerk met het bejaardenwerk in aanraking gekomen?

Daar zat ik al een beetje in. In De Meern kwam het bejaardencomplex De Zonnewijzer en toen is de Stichting Bejaardenwerk van de grond gekomen. Die is nu 8 jaar oud. Maar eerst was er 2 jaar lang voorbereidend werk verricht en daar heb ik aan meegedaan. Toen kwam ook De Roef tot stand en daar ben ik nog 4 jaar penningmeester geweest. Ik heb er dus zeg maar 6 jaar bij gezeten. Ach, je krijgt de leeftijd dat je vanzelf bij het bejaardenwerk terecht komt. De Schalm staat er nu ook 9 jaar. Toen die er kwam wilden ze vanuit de parochie wat activiteiten voor de bejaarden organiseren en toen hebben we de bejaardensoos opgericht. Die ging in februari '74 van start. Daar zit ik nog steeds bij. En ik mag wel zeggen dat we een bloeiende bejaardensoos hebben. Het lijkt vreemd een pluim te steken op je eigen muts, maar dit is niet mijn muts, maar die van het bestuur. Het is toch maar gegroeid van een groep van zo'n 30, 40 mensen naar 350 nu.

We zijn oorspronkelijk begonnen als een r.k. bejaardensoos, maar vanaf de eerste dag heeft hij open gestaan voor iedereen. Toen ik tot voorzitter werd gekozen heb ik gezegd: "Ik heb mijn leven lang ook iedereen als klant gehad en dan ga ik natuurlijk die mensen niet buiten de deur zetten. We staan voor iedereen open."



Dat is dus vanaf de eerste dag gebeurd. Er stond wel r.k. voor, maar daar moest je verder niet op letten. Dat had, eerlijk gezegd, ook een praktische reden. Kijk, we wilden wel beginnen, maar we hadden geen geld. En toen zorgde de P. C. I. voor een startkapitaal. Dat kon omdat het officieel iets rooms-katholieks was. Anders had ik van alles moeten aflopen voor subsidie. Maar de naam is inmiddels ook veranderd. Het is nu gewoon Bejaardenvereniging De Schalm. Bovendien, als er r.k. voor staat is dat voor veel mensen misschien toch ook een drempel om te komen en dat wilden we niet.

Je bent er verder wel druk mee. Laatst gingen we ook een dagje uit, dat was weer 4 bussen vol. Het moet toch allemaal maar georganiseerd worden en per jaar gaan we toch 7 of 8 keer op stap. Naar de Floriade, de midgetgolfbaan e.d. De mensen gaan graag. Als ze het horen staan ze in rijen om zich op te geven.

U hebt ook bij een toneelvereniging gezeten?

De toneelvereniging Aloysius, ja. Dat ging vroeger van de kerk uit en hij was alleen voor ongehuwde jongens. De ouderen hadden ook een eigen vereniging. Maar het was moeilijk om toneelstukken alleen voor jongens te krijgen. Op het laatst waren ze zo schaars... Dan had je wel eens een leuk stuk waar een meisje in mee moest spelen, maar dat mocht niet. Dan hadden we er een bij,

Thomas van Engelen, die goed een meisjessysteem kon nadoen en dat was al 50% van het succes. De laatste jaren dat Aloysius draaide was hij open voor iedereen. Je kon toch geen toneelstukken meer krijgen voor mannen alleen. We hebben jaren gespeeld in het zaaltje naast de kerk en de pastorie aan de Stadsdam totdat dat werd afgebroken. Dat was nog voor de oorlog.

Ja, gewoonlijk werd alles streng gescheiden gehouden. Bij een uitvoering zaten de mannen aan de ene kant en de vrouwen aan de andere kant van de zaal. Zo was het in de kerk ook. Uitvoeringen werden alleen maar bij volle maan gehouden. Je moet ook niet vergeten dat er geen verlichting was op de Stadsdam. Dus als er geen maan scheen was het hardstikke donker. Misschien zat er nog wel meer achter, voor als die jongelui in het donker naar huis toe gingen..... Ja, je moest nu eenmaal altijd voorkomen dat ook maar de geringste gelegenheid werd gegeven.

In het Meernse zakenleven hebt u altijd een groot aandeel gehad. Zo bent u een van de oprichters van de Meernse Zakenvereniging. Was er een bepaalde dringende reden om die in het leven te roepen, of zagen de leden hierin een goede aanleiding om regelmatig een gezellige avond met elkaar door te brengen?

Indertijd werden er in allerlei plaatsen beurzen gehouden waar winkeliers met een stand stonden. Dat wilden wij ook een keer doen en dat is in de herfst van 1953 gebeurd. Alle winkeliers hadden toen een standje en het sloeg goed aan. Naderhand zeiden we: we moeten eens wat meer dingen organiseren. Toen werd begin '54 de Meernse Zakenvereniging opgericht.

Bij het Meernse feest in de zomer (de oude koninginnedag) hielden we bijvoorbeeld een etalagewedstrijd en iedereen kwam kijken. Toen hadden alle winkeliers nog een echte etalage. Tegenwoordig heb je een supermarkt en daar zijn de ruiten dichtgeplakt met de aanbiedingen van de week. Met Sinterklaas waren er ook bepaalde acties voor de kinderen. Eerst ging het allemaal wat bescheiden, maar het groeide.

Voor de M. Z. hebt u, naar het schijnt, erg veel georganiseerd. Bekend zijn de Mallorca-reizen die u persoonlijk helemaal voorbereidde. Dat moet gezellig zijn geweest.

Hardstikke gezellig. We hadden na een tijdje een zegelactie ingevoerd. Voor een volle kaart kon je geld krijgen, maar als de mensen hem bewaarden konden

ze meedoen aan attracties. Op een volle kaart gingen we bijvoorbeeld een dagje naar de keukenhof toe en dan kregen ze onderweg ook nog een dineetje. We hebben veel van die dagtochten gemaakt.

Op het laatst hadden we ook reizen naar het buitenland. De eerste was naar Torremolinos en daarna naar Mallorca. De mensen die een kaart inleverden kregen hun geld en deden mee aan de verloting van de reizen. Dat was een groot succes. Maar daar was ook aan gewerkt. Want Hans Bonenkamp had de zaak vantevoren ter plaatse verkend en het hotel uitgezocht. We wilden het goed organiseren. Daarna ben ik nog een keer met m'n vrouw nog een weeg geweest en in die tijd hebben we alle excursies meegemaakt die er waren.

Dan ga je wel op je wenkbrauwen terug, lijkt me. Want in Spanje organiseren ze die dingen ieder uur.

Dat deden we ook zo'n beetje, maar we konden toen goed selekteren. Het moest goed zijn, hè. En later toen we met de mensen gingen was het een grandioze week. We konden natuurlijk maar een paar reizen uitloten, maar heleboel mensen boekten die reis gelijktijdig op eigen kosten. Nu is het een beetje doodgebloed. Het kan ook haast niet anders meer, want de reizen werden steeds duurder. En het aantal winkeliers kromp in. Nu is er één winkeliersvereniging en die doet het anders. Ze hebben nu een braderie.

U bent op vele terreinen actief geweest of nog actief. Wat trekt u daar zo in aan? Van een zakenvereniging kan ik me nog voorstellen dat het puur eigen belang is, maar u hebt zoveel meer gedaan.

Het waren dingen die ik altijd hardstikke leuk vond, anders deed ik het niet. Voor mij sneed het mes bovendien aan twee kanten. Aan de ene kant was het mijn ontspanning en aan de andere kant kwam ik weer in contact met veel mensen en daardoor kreeg ik weer klanten. Dat is ook belangrijk. Het was voor mij dus een ideale combinatie.

U hebt De Meern in de loop der jaren sterk zien veranderen. Het gunstige zakelijke aspekt dat een sterke bevolkingstoename met zich meebrengt even buiten beschouwing gelaten, hoe hebt u dit alles ervaren?

Vroeger kende iedereen iedereen in het dorp, maar nu is dat niet meer zo. Je hebt nu ook veel mensen die 's morgens naar hun werk vertrekken en 's avonds thuiskomen. Die hebben weinig contact. Veel mensen konden ook niet aar-

den en die gingen weer weg. Die zeiden: "Ik kan hier niet leven hoor. Ik ga weer naar Utrecht. Daar heb je winkels en hier niet. En 's avonds is het hier zo dood als een pier."

Daarom is bijvoorbeeld de dameskon-taktgroep ontstaan. Eigenlijk om de nieuwe bewoners met elkaar in contact te brengen. Later kwamen er meer verenigingen: toen ging het allemaal wat makkelijker.

Maar er was een tijd dat ik ieder kind kende. Er waren er toen ook maar 200 en die zag ik bij de kinderspelen op koninginnedag. Later waren er 1600 kinderen en nu is het niet meer bij te houden.

De eerste nieuwe woningen in De Meern kwamen na de oorlog, dat was het wijkje bij de Kerkstraat. Daar kwam toen iedereen die ging trouwen. Dus die wijk

werd binnen de kortste tijd Het Ooie-vaarsnest genoemd, want daar werden allemaal kinderen geboren. Nu is het onderhand een bejaardenwijk.

Vroeger was De Meern niet groot, het bestond hoofdzakelijk uit wat lintbebouwing. Er is ook niet echt, wat je noemt, een dorpskern aanwezig. Zo komt het althans op mij over, maar ik ben import.

Toen ik hier werd geboren bestond het dorp alleen uit tien boeren en honderd varkens, zeg ik altijd. Er waren alleen wat boerderijen langs de Rijn en een echte dorpskern hadden we dus inderdaad niet. Het centrum was de Meernbrug, dat was ook het ontmoetingscentrum.

We hebben er wel eens voor gepleit om een leuk dorpsplein te krijgen met een winkelgalerij daar omheen, maar we

Stamreeks Van Bommel

- I Jan van Bommel
geboren 1733
overleden 4-4-1813 te Vleuten
gehuwd met
Cornelia de Wit
- II Adrianus (Janus) van Bommel,
wagenmaker
geboren 1763 (niet te Vleuten)
overleden 6-9-1837 te Vleuten
gehuwd 26-11-1793 te Vleuten
met
Steventje Zegveld
geboren 1774 te Vleuten
overleden 2-5-1854 te Vleuten
dochter van Jacobus Zegveld en
Maria van Dijk
- III Leendert van Bommel,
wagenmaker
geboren 18-5-1802 te Oudenrijn
overleden 19-11-1888 te Vleuten
gehuwd 17-8-1836 te Veldhuizen
met
Alida (Aaltje) (van) Oostrom
geboren 22-11-1815 te Vleuten
overleden 6-9-1849 te Vleuten
dochter van Cornelis (van)
Oostrom en Adriana van Munster
- IV Leendert van Bommel,
wagenmaker
geboren 2-9-1849 te Vleuten
overleden 22-6-1912 te Vleuten
gehuwd 22-11-1881 te Montfoort
met
Gerdina Doesburg
geboren 24-10-1847 te Montfoort
overleden 10-11-1925 te Vleuten
dochter van Mattheus Doesburg
en Johanna Hufenes
- V Leonardus van Bommel, wagenma-
ker, radiohandelaar
geboren 15-1-1883 te Vleuten
overleden 1-6-1960 te Montfoort
gehuwd 14-1-1910 te Oudenrijn
met
Aaltje Baas
geboren 25-5-1879 te Oudenrijn
overleden 23-12-1949 te Vleuten
dochter van Mathijs Baas en Mar-
grieta Verhasselt
- VI Mattheus Leonardus van Bommel,
radiohandelaar
geboren 21-11-1913 te Vleuten
gehuwd 8-1-1941 te Utrecht met
Gijsbertha Nieuwenhuizen
geboren 5-4-1917 te Utrecht
dochter van Willem Nieuwenhui-
zen en Catherina Anthonia Mil-
tenburg
- VII 1 Leonardus Willem
geboren 28-12-1942 te Veldhuizen
2 Wilhelmus Mattheus
geboren 10-4-1944 te Veldhuizen
3 Mattheus Caspar
geboren 6-1-1946 te Veldhuizen
overleden 22-12-1968
4 Franciscus Alexander
geboren 13-9-1948 te Veldhuizen
5 Johannes Maria
geboren 15-8-1951 te Veldhuizen
6 Catharina Maria
geboren 18-7-1953 te Veldhuizen
7 Alida Maria
geboren 12-9-1954 te Vleuten-De
Meern
- Adres: Mattheus Leonardus v. Bommel
Marelaan 78
Vleuten-De Meern

hebben het nooit voor elkaar kunnen krijgen. Het viel niet in goede aarde bij de gemeente en dan doe je niets. En wat ze nu het hart van het dorp noemen is rondom het winkelcentrum. Het is wel een leuk winkelcentrum, maar op het plein kun je niks doen, want daar is het weer te klein voor. En het is een tochtgat. Dat is jammer, maar het tochtgeweldig. Niet om het winkelcentrum te kraken, maar in de winterdag waai je weg, je barst van de kou. Een gezelligheidsplein hebben we niet, want op het plein van de winkels gaat nooit iemand zitten.

Je krijgt er ook geen binding, geen contact. Op Vleuten hebben ze het ook verkeerd aangelegd. Kijk, het Vredenburg, dat was vroeger een plein. Rondom hotels en winkels. Er was van alles te doen. Dan een circus en dan een veemarkt, alijn, dat plein had een functie. Daar ging je zitten. Als je hier gaat zitten kom je ziek thuis. Da's jammer.

Vleuten, Harmelen en Montfoort hebben veel meer een centrum. Eerlijk, ik ben altijd trots geweest op De Meern, maar dat missen we toch wel. Als ik naar die omliggende plaatsen kijk hebben ze ook allemaal een veel betere winkelbestand. Dat komt ook omdat hier geen uitbreiding van winkels mag komen. Toen plan Nijevelt werd gebouwd kwam er een bepaling dat daar nooit winkels mogen worden gevestigd, want de winkeliers op het plein hadden hun klanten hard nodig. Er zijn verscheidene pogingen geweest, maar het is allemaal afgewezen. En er is toch hard behoefte aan. Maar het gekke is dat de parkeerplaats tegenover het winkelcentrum zo langzamerhand dicht groeit met allemaal kramen. Op sommige dagen kun je er je auto niet meer kwijt.

Ik proef hier de uiting van enkele stille grieven. Maar over het algemeen bent u toch een tevreden mens.

Erg tevreden. Ik had een leuke jeugd omdat mijn vader zoveel hobby's had en dat was erg afwisselend. Ik ben lid geweest van veel verenigingen waar ik ontzaglijk veel plezier heb gehad en ik heb een erg goeie vrouw.

Na de oorlog, zeg maar vanaf m'n 32ste, heb ik alleen maar welvaart meegeemaakt. In '45 was ik, zeg maar, straatarm, maar 8 jaar later kon ik toch m'n eigen zaak neerzetten. M'n enige tegenslag is geweest dat een zoon van mij op z'n 22ste is gestorven, maar verder Ik kan wel zeggen dat het me m'n hele leven voor de wind is gegaan. Ik heb een fantastisch leuk leven gehad en nu nog, ik zou het niet anders over willen doen.

Opgravingen op de Hoge Woerd

(2de deel)

door C.A. Kalee



Een vervolg "nee", een paar correcties en aanvullingen op het artikel uit ons vorige nummer.

p.65. linkerkolom: "zie bijgaand bijgaand kader". Het was de bedoeling dat er ook twee illustraties met afbeeldingen van Romeins aardewerk afgedrukt zouden worden, maar hiervoor was helaas geen plaats.

p.67. afb. 13. Bij de drie profielen zijn de aanduidingen weggefallen, lees van boven naar beneden: profiel G, C en H.

p.73. afb. 29 en 30. De onderschriften staan op de goede plaats maar de afbeeldingen dienen verwisseld te worden.

p.74. afb. 32. Afbeelding omdraaien.

p.75. Natuursteen i.p.v. natuurteent.

p.76. afb. 35. De naamstempels 6, 7, 16-18 zijn schaal 1:1 afgedrukt.

p.77. afb. 36 is schaal 1:1 afgedrukt.

Nadat het "verschijnsel" is blootgelegd (in dit geval de funderingsresten van wat eens vermoedelijk een porticus of zuilengang was) wordt het meelint gespannen. Vervolgens worden t.o.v. dit lint alle details gemeten en op milimeterpapier in kaart gebracht. Verschillende kleuren geven aan met welke diverse materialen men te maken heeft.

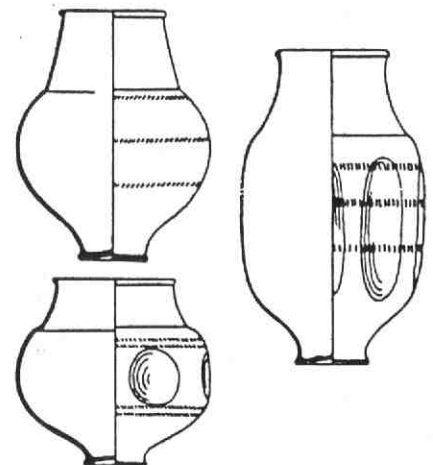

Drie geverniste bekers Oelmann typen 33a en c. Van dergelijke bekers zijn in 1963 vele scherven gevonden. (zie p. 65) (Schaal 1:4)

760146-a

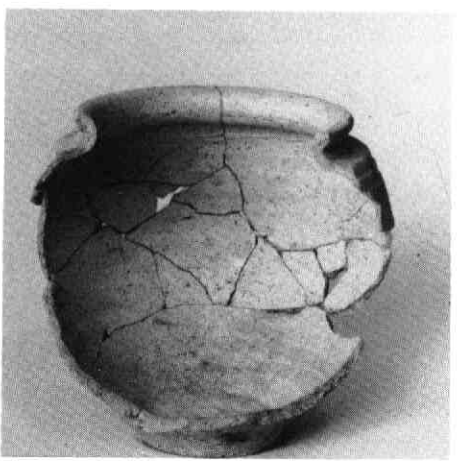
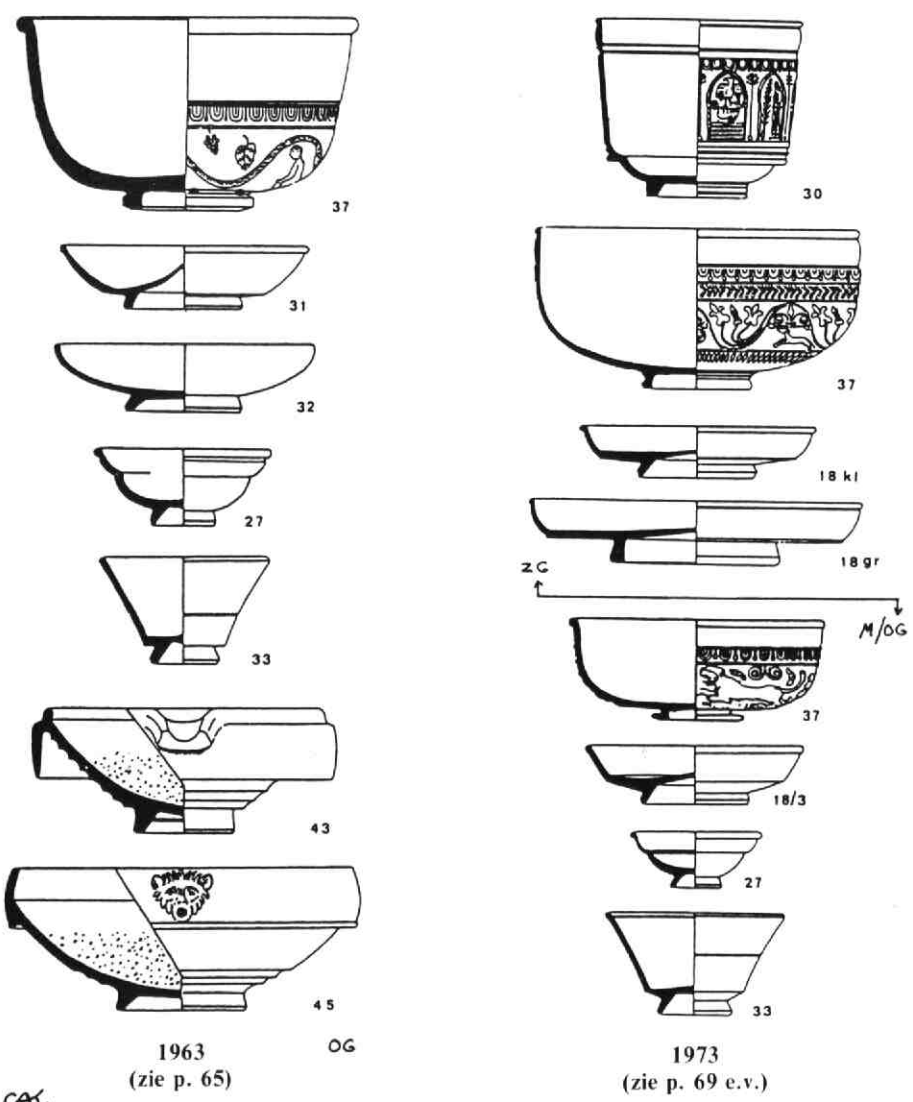

1963 OG
(zie p. 65)
CAC.

1973
(zie p. 69 e.v.)

Terra sigillata-kommen, bекers, borden en schalen, afkomstig van verschillende plaatsen in Engeland, Nederland en Duitsland. Op de Hoge Woerd in De Meern zijn in 1963 en in 1973 talrijke terra sigillata-scherven gevonden van de hier afgebeelde typen, genummerd volgens de typologie van Dragendorff (zie literatuur).

Linkerkolom en rechts beneden: Midden- en Oostgallisch fabrikaat, 2de en eerste helft 3de eeuw; rechterkolom, boven (Drag. 30, 37 en 18 klein en groot): Zuidgallisch fabrikaat, circa 60-80 na Chr.

Alle vondsten bij een archeologische opgraving worden nauwkeurig in beeld gebracht op grote vellen millimeterpapier, zoals nevenstaande foto toont. Dit gebeurt bij ieder geschaafd vlak opnieuw. Door alle tekeningen naderhand met elkaar te vergelijken krijgen de archeologen een exact beeld van hetgeen zich vroeger op deze plek bevond.



Rechts: opgegraven kookpot van ruwwandig aardewerk, tweede helft 1e eeuw en linksonder een gevonden olielampje, eind 1e eeuw. (Opgraving 1982 - 1983).

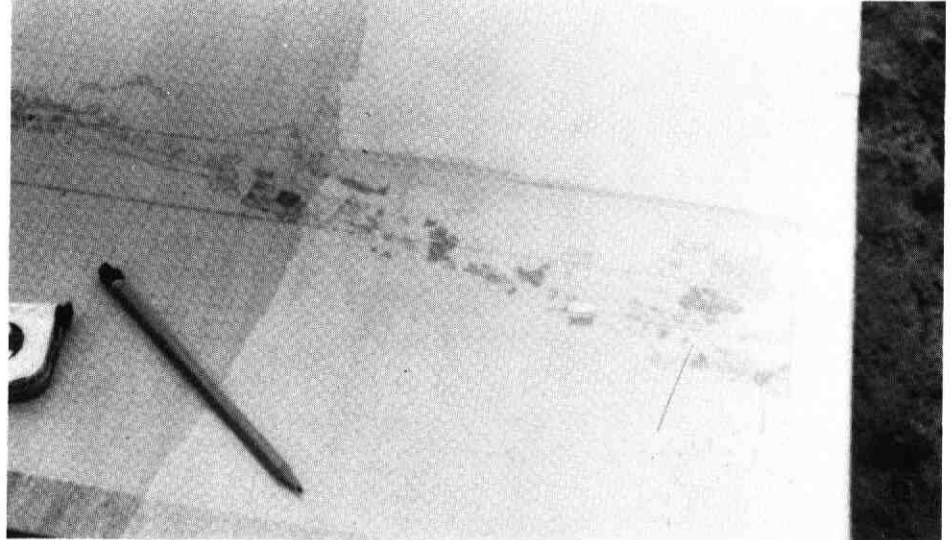

Officieel orgaan van de Historische Vereniging Vleuten, De Meern, Haarzuilens.
3e jaargang nr. 2, juni 1983. © 1983.
Verschijnt 4x per jaar.

Ingeschreven in het verenigingsregister van de K.v.K. Utrecht e.o. onder nr. V. 479630.

Dagelijks bestuur:

J. Schutte, voorzitter
Zandweg 138, 3454 HA De Meern
tel. 03406 - 3216

W.H. Denekamp, sekretaris
Utenhamstraat 5, 3451 BR Vleuten
tel. 03407 - 1948

P.G. de Rooij, penningmeester
't Zand 1, 3451 GP Vleuten
tel. 03407 - 1483

A.J. van Zoeren, vice-voorzitter
Stationsstraat 34, 3451 BZ Vleuten
tel. 03407 - 1263

H.E.J. van Essen, coörd. werkgroepen
Mauritslaan 17, 3454 XP De Meern
tel. 03406 - 2992

Erelid:

Mw. F. van Husen-Wibbeke, Vleuten

Redaktie-adres:

Léon van Esch, Hindersteinlaan 7
3451 EV Vleuten
tel. 03407 - 2871

Ledenadministratie:

Opgeven van nieuwe leden, mutaties en (na)bestellingen bij:
Mw. P.J. de Rooij - Goes, 't Zand 1,
3451 GP Vleuten, tel. 03407 - 1483

Kontributie:

De jaarlijkse kontributie bedraagt voor 1983
minimaal f 25,-;
postabbonnementen f 35,- per jaar.

Donateurs:

Minimaal f 12,50 per jaar.

De vereniging heeft rekeningen bij de volgende instellingen:

ABN - De Meern 55.66.33.040
RABO - Vleuten 36.75.17.574
POSTGIRO 2.689.200

omslag: Peter de Vries,
De Meern

Illustraties/foto's:

Gerrit-Jan Bel, Peter de Vries
Léon van Esch, e.a.

- Gehele of gedeeltelijke overname van artikelen uit dit verenigingsorgaan is slechts toegestaan na schriftelijke toestemming van de redaktie.

Foto voorpagina: Kees Valkenstein,
W. Coret, Den Haag
eigendom van dhr.
T. Sprong, Vleuten.

LOSSE NUMMERS f 7.50

Van het bestuur

Het voorjaar 1983 heeft in het teken gestaan van een aantal, naar wij in de drie dorpen gehoord hebben, erg door u gewaardeerde activiteiten. Met name het bezoek aan Kasteel De Haar, daar waar u anders geen toegang hebt, werd door onze leden als een boeiende, leerzame excursie ervaren. Vanaf deze plaats nogmaals een woord van dank aan de kasteelbeheerder, de heer J. van der Sandt, die op voortreffelijke wijze al deze rondleidingen verzorgde.

Inmiddels heeft uw vereniging ook in Haarzuilens acte de présence gegeven. In het gezellige "Wapen van Haarzuilens" vertoonden wij onder grote be-

langstelling de oude dorpsjournaals. Op koninginnedag stonden wij èn in Vleuten èn in De Meern op de resp. braderieën. Hier kon u weer eens even bijpraten met het bestuur en kennis nemen van onze activiteiten. Het mooie weer werkte zeker mee aan het feit, dat uw vereniging nu een 490 leden telt! U helpt toch ook mee dit aantal ver over de 500 te tillen? Inmiddels zijn wij gestart met een wervingsactie onder alle bedrijven in ons dorp. Wij zullen u van de resultaten op de hoogte houden. Behoudens bij een aantal activiteiten, waar wij u wellicht nog treffen, wenst het bestuur u een goede zonnige vakantie toe.



Algemene Ledenvergadering gehouden 29 maart 1983.

Zoals inmiddels in onze vereniging gebruik is geworden was Vleuten dit jaar aan de beurt als plaats van handeling voor wat betreft de Algemene Leden-

Koud, maar zeer interessant bezoek aan Kasteel De Haar.

vergadering. In de goed gevulde, gezellige bovenzaal van Café De Brouwerij deed het bestuur verslag van onze financiën en de vele activiteiten in 1982.

In dit nummer

| | pag. |
|--------------------------------|-------------|
| - Van het bestuur | 103 |
| - Ledenvergadering | 103/104 |
| - Schenkingen, Aktie bedrijven | 104 |
| - Waterschapsbestel | 105 |
| - Kwam u ook in de kas? | 106 |
| - Ledenlijst | 107 |
| - Een dorp verandert | 107/115/116 |
| - Kees Valkenstein | 108 |
| - Op thema | 117 |
| - Publikaties | 119 |
| - Schoolmeester in 1792 | 120 |
| - Opgravingen Hoge Woerd | 120 |
| - Hagepreker (vervolg 1) | 123 |
| - Agenda | 128 |

Financiën

Met betrekking tot de financiën kon de penningmeester verheugd vaststellen, dat bij een totaal inkomstenplaatje van f 16.181,07 het jaar 1982 afgesloten kon worden met een, weliswaar klein, overschot van f 405,33. Bij een ledenbestand van 450 aan het einde van het vorige verenigingsjaar kan opgemerkt worden, dat de groei er nog steeds flink in zit.

Leden

Dit is met het oog op onze financiën ook een "must". Bij een ledental vanaf 500 heeft onze vereniging een economisch bestaansrecht.

Begroting:

De vergadering ging akkoord met het door het bestuur gevoerde beleid. Aan penningmeester en bestuur werd décharge verleend. De ontwerpbegroting van het lopende verenigingsjaar werd goedgekeurd, na toelichting op de posten "reservering voor "Leidsche Rijn 1985" (600-jarig bestaan Leidsche Rijn tussen Stadsdam en Harmelen) en "Boek Huize Voorn".

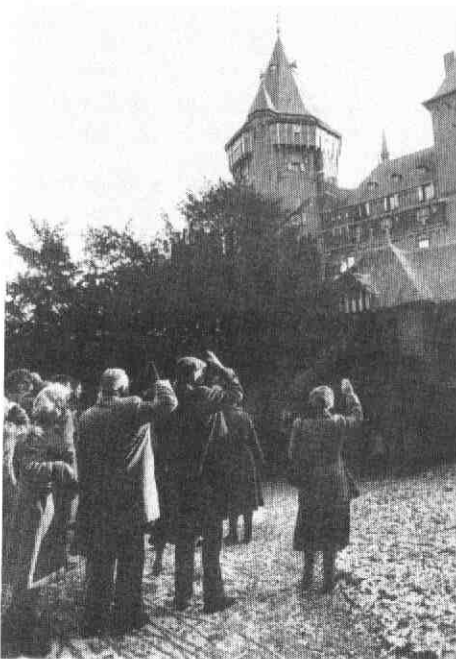

Kasteel De Haar

een regelmatig bezoek waard !



dagelijks rondleidingen;
kaartjes bij het Poortgebouw

Bestuur:

Het bestuur telt statutair minimaal 7 leden. Sinds de oprichting waren het er echter 9. Thans is er een vacature. De vergadering machtigde het bestuur, in alle rust te zoeken naar een nieuw bestuurslid. Achteraf zal hierover dan verantwoording worden afgelegd. Men sprak wel uit, dat de voorkeur gegeven moet worden aan een bestuurslid uit een van onze drie dorpen.

Werkgroepen:

De vergadering stelde de werkgroepen vast conform de reeds bestaande samenstelling onder toevoeging van een aantal bij het bestuur en ter vergadering opgegeven belangstellenden.

De coördinator van de werkgroepen zal op korte termijn actie ondernemen om tot goede afspraken te komen.

Kascommissie:

Benoemd tot leden van de kascommissie werden de heren Dr D. W. Graven-deel en P. G. de Vries.

De voorzitter stelde vast, dat de vereniging een gezonde groei doormaakt. Zij is wel een van de snelst groeiende verenigingen in onze gemeente, waarmee zij inmiddels een hoog percentage van onze inwoners vertegenwoordigt. Namens het bestuur bedankte hij alle leden, donateurs, adverteerders en belangstellenden voor hun bijdrage, op welke wijze dan ook, bij de opbouw van de vereniging en sprak de verwachting uit, dat met de hulp van onze leden de vereniging in snel tempo kan blijven groeien. Na de pauze verzorgde de heer A. P. Zwartkruis, gemeente-secretaris een boeiende lezing over het "Waterschapsbestel".

Advertenties:

*Goeg verzorgde lunch is natuurlijk goed verzorgde lunch
- Café Petit restaurant De Tol -*

*Voor de behartiging van uw verzekeringsbelangen is
Voor de behartiging van uw verzekeringsbelangen
- Assurantiëkantoor EVERS BV. -*

Schenkeningen

G. G. van der Meer, Thematerweg 16, Vleuten

3 spinklosjes, 1 scherf vetvanger, 1 Jacoba kannetje (gedeelte)

J. P. Kurver, Zandweg 192, De Meern
1 bascule, 1 baggerbeugel, 1 bietengriep, 1 houten eg met ijzeren punten

P. Tersteeg, Heemskerklaan 27, De Meern
1 kapzaag, 1 zaagzetter, 1 beitel, 1 bank-schroef (3 generaties oud)

W. Denekamp, Utenhamstraat 5, Vleuten

2 kantoorkasten, 1 ladenkast

Mevr. A. Migo - Kruiswijk, Stationsstraat 48, Vleuten
3 prentbriefkaarten Vleuten

A. P. Zwartkruis, Hindersteinlaan 89, Vleuten
Waterschap Vleutense Wetering (boek)
1 poster Nederland Waterland

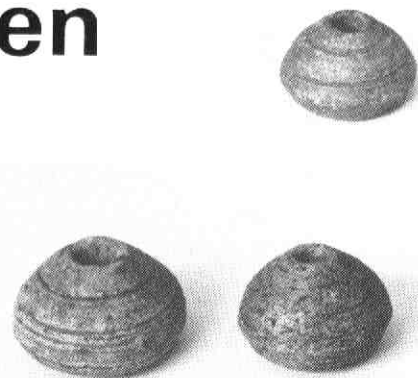

K. B. Nanning, Utenhamstraat 15, Vleuten

1 luchtfoto Vleuten, 10 bijna compl. jaarg. Kon. Ned. Oudheidkundige Bond (1973 - 1982)

A. Hoogstraten, Dorpsstraat 5, Vleuten
1 foto Oostrom fruithandel Schoolstraat Vleuten

P. G. de Rooij, 't Zand 1, Vleuten
1 boek 200 jaar arbeidsmarkt in Utrecht
Drs. Paul van den Boorn.

Aktie bedrijven:

De volgende bedrijven zijn in het kader van onze aktie lid geworden en/of hebben ons met een donatie gesteund.
Hartelijk dank !

- ABN-Bank De Meern
- Harshaw Chemie B.V. De Meern
- M. V. B. Beheer B.V. De Meern
- Aldipress B.V. De Meern
- Spaapen Handelsmij.B.V. De Meern

Waterschapsbestel

"Hoe komt iemand die gemeentesecretaris is ertoe, wanneer hem wordt gevraagd een lezing voor de historische vereniging te houden, daarvoor als onderwerp - het Waterschapsbestel - te kiezen".

Dit waren de openingswoorden van dhr. A. P. Zwartkruis die op onze ledenvergadering, de eerste lezing van dit jaar hield. In dit artikel enkele citaten uit de bijzonder interessante lezing. De complete tekst berust bij de redactie. **Het Waterschapsbestel, historie en toekomst.**

Karel de Grote

Het onderzoek naar het ontstaan van de waterschappen is boeiend. Het laatste woord erover zal vermoedelijk wel nimmer gesproken worden. Het onderzoek ernaar is ook moeilijk, omdat de gegevens van de vroegste tijd zo schaars zijn. Op verschillende gronden mag worden aangenomen, dat er tot de tijd van Karel de Grote (8e, 9e eeuw na Chr.) geen bepaalde waterstaatszorg in ons land was. Aan de bescheiden behoefte van de geringe bevolking kon nog worden voldaan zonder kunstmatige waterkering en waterlozing; men volstond toen met het ontwerpen van woon- of vluchtheuvels.

Eerst tegen het jaar 1000 verandert dit. Toen werden in het deel van Nederland, dat onder de zeespiegel ligt stukken land omgeven door dijken, waarna ook kunstmatige waterlozing nodig werd. Voor zover bekend, waren er ter verzorging van deze werken geen afzonderlijke instellingen in het leven geroepen: deze zorg werd uitgeoefend door de plaatselijke gerechten en door de landsheren (hertogen, graven of bisschoppen) zelf. Een volgende stap was het, dat er ter verzorging van werken, die grote landstreken aangingen, besturen in het leven werden geroepen. Dit werden dus de eerste waterschappen in engere zin.

De grote waterschappen op de Zeeuwse eilanden en enkele in de provincie Utrecht gaan waarschijnlijk terug tot de 12e eeuw.

De grote waterschappen in Holland kunnen meest alle op de dertiende eeuw worden gedateerd.

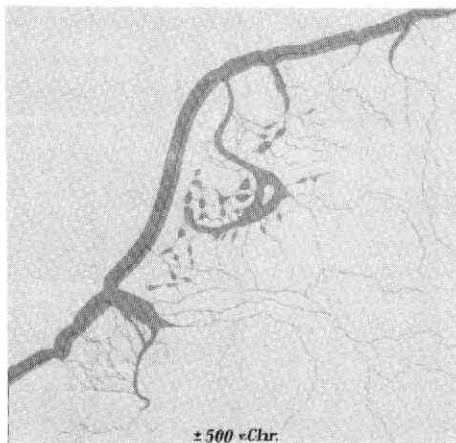

± 500 v.Chr.

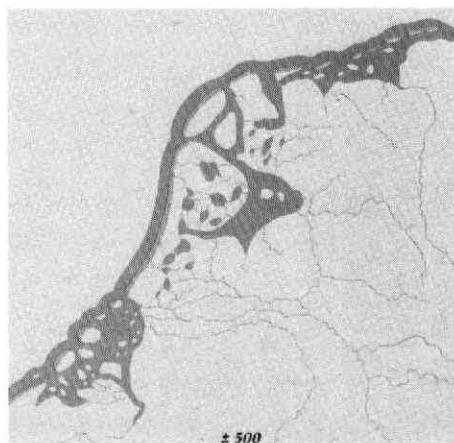

± 500

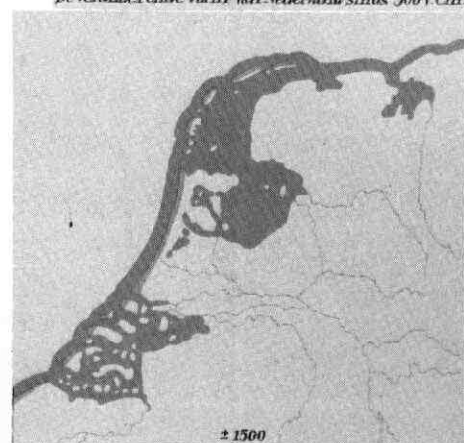

± 1500

De veranderende vorm van Nederland sinds 500 v.Chr.

door
A. P. Zwartkruis

18 november 1421

Als we het over de zee hebben dan kan ik er niet omheen te vermelden dat de geschiedenis van Nederland ook een geschiedenis is van rampen die met water te maken hebben. Vrijwel iedereen weet wel vanuit de geschiedenislessen van de St. Elisabethsvloed, die in de nacht van 18 november 1421 65 dorpen verzwolg en 10.000 doden kostte.

De Biesbosch en de Dollard zijn het nu nog zichtbare resultaat van deze ramp, die volgens de overlevering mede veroorzaakt werd doordat de dijken als gevolg van de Hoekse- en Kabeljauwse twisten niet voldoende werden onderhouden.

Floris V

Naast het keren van het zeewater is ook de rivierwaterkering een belangrijke taakstelling voor het waterschap. Rivierwater wordt gekeerd middels dijken.

Het kwam ook wel voor dat de overheid - in Holland de graven, in Utrecht de bisschoppen en in Gelre de hertogen - de bewoners, dwong om de zorg voor de dijken op zich te nemen. Floris V bijvoorbeeld verscherpte het toezicht op de waterstaatswerken. Hij stelde midden 1200 een College van Dijkgraaf en Heemraden voor de Zuiderzeedijken in. Deze dijkbesturen zijn voorlopers van de waterschappen. De zorg voor de waterkering kan beschouwd worden als de oudste taak van het waterschap.

Kaden

Naast de grote zeewater- en rivierwaterkeringen zijn er in het lage deel van ons land ook nog eens duizenden kilometers kaden. Kleine, onopvallende waterkeringen, maar even onmisbaar als de grote. De kaden vormen een essentieel onderdeel van de polders die in het lage land van Holland, Utrecht en Friesland veel voorkomen.

Een polder is een door een waterkering omringd stuk land waarbinnen het mogelijk is de waterstand te regelen.

Er zijn verschillende soorten polders. De eerste polders ontstonden als gevolg van inpoldering in de achtste eeuw in de zeekelegebieden van Friesland, Groningen, Zeeland en Holland. Droogvallende stukken werden omdijkt. Er kwamen in de loop der eeuwen hele complexen van aaneengesloten polders, die onderling gescheiden waren door voormalige zeedijken. De afwatering die eerst langs natuurlijke weg via sluisjes bij eb plaats kon vinden, moest nadat het polderland door inklinking ten opzichte van de zee daalde, kunstmatig plaatsvinden.

Een tweede soort polder is te vinden in de lage gebieden in Holland en Utrecht. In deze gebieden - die eeuwen geleden betrekkelijk hoog moeten hebben gelegen - is als gevolg van een continue ontwatering het land zo sterk gedaald (inklinking) dat het onmogelijk werd dat het te veel aan water afvloede naar open water. Noodgedwongen moesten kaden aangelegd worden om het water buiten te houden, terwijl kunstwerken noodzakelijk werden om het overtollige water te lozen. De aanleg van kaden dateert al van voor 1300. Er ontstonden grote aantallen laag gelegen polders, die hun overtollige water door middel van gemalen maalden op de zogenaamde boezem. De boezem is een stelsel van riviertjes dat dient om overtollig water uit de aanliggende gebieden (polders) af te voeren bijvoorbeeld naar de zee. Die afvoer vindt meestal kunstmatig door middel van gemalen plaats.

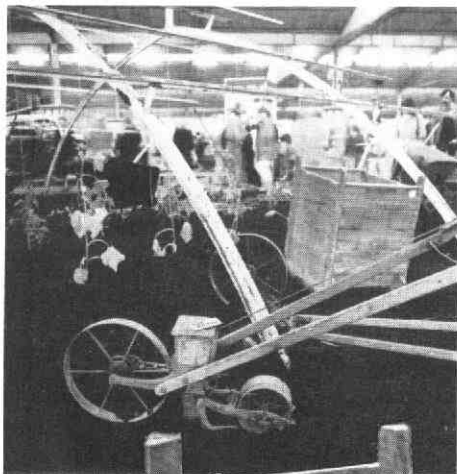
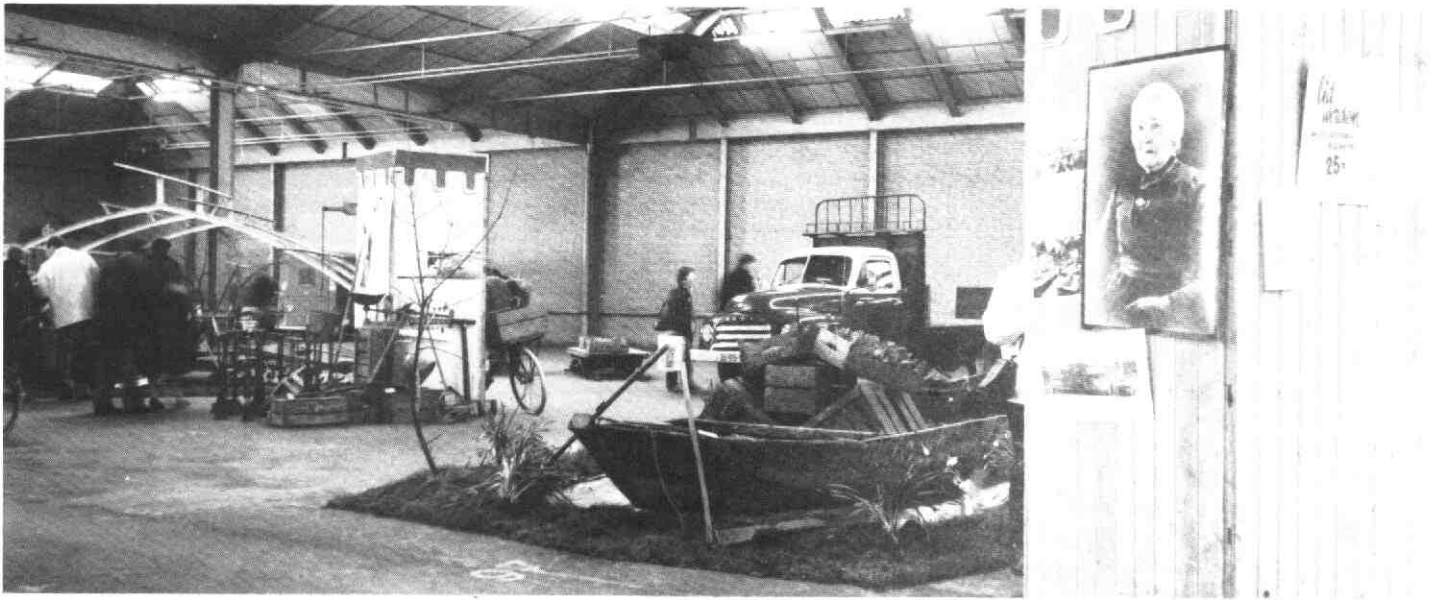

Kwam u ook in de kas ?

Hoe het was !
 Gereedschappen en transportmiddelen
 fiets, boot en auto. Een beeld van 80 jaar
 tuinderijen rondom Vleuten-De Meern.
 De expositie door onze vereniging ver-
 zorgd tijdens "Kom in de kas", de open
 dag van de tuinderijen.
 Ruim 11.000 mensen bezochten de vei-
 ling, tuinderijen en de expositie.

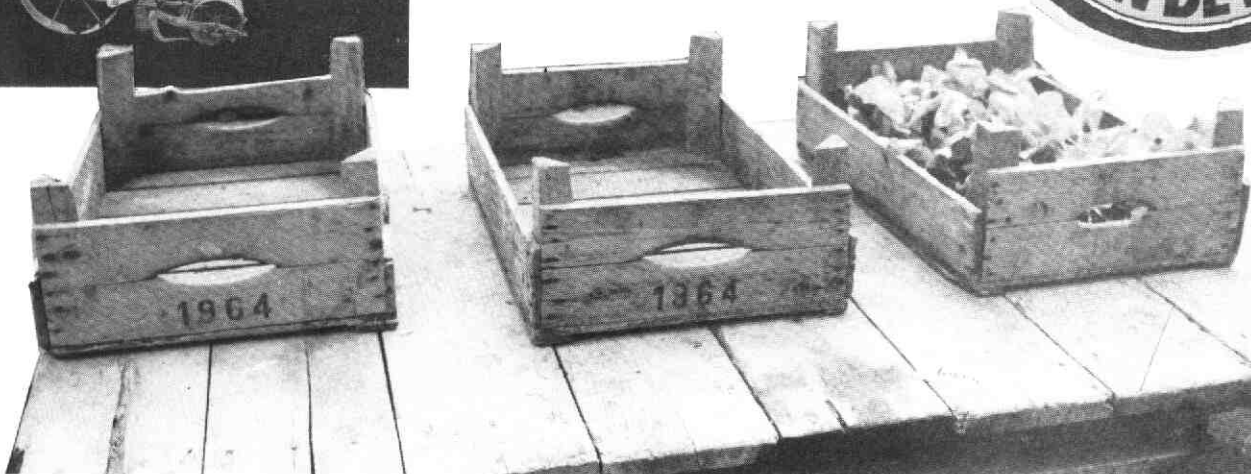

Een dorp verandert



Aanvullende ledenlijst



Nog een klein aantal leden verzuumde tot op heden de contributie 1983 over te maken. Mogen wij erop rekenen, dat u die overboeking binnenkort alsnog verricht?

Bij voorbaat dank !

De penningmeester.

Op de foto die rond 1900 gemaakt werd op de Brink in Haarzuilens en waarvoor wij namen zochten, is nog geen reactie gekomen.

Daarom plaatsen we de foto van de Brink nogmaals. Helpt u mee ?

Deze keer de veranderingen zichtbaar uit de lucht, op deze foto van KLM Aero carto N.V. Schiphol, Vleuten in 1964. (zie middenpagina)

Het Haarpad met bebouwing, die nog met gerestaureerde kerk. Veel is er te vertellen en dus op te schrijven over die bebouwing en de bewoners. Maak een artikel over de veranderingen in het dorp Vleuten.

Uw reacties ziet de redactie gaarne tegemoet.

Nieuwe leden na 31 januari 1983.

Baars, M.J.
Bibliotheek der Rijksuniversiteit
Bibliotheek, Stichting Openbare
Bommel, J.M. van
Bonzel, Mr. H. van
Breukelen, A.J. van
Brügeman, J.
Denekamp-van Mondfrans, Mw. R.
Derksen, Mw. A.
Dijk, H. van
Evers BV
Fokker, Jan
Gierveld, Hans
Goes, A.
Goes, A.C.P.
Goes, M.A.
Graaff, W.A. de
Gresnigt, A.M.
Gresnigt, J.M.
Groot, A.J.W. de
Gun, A.C. van der
Harteveld, de Heer en Mevr.
Jacobs, G.M.
Jager, H.B.
Jansen, T.
Jansen, G.J.
Jongorius, N.
Kerkhof, G.
Klok, B.J.

Hindersteinlaan 49
Wittevrouwenstraat 9-11
Hindersteinlaan 23
Beatrixstraat 41
Burg.v.d.Heidelaan 35
Fr.van Eedenstraat 27
Van Woerdenstraat 3
Utenhamstraat 5
Schoolstraat 90
Prins Hendrikweg 62
Schoolstraat 15
Dorpsstraat 32
Kennedylaan 25
Utrechtseweg 35
Schoolstraat 8
De Ruyterstraat 14
Tinnegleeterlaan 2
Alendorperweg 79
Utrechtseweg 105
Utrechtseweg 4
Utenhamstraat 10
p/a Strijkviertel 60
Adm.Helfrichstraat 31
Parkweg 1B
Van Heemskerklaan 12
Westlandsetuin 4 a
Stoelenmakerslaan 74
Laan 1954 2B
Rijksstraatweg 37

3451 EW Vleuten
3500 DA Utrecht
3451 EV Vleuten
3945 CN Cothen
3451 ZS Vleuten
3451 AX Vleuten
3451 BS Vleuten
3451 BR Vleuten
3451 AG Vleuten
3451 KP Vleuten
3451 AA Vleuten
3451 BL Vleuten
3451 ZD Vleuten
3451 GB Vleuten
3451 AD Vleuten
3454 XL De Meern
3454 DZ De Meern
3451 GL Vleuten
3451 GE Vleuten
3451 GG Vleuten
3451 BR Vleuten
3454 PP De Meern
3454 XA De Meern
3451 RJ Vleuten
3454 EP De Meern
3451 GV Vleuten
3454 DV De Meern
3454 CR De Meern
3454 JC De Meern

Knippers, C.H.A.
Kok, E.
Koren, Jaap
Kragten, A.
Leest, J.S. van der
Lieshout, G.J.M.
Lindeman, M.H.
Mourik, W. van
Oskam, W.E.
Rijker, Co
Roedenburg, J.
Roodenburg, G.
Rooij, H.P. de
Rossenberg, J.C.
Sande-Mandjes, Mw. To v.d.
Schaaf, P. van der
Schaik-Staal, Mw. M. van
Selders, H.
Smorenburg, W.C.
Spaapen Handelsmaatschappij BV
Stolker, P.J.M.
Swart, G.C.
Tilstra-Graafland, Mw. G.
Veenhoven, R.
Verheul, J.
Verheul, J.A.
Verhoef, L.J.P.
Winkelaar, O.P.A.
Zijl, P.W. van

1 mei 1983.

Laag Nieuwk. buurtweg 1
Trompstraat 11
Fabrieksstraat 1a bis
Vleuterweideweg 33
Woerdlaan 18
Meentweg 92
Vleutenseweg 402
't Zand 28
't Zand 46
Karel Doormanstraat 7.
Dorpsstraat 62
Westlandsetuin 10
Westlandsetuin 1
Marelaan 1
Willebrordstraat 10
Dammolen 112
Vleutenseweg 373
Camphuisenstraat 43
Utrechtseweg 7
Rijksstraatweg 70
Groenedijk 15 a
Groenedijk 38
Utrechtseweg 73
Gerverscoop 31
Utrechtseweg 81
Oudenrijnsingel 32
Tigridsdreef 159
Van Wanroystraat 1
Past. Chilaan 25

3455 RT Haarzuilens
3454 XJ De Meern
3551 SH Utrecht
3451 RA Vleuten
3454 VK De Meern
3454 AV De Meern
3532 HW Utrecht
3451 GS Vleuten
3454 XG De Meern
3451 BL Vleuten
3451 GV Vleuten
3451 GV Vleuten
3454 GA De Meern
2025 BR Haarlem
3481 AP Harmelen
3532 HH Utrecht
3451 BC Vleuten
3451 GA Vleuten
3454 JE De Meern
3454 PA De Meern
3454 PS De Meern
3451 GD Vleuten
3481 LV Harmelen
3451 GD Vleuten
3454 BJ De Meern
3504 GK Utrecht
3451 BF Vleuten
3451 CB Vleuten

In de rubriek 'Bekende Dorpsgenoten' wordt dit keer aandacht geschonken aan Kees Valkenstein (1862 - 1952). Een veelzijdig kunstenaar en markant man, die in de tijden dat hij in Vleuten woonde (hij vestigde zich in totaal driemaal in deze gemeente) door zijn leefwijze een dermate indruk maakte, dat hij dorpsgenoten die hem indertijd ook maar enigszins hebben meegemaakt nog immer levendig voor de geest staat. Ook de hedendaagse jeugd van Vleuten klinkt zijn naam niet onbekend in de oren, want de openbare basisschool aan de Pastoor Ohlaan draagt zijn naam.

Kees Valkenstein, een veelzijdig kunstenaar.

Bekende dorpsgenoten

door Gerrit Jan Bel

Onderwijzer

Kees Valkenstein werd op 2 oktober 1862 als Cornelis Johannes Valkestijn in Utrecht geboren. Op 10 september 1884 solliciteerde hij naar een vrijgekomen betrekking als onderwijzer bij de openbare school in Vleuten. De tekst van de brief, waarin hij zijn persoon onder de aandacht brengt, is kort en krachtig:

"Aan den EdelAchtb. Heer Burgemeester der gem: Vleuten. Ondergetekende neemt bij deze de vrijheid, zich bij U EdelAchtbare aan te melden, ter vervulling der in Uwe gemeente opengevallen betrekking van onderwijzer aan de Openbare School. Zich beleeft bij U EdelAchtbare aanbevelende, heeft hij de eer te zijn van U EdelAchtbare de Onderdanige Dienaar Corn. J. Valkenstein".

Afgezien van de hoeveelheid beleefheidsfrases geen schrijven dat uitblinkt door overvloedige informatie. Vandaag de dag is dat wel even anders als iemand aan de slag wil komen, maar toenderijd werd een kennisgeving van de levende interesse waarschijnlijk als voldoende gezien. Nadere informatie verkreeg de gemeente bij de Arrondissements Schoolopzieners (tegenwoordig zou dat de Inspecteur van het Onderwijs zijn) die kennelijk bevredigende inlichtingen verschafte, want na diens voordracht besloot de gemeenteraad Kees Valkenstein tot onderwijzer te benoemen.



Kees Valkenstein met een aantal door hem gemaakte poppen. De foto dateert uit 1947. (Gemeente-arcief Vleuten-De Meern).

Dit gebeurde op 19 september, dus 9 (!) dagen nadat de sollicitatiebrief was geschreven. De heden ten dage veelge-

hoorde uitlatingen op het gemeentehuis dat "de behandeling van deze zaak z'n tijd nodig heeft" en dat het daarom

"nog wel enkele maanden kan duren voordat we u onze beslissing kunnen meedelen" moet voortaan dus met een flinke korrel zout worden genomen. Het kan wel sneller, als we maar willen. Het overduidelijke bewijs is net aangedragen.

Op 18 december 1884 vestigde de nieuwe onderwijzer zich in Vleuten. Hij ging in de kost bij de hoefsmid Johannes Staal en diens vrouw Wijntje Miltenburg, die in de Dorpsstraat woonden.

Opvallende persoonlijkheid

Wat voor iemand was Kees Valkenstein? Uit de beschikbare gegevens wordt duidelijk dat hij zeker geen doorsnee burger was, maar een markante persoonlijkheid die zijn eigen gang ging. Daarbij schuwde hij geenszins er een eigen mening op na te houden en deze, al dan niet desgevraagd, duidelijk kenbaar te maken. De termen waarmee hij wordt omschreven variëren van 'een aardige man met veel gevoel voor humor' tot 'buitenissig' en 'eigenzinnig' toe. Zijn aard kent ook duidelijk romantische kanten. Dat blijkt bijvoorbeeld uit brieven die hij schreef en beschrijvingen van mensen die hem hebben gekend. Verder was hij iemand die veel van kinderen hield. Dit uitte zich o.a. door het vertellen van zelf verzonden verhalen in de klas die hij later op schrift zette en waar hij tekeningen bij maakte.

Kees had het ongeluk met een bochel door het leven te moeten. Voeg daarbij dat hij nog wel eens de gewoonte vertoonde met een kat op zijn schouder een stukje te gaan fietsen en het zal duidelijk zijn dat zijn verschijning niet opgemerkt bleef in het dorp.



Kees Valkenstein in de tuin achter Huize 'De Kikker'. Op zijn schouder de kat die hem kennelijk ook op zijn fietstochten vergezelde. (Foto: gemeente-archief Vleuten-De Meern).



De voormalige openbare school (nu gebouw De Schakel) waar Kees Valkenstein les gaf.

Nog geen driehonderd jaar eerder zou zo iemand subiet zijn gedwongen een brandstapel te beklimmen.

Van huis uit was Kees Valkenstein rooms-katholiek, maar al snel deed hij hier weinig of niets meer aan. Iemand die in die tijd openlijk zijn desinteresse voor het geloof ten toon spreidde en er tevens krachtig voor uit kwam dat de ideeën van de dorpsnotabelen niet immer de zijne waren viel op in een platelandsgemeente. Hij werd daarom door velen omschreven als een 'rooie', een term die toen was gereserveerd om hiermee mensen met socialistische gedachten aan te duiden. Zelf schreef hij in 1905 in een van zijn brieven tegen alle politiek te zijn; de roomse, de christelijke, de liberale en de socialistische. De eerste twee verafschuwde hij het meest, omdat deze volgens hem de beginselen van Christus misbruikten en verknoei-

Eigen naam

Een duidelijk voorbeeld van het leven naar eigen idee kan worden genoemd de wijze waarop hij met zijn naam omging. Het zal misschien zijn opgevallen dat aan het begin van dit artikel is te lezen dat hij als Cornelis Johannes Valkestijn (dus niet Valkenstein) werd geboren. Valkestijn is dan ook zijn werkelijke naam en voor zover bekend zijn alle in Nederland wonende Valkestijns familie van elkaar.

Kennelijk was Kees dit nog te magertjes. Zijn sollicitatiebrief toont namelijk de ondertekening Valkenstein. Toen al had hij de 'n' aan zijn naam toegevoegd en dankzij dit kleine bedrog is hij als Val-

kenstein ingeschreven en komt die naam op de officiële stukken in deze gemeente voor. Daar bleef het niet bij. Cees werd Kees en Valkenstijn Valkenstein. Wanneer hij dit doorvoerde is niet bekend, maar in 1904 ondertekende hij in ieder geval brieven met deze naam. Kees had geen broers of zusters en met zijn familie was hij gebrouilleerd. De oorzaak van de wrijving lag op het goddienstige vlak, want de andere Valkestijns beleden het katholicisme op een nogal orthodoxe wijze. Zij stonden zich duidelijk aan zijn vrijzinnige ideeën en het contact tussen hen en Kees (die in de ogen van de familie toch altijd al een excentriekeling was geweest) werd daarom tot nul gereduceerd.

De informatie die uit die hoek over zijn persoon komt is dan ook vrijwel nihil. Men meent te weten dat hij tijdens de Russisch-Japanse oorlog (1912) als correspondent van een krant in het verre oosten verkeerde en dat hij de Balkan heeft bezocht. Verder gaat het verhaal dat hij op zijn verjaardag de schooljeugd op poffertjes trakteerde en dat zijn bureau onder andere werd opgefleurd door een echt doodshoofd dat diende als asbak voor zijn sigaren. Veel van zijn gasten lieten blijken dat zij meenden het probleem van overtollige as bij hen thuis op een fijnere wijze te hebben opgelost.

Geruchtmakend bezoek

In de loop der jaren had zich in de Vleutense onderwijzer ook de kunstenaar ontpopt. Zo schreef hij vele kinderverhalen, tekende, schilderde en verhaalde hij in het Algemeen Handelsblad (waar-

van hij korrespondent was) regelmatig op satirische wijze van de gebeurtenissen in het dorp Vleuten. Vooral de notabelen moesten het daarbij nogal eens ontgelden.

Van burgemeester Hondelink is bekend dat hij zo z'n bedenkingen had tegen deze vorm van verslaggeving. Die mening stak hij niet onder stoelen of banken en Kees was er dan weer niet de man naar aktie achterwege te laten wanneer hij gelegenheid zou krijgen de ander van repliek te dienen.

Een ongemeen fraaie gelegenheid deed zich voor toen de heer Hondelink op een dag meende zich ongemerkt naar de Krochtdijk te kunnen begeven teneinde daar, zoals hij wel vaker deed, de tedere gevoelens die hij koesterde voor een der Vleutense inwonsters om te zetten in daden. Hij werd evenwel gezien door Kees, die begreep dat de kans die hem nu werd aangeboden uniek was. Hij gaf de kinderen op school meteen die middag vrij en nestelde zich met schilders-ezel, doek en palet tegenover de deur van de dame in kwestie.

De bugervader, die begreep dat hij hier meer achter moest zoeken dan een plotselinge opwelling van creatieve inspiratie, zat binnenshuis knarssetandend toe te kijken, wensend dat de onderwijzer zou verdwijnen zodat hij ongestoord de woning kon verlaten. Maar het scheppen van een meesterwerk vraagt zijn tijd en Valkenstein was van plan die ook uitgebreid te nemen. Ten lange leste werd Vleutens hoogste ambtenaar wel gedwongen het pand weer te verlaten en de minzame groeten van de schilder in ontvangst te nemen. Deze petite historie raasde natuurlijk door het dorp en aangezien dergelijke confrontaties niet op zich stonden is redelijkerwijze aan te nemen dat de beide heren slechts een koele waardering voor elkanders persoon konden opbrengen.

Ontslag als onderwijzer

Kees Valkenstein begon zijn loopbaan als onderwijzer bij de openbare school op het plein van de toren van de hervormde kerk aan de Groenweg (nu Schoolstraat). Rond de eeuwwisseling kwam er een nieuwe school (het tegenwoordig gebouw De Schakel). Toen in 1906 de School met de Bijbel in het leven werd geroepen daalde het leerlingen-aantal omdat veel kinderen van christelijke huize naar deze nieuwe school gingen. Het gevolg hiervan was dat een der leerkrachten zou moeten worden ontslagen. Het valt te begrijpen dat Hondelink (en hij niet alleen) mogelijkheden tot het vereffenen van enkele rekeningen vermoedde en het verbaasde dan



Op den geheelen inhoud van dit Weekblad is toespitselijk de Auteurswet, zoodat nadruk te verboden.

BuRO: ALGEMEEN HANDELSBLAD N. Z. Voorburgwal, Amsterdam.

Abonnementstijp f 0.50 per drie maanden franco per post - Afzonderlijke nummers 5 cents.

De inhaghe molenaar.

door Kees Valkenstein. (Slot.)

Het leek er wel op, dat de molenaar gelijk had. Er werd gewerkt in den molen sedert nacht, dat de spaanders er af vloegen, zoals de menschen wel eens zeggen. De vrouw was aan dat nachtelijk rumoer nogal gauw gevoerd geraakt en ze had haar nieuwsgierigheid in bedwang weten te houden. Ze was niet meer uit bed gekomen om te gaan kijken hoe die geheimzinnige knecht er uitzag. Maar ze wist dat hij Immerstil heette, dat had de mulder haar gezegd.

„Immerstil!“ had de vrouw uitge-roepen. „Je bedoelt zeker Nimmerstil!“

„Nee, dat bedoel ik niet, vrouw. Hij heet Immerstil.“

„Maar hij is nooit stil!“

„Moet iemand dan altijd zijn zoals z'n naam aanduidt? Dat komt heel dikwijls niet uit. Voordat jij molenaarvrouw was heette jij Engelste Sakkel. Her jij non-n engelste?“

„Neen, Janjoris, ik ben geen engelste, geen sakkel ook!“

„Dat heb ik ook niet beweerd!“

„Lachte de molenaar.“

„Je ziet oochter aan je zelf, dat je niet veel op 'n naam moet afgaan.“

Janjoris en Engelste werden met elken dag vroeger. Het

geld stroomde het huis binnen. De mulder verkocht het meel bij rufden dag in dag uit. Overal kwamen de menschen vandaan om bij hem meel te kooplen. Hij hooide het hun niet eens meer thuis te brengen, zoolas vroeger. Dat kon hij ook niet meer. Hij had maar twee paarden, twee karren en maar één lichaam. En daar kan je niet dag in dag uit mee aan 't spouwen blijven. Dat de menschen nu hém naliepen om meel, dat kwam omdat Janjoris het goedkoop verkocht dan alle andere molenaars uren in den omtrek. Hij moest het wel goedkoop geeven, want anders had hij in twee dagen niet meer geweten was in met al dat meel moest beginnen, dat Immerstil sedert nacht maalde. Die zat nimmer stil. Al het koren dat Janjoris op z'n solders had, was in veertien dagen gemalen en de molenaar was begonnen nog maar meer graan te kooplen. De molen moest toch maalen, zei hij.

Tegen het eind van de maand wroef Janjoris vergenoegd in z'n handen. Ala Immerstil kwam om af te rekenen, moest hij hem vier maal zes gulden betalen. Vreestachtig gulden! Voor twee kabouteren! Hij geloofde temmiste dat ie met Immerstil afgesproken had datertwee kabouteren zouden komen voor drie gulden per stuk.

„Vreestachtig gulden!“

„Nuschien, had Immerstil het saakje wel alleen opgekapt.“

„Ihn koste het maar vier maal drie is twaalf gulden.“

„Zoo veel te be-ter. Hij hooide aan dien dommen kanten-terkoeking niet tolaten zien hoe veel

geid hij in groote zakken in z'n keltter had gegeret, onder water nog wel. Want je kon nooit weten. Er kon eens brand komen in den molen en dan zou al dat lieve ge'nije, waarvan hij zoveel hield, nog maar vasmelten en dat had jeer niet veel meer aan. Vif er konden dieven komen en' als die het metnemen dan had je er even- min wat aan.

„Precies op de minnat af verschoen Immerstil. Die molenaar zat met Engelste aan het avondeten en daar stond die kleine Immerstil openas naast de tafel.“

„Hij,“ deed Engelste geschrakken. „Eh, ze legde den papiepel in haar bord.“

„Ja!“ riep Janjoris, „daar heb je die knecht Immerstil!“ En hij legde z'n lepel in de pap. „Vrouw, hebbs nou Immerstil... Neem 'n stoel, kachter in de vrek. Maar 'n bord pap!“

„Dat kan je ook krijgen.“

„Voor zoe'n ijerigen knecht moet je was overhebben.“

„Janjoris,“ ze Immerstil, „ik kom hier mee om pap te oken. Ik kom om m'n loon.“

„Kan je krijgen, man. 'n Arbeider is z'n loon waardig. Hooovel is het!“

„Ik heb het op 'n briefje geschre-ven.“

„Nee Immerstil lachend. „Hier heb je het.“

De mulder bekeek het briefje met 'n lachend gezicht. Maar toen hij het rekeningetje las, boel langzaam want Janjoris was geen heide lezer, betrok z'n gezicht langzamerhand en omdelijk stond het zoo betoeterd, dat Engelste



Mulder, de molen staat stil.



Precies op de minnat af verschoen Immerstil.

het tijl vond er zich mee te bemoeien.

„Wat is z'n naam?“ vroeg ze om te beginnen. „Vier... en... twintig... hon-derd... gulden!“

„Wat heb-duit dat nu?“

„Maar Janjoris gaf geen antwoord en daarom moen Immerstil het rekeningetje van de tafel, waarop Janjoris

het had zoorgelegd, en zei: „Ik zal het je wel voorlezen, vrouw. Engeltje. Het is 'n rekening van den knecht. Luister maar eens.“

„Rekening van Immerstil aan Janjoris den mulder. Twee hon-derd kabouteren a drie gulden per week, gedurende vier weken 4 x 3 x 200 = 2400 gulden.“

„Daar loogrij ik niks van“, zei En- gelste.

„Te wel“, ze Immerstil lachend. „Tweehonderd kabouteren hebben te leele maand voor Janjoris gewerkt en hard ook, voor drie gulden in de week. Ik heb zelf al dien tijd voor oplichter gespeld, om toe te zien dat zo niet luideren. En dat hebben ze niet, dat versaker ik jullie. Voor meself reken ik niemands. Ik heb het voor 'n plienre gedaan. Maar m'n kabouteren weten niet, veer niemands. Die moeten hun loon hebben.“

„Ik betaal het noot van me leven!“ riep Janjoris openas.

„Moet jij weten“, ze Immerstil. „Ik heb het niet te betalen. Ik heb niet met jou afgesproken dat er twee honderd kabouteren zouden komen. I-

Het blad Onze Kinderen uit 1914 met een verhaal en tekeningen van Kees Valkenstein.

ook niemand dat de naam Valkenstein viel toen er voor het eerst over een afvloeiingsregeling werd gesproken.

Tijdens de raadsvergadering van 16 januari 1906 werd het voorstel om Kees Valkenstein op wachtgeld (f 360,- per jaar) te zetten besproken. Een der raadsleden, mr. Rasch, bood felle tegenstand en liet duidelijk doorschemeren wel te weten uit welke hoek de wind waaide. Hij zei openlijk dat het hier ging om een man waarvan men niets ten nadele kon zeggen of het moest zijn dat hij bij burgemeester en wethouders niet geliefd is omdat hij zo nu en dan zijn mening zegt. Daarna viel Rasch het voorstel nog uitgebreid op procedurele gronden aan, maar - hoewel het mede-raadslid Van Santen het aanvankelijk ook te kras vond om Valkenstein te ontslaan - uiteindelijk werd het voorstel toch met 4 tegen 1 aangenomen.

Lachende derde

Hoewel dit nimmer de bedoeling van de gemeente kan zijn geweest was Kees Valkenstein uiteindelijk de lachende derde. Hij kon zich nu helemaal toegel-

gen op het schrijven en dit nog wel met een maandelijks toelage van zijn vroegere broodheren. Hij heeft zich dan ook niet zonder welbehagen in zijn ontslag geschikt.

Als schrijver manifesteerde hij zich op drie gebieden: als auteur van een groot aantal (hoofdzakelijk kinder-)verhalen, waarvan er vele in boekvorm verschenen; als korrespondent van het Algemeen Handelsblad en als tekstschrijver van de Henri ter Hall-revue. Onbekend is wanneer hij met schrijven is begonnen en wat hij het eerst deed; het optekenen van zijn kinderverhalen, of het korrespondentschap van de krant. Wellicht ging het een met het ander samen.

Kinderboeken

De eerste duidelijke aanwijzingen omtrent zijn schrijverschap dateren uit januari 1905, wanneer hij in een brief laat weten dat hij al een hele tijd voor een krant (dit moet het Algemeen Handelsblad zijn geweest) werkt waar hij 'vertelseltjes' voor schrijft. Een maand later deelt hij mee dat er binnenkort een

boek met zijn kinderverhaaltjes zal verschijnen.

Sprookjes/kinderverhalen schrijven heeft Kees Valkenstein veelvuldig gedaan. In het archief van de gemeente bevinden zich enkele exemplaren van het jeugdweekblad *Onze Kinderen*, een uitgave van het *Algemeen Handelsblad*, uit de jaren 1913 en 1914 waaraan Kees veel bijdragen heeft geleverd die hij tevens van silhouetachtige prentjes voorzag. Ook schreef hij voor het *Zondagsblad* van diezelfde krant.

Tekenen en schilderen was Valkenstein's tweede artistieke talent en de vele kinderboeken die hij het licht deed zien illustreerde hij zelf. Hij schreef onder meer: *De aeroplane van m'nheer Vliegthert*, *Wat zou het zijn?* *Weer wat nieuws*, *Altijd wat anders*, *Wat een verrassing*, *In de Naftabus*, *Kabouters in het bos*, *Met de padvinders op avontuur*, *Het bivak van de ratelslang*, *Vertelsels*, *Nieuwe Vertelsels*, *Nog meer Vertelsels*, *De verdwijnmachine*, *Tom Tiddelium*, *Keessie Oranje*, *De Algebra-Club* en *Peter*. Dit wat de titels betreft die waren te achterhalen. Voor zover bekend zijn alle boeken in eerste instantie verschenen bij uitgeverij W. de Haan in Utrecht. Een groot aantal verhalen speelde zich af in de Vleutense omgeving waarbij vele dorpingen zich konden herkennen in de illustraties.

Als schrijver van kinderverhalen is Kees Valkenstein in vroeger jaren zeker geen

school voorgelezen. Als kinderboekenschrijver heeft hij zijn sporen verdiend en nog in 1972 bracht G. B. van Goor Zonen opnieuw (het was daarmee de 5de druk) *'De aeroplane van m'nheer Vliegthert'* uit.

S. Abramsz, specialist op het gebied van kinderlektuur, schreef in die dagen in het *Schoolblad* het volgende over Kees' werk:

"Een benijdenswaardige kunst zijn eigen verhalen te kunnen verluchten - en die verhalen zelf - zijn een aanwinst voor onze kinderlektuur: fris, jolig, humoristisch, aardig van vinding, vlot geschreven en met een uitmuntende dialoog geven zij al wat het kinderhart begeert. We bevelen Valkenstein's vertelsels met warmte aan; zij behoren tot het beste op het gebied van kinderlektuur".

Het was evenwel niet alleen kinderlektuur waar Kees zich mee bezig hield. Onder de schuilnaam Bep Pysan schreef hij de historische roman *'Jan Utenham'* (over de ridderhofstad De Ham), die werd bekroond. *'In en om Stamboel'* was een boek waarin het leven in de Turkse hoofdstad Konstantinopel werd beschreven. Dit naar aanleiding van een van zijn vele buitenlandse reizen.

Journalistiek werk

Ook zijn werk bij de krant kende meer

die vanuit het Vleutense berichtte. Daarbij verzorgde hij regelmatig een rubriekje dat vaak de titel *'Uit den Vleutenschen Gemeenteraad'* of *'Uit den Vleutenschen Polder'* droeg. Hierin beschreef hij op satirische en enigszins badinerende wijze het plattelandleven van Vleuten.

Zoals hiervoor al duidelijk is geworden moet burgemeester Hondelink indertijd een ander beleid omtrent de public relations van zijn dorp voor ogen hebben gestaan dan door Kees Valkenstein werd uitgedragen. Als we het vriendelijk houden kunnen we zeggen dat de burgervader 'not amused' was. Enigszins begrijpelijk, want Kees was er de man niet naar om takt te laten zegevieren over zijn neiging onverbloemd zijn mening te verkondigen en de vooraanstaanden van het dorp konden er dan ook op rekenen dat hun handelingen frekwent werden belicht in het *Algemeen Handelsblad*. Voor henzelf was dit niet altijd even aangenaam, maar de buitenstaander genoot.

Van deze geruchtmakende stukjes is een aantal bewaard gebleven. De knipsels vormen een onderdeel van de nalatenschap van Kees Valkenstein en bevinden zich in het archief van de gemeente. Wie ze doorleest kan niet anders dan tot de konklusie komen dat ze een heerlijk brokje geschiedschrijving van het Vleutense leven uit de jaren 1906 - 1909 vormen. Dit is niet in de laatste plaats te danken aan de schrijfstijl van Kees, die - blijkens het geschrevene - de scherpte van zijn pen niet alleen benutte om slechts fijne letters te kunnen produceren.

In Turkije

In het gemeente-archief bevinden zich ook kranteknipsels waarin Kees zijn belevenissen in Turkije beschrijft. Op een van zijn reizen is hij nauwelijks gearriveerd in Konstantinopel of hij heeft het geluk waar iedere journalist stilletjes van droomt: direkt ooggetuige te mogen zijn tijdens het ontstaan van Groot Nieuws.

Onder de ogen van de Vleutenaar breekt namelijk een revolutie uit waarbij de tirannieke regerende sultan Abdül Hamid II wordt afgezet. Ook de hoofdredactie van de krant wrijft zich in de handen. Men heeft nu in één klap een correspondent (een groot voorrecht in die tijd) in het hartje van het vuur zitten, want Kees kan vrijwel vanaf zijn hotelbalkon het neersabelen van de paleiswacht waarnemen. Werd hij in zijn eerste stukjes (als hij nog onderweg is naar Turkije) door de dienstdoende bureauredakteur bij de



Enkele van de jeugdboeken die door Kees Valkenstein werden geschreven en geïllustreerd.

onbekende geweest in ons land, iets wat de lengte van de zojuist hiervoor opgesomde lijst al doet vermoeden. Zijn pennevruchten (of delen daarvan) werden in schoolleesboekjes opgenomen of op

dan één facet. Niet alleen schreef hij voor het *Algemeen Handelsblad* kinderverhalen, hij deed ook verslag van zijn verre reizen. Maar bovenal was hij natuurlijk jarenlang de correspondent

lezers ingeleid als 'onze ex-Vleutense korrespondent', in de volgende afleveringen staat op de pagina met het buitenlandse nieuws onder de forse kop 'Turkije' duidelijk vermeld: 'Van onze tijdelijke korrespondent'.

Kees heeft Turkije in ieder geval twee keer bezocht. Beide keren was hij tevens de reisgenoot van Mevrouw Van Bijlevelt waarmee hij jarenlang een goede vriendschap onderhield. Voor Kees wierpen de reizen duidelijk (penne) vruchten af, maar ook zijn gezellin keerde niet met lege handen huiswaarts. De eerste keer leerde zij in Turkije haar eerste echtgenoot kennen (die bij een later bezoek aan zijn vaderland om politieke redenen werd vermoord) en de tweede keer ontmoette zij er de Albaniër Thasine waarmee zij in het huwelijk trad. Het toeval wilde dat juist deze man (en niet mevrouw Bijlevelt's eerste echtgenoot) door de Vleutense bevolking De Turk werd genoemd.

Henri ter Hall-revue's

Het derde gebied waarop Kees zich als schrijver bewoog was dat van de kleinkunst. Jarenlang was hij tekstschrijver voor de revue's van Henri ter Hall, die ook Buziau tot zijn artiestenstal mocht rekenen. Voor zover bekend heeft Kees meegewerkt aan maar liefst 22 revue's van Henri ter Hall en schreef hij daarnaast ook nog een revue (sommigen spreken van 3 revue's) voor het Medisch Genootschap.



De voorkant van het programmaboekje van de Henri ter Hall-revue uit 1916. De tekening werd door Kees Valkenstein gemaakt.

Wie de programmaboekjes uit die tijd doorbladert komt nergens zijn naam tegen. Dat zegt op zich niets, want het was niet direkt de gewoonte de namen van tekstschrijvers te vermelden. Wel is er een foto die rond 1927 werd gemaakt en waar Kees Valkenstein samen met het hele revuegezelschap op staat. Ook tekende hij de voorpagina's (waarschijnlijk identiek aan de toen verspreide affiches) van de programmaboekjes van Henri ter Hall's 'Halt! Hier blijven!' (1916), 'k Zal 't nooit weer doen!' (1919) en 'Nou! Nou!' (1923?).

Hoewel het tekstschrijverschap van een dergelijke revue toch zeker niet iets was om je voor te schamen genoot dit onderdeel van Kees' werkzaamheden vooral in het begin geen algemene bekendheid in het dorp. Kennelijk was hij er de man niet naar zoiets rond te vertellen.

Geen vuilnisman

Zijn ontslag als onderwijzer betekende nog niet dat hiermee ook de laatste strubbelingen tussen hem en de gemeente waren voorgevallen. De stukjes in de krant sloegen geenszins om in mild gebabbel en een jaar later wreekte zich dit toen er, in verband met het overlijden van de heer D. J. van Kuik, een nieuwe ophaler voor as en vuilnis moest worden benoemd.

Uitgaande van het idee dat de gemeente gerechtigd was oud-ambtenaren die op wachtgeld stonden allerhande werkzaamheden te laten doen vulden 2 van de 5 raadsleden op hun stembriefje de naam van Kees Valkenstein in. Omdat de andere drie de vrijgekomen functie aan de heer A. van Husen wensten toe te vertrouwen (tegen een vergoeding van f 25,- 's jaars) bleef Vleuten een knallende rel bespaard. Maar het was wel duidelijk geworden dat sommigen geen gelegenheid voorbij zouden laten gaan hun gram te halen op de ex-onderwijzer. Zij grepen dus naar alle hun ten dienste staande middelen. Kees ook. In een pittig stukje (waarbij op generlei wijze duidelijk werd dat de beschreven ex-onderwijzer de schrijver zelf was) ging de gemeente tot genoegen en ergernis van velen voor schut.

Verhuizingen

In 1908 verhuisde Kees Valkenstein naar Hilversum en naar het schijnt is hij zich vooral vanaf die tijd gaan toelagen op het schrijven van kinderboeken. Negen jaar later, in juni 1917, vestigt hij zich, komend uit Maarssen, opnieuw in Vleuten. Zijn beroep is dan officieel auteur en hij behoort inmiddels niet meer tot een kerkgenootschap.



(Foto: gemeente-archief Vleuten-De Meern).

Hij koopt in de Stationsstraat (nu Botensteinweg 2) een stuk grond van de familie Van Bijlevelt en laat daar een wo-

Wie weet meer ?

Als samensteller van dit artikel heb ik geprobeerd zo veel mogelijk gegevens aan de weet te komen over Kees Valkenstein. Het beeld is natuurlijk verre van volledig, vandaar dat ik mensen die mij nog meer gegevens over hem kunnen verstrekken verzoek contact met mij op te nemen: Gerrit Jan Bel, Rosweydelaan 5, 3454 BL De Meern, tel.: 03406 - 3396. Ook zoe ik graag het huidige adres willen weten van de heer J. H. Flint, die tot september 1952 kapelaan in Vleuten was en toen verhuisde naar Ulft.

ning bouwen. Hij geeft hieraan de naam Huize De Kikker, naar verluidt vanwege de kikkers die in grote getale waren te vinden in de wetering achter zijn huis. De gevelsteen toont daarom een afbeelding van dit dier. Mede door de bochel die hij had wordt de bewoner zelf al snel Kees de Kikker genoemd, een naam die hem zijn hele leven zal vergezellen.

In mei 1929 verhuist de inmiddels 66-jarige schrijver naar Den Haag waar hij twee maanden later in het huwelijk treedt met de onderwijzeres Johanna van Wageningen.

Vleuten blijft klaarblijkelijk toch trekken en in januari 1944 vestigt het echtpaar zich in de Wilhelminalaan C 30 (nu no. 11). Eind mei verhuizen de Valkensteins naar huize Alenvelt van mevrouw Van Bijleveld en haar Albanese echtgenoot op de Utrechtseweg (nu Hindersteinlaan 32). Het huidige adres Stationsstraat 21 wordt in april 1947 het volgende onderkomen.

In die jaren schrijft Kees nog steeds veelvuldig. Verder boetseert en schildert hij en maakt de veelzijdige man fraaie beeldjes van papier-maché, waarvan een aantal Vleutense dorpsfiguren voorstelt. Enkele van deze poppetjes zijn

Huize 'De Kikker' aan de Bottensteinweg dat Kees Valkenstein in 1917 liet bouwen.



De gevelsteen van Huize 'De Kikker'.

momenteel in het bezit van Ton Sprong en Dirk Schevers.

In augustus 1948 wordt bij het kasteel De Haar het openluchtspel 'Heer Gysbert's boete' (een legende van het kasteel De Haar) opgevoerd. Vanwege zijn historische kennis van deze omgeving wordt Kees Valkenstein verzocht de opzet van het geheel uit te werken tot een scenario, dat weer verder wordt bewerkt door de heer C. A. Schilp (kunstrecencent bij het Utrechts Dagblad) die de regie voert. Kees is het niet eens met Schilp's voorstelling van de middeleeuwse historie en geeft hier blijk van door de voorstellingen niet bij te wonen. In januari 1952 overlijdt zijn vrouw, 65

jaar oud. Kees woont dan nog enige tijd in het huis aan de Stationsstraat. Helaas hebben zijn geestelijke vermogens de tand des tijds niet ongeschonden doorstaan en hij wordt voor zijn omgeving een onhandelbaar man die bijzonder grillig kan reageren. Hij krijgt een kamer in de woning van de familie Versteeg, maar zijn huisgenoten houden het maar een week uit met de man die bijkans helemaal tot een driftig reagerende zonderling is geworden.

Daarop ontfermt mevrouw Van Zijl, die over een karakter met ongekeerde souplesse beschikt, zich over hem en de laatste maanden van zijn leven brengt hij bij haar en haar man in Haarzuilens door. Hij overlijdt tijdens de Haarse kermis op 20 september 1952, 2 weken voor zijn 90-ste verjaardag. Ondanks dat hij zich had afgekeerd van het rooms-katholieke geloof werd hij op zijn sterfbed bediend door de pastoor. Dit op verzoek van mevrouw Van Zijl, die vindt dat dit toch past.

Kees Valkensteinschool

In 1969 werd op voorstel van de heer P. Vogelaar de openbare basisschool aan de Pastoor Ohlhaan naar Kees Valkenstein (geschreven op de door hem gelief-



de wijze) genoemd. Een posthume triomf voor de man die 63 jaar eerder werd gedwongen zijn beroep als onderwijzer op te geven. Zijn opponent uit die dagen, burgemeester Hondelink, is een dergelijke eer nog niet ten beurt gevallen. Op het ogenblik woont er nog familie van Kees in Vleuten. Het is de heer J. H. N. Valkestijn in de Camphuysenstraat 21.

Met dank aan

Dit artikel kon uiteraard slechts tot stand komen dankzij de bereidwillige medewerking van vele personen en instanties. Niet zelden werd daarbij niet alleen een beroep

gedaan op het geheugen, maar ook op het geduld, want ik blijf aankloppen als ik ergens een vruchtbare bron vermoedt. Mijn dank gaat daarom uit naar:

J. A. Donker, G. van Doorn, gemeente Vleuten-De Meern (met name de heer P. F. A. van der Zandt), dr D. W. Graven-deel, T. Hermans, het Nederlands Theater Instituut, Th. W. M. Schevers, C. A. Schilp, dokter A. M. A. Schuurs, mevr. Sprong - Versteeg, A. M. Sprong, J. J. Th. Sprong, fam. Valkestijn, mevr. M. C. Versteeg - van Bijleveld, A. Viruly, P. Vogelelaar, mevr. G. Voortman - de Bruyn, W. A. G. Witmer, mevr. C. van Zijl - van Eyk.



De Dorpstuut. Een potloodtekening van Kees Valkenstein die naar alle waarschijnlijkheid de heer J. Jansen voorstelt die in de tijd dat bijgaand verhaal werd geschreven veldwachter was in de gemeenten Vleuten en Haarzuilens. (Gemeente-archief Vleuten-De Meern).

'n Garde-champêtre in de Vleutense polder

Een beschrijving over het leven en het werk van Kees Valkenstein kan het best worden geïllustreerd door het weergeven van een van zijn pennevruchten. Het hierbij afgedrukte stukje werd onder de titel "'n Garde-Champêtre in de Vleutense polder"' gepubliceerd in het Algemeen Handelsblad van 14 februari 1907.

In deze polder leven we rustig. Er zijn geen moordenaars, geen oplichters, geen kabaalmakende dronkaards langs de kant van de weg en geen voorbijgangers molesterende straatjongens. We gooien elkaars ruiten niet in, we eerbiedigen het erf van onze buurman, we maken geen ruzie, want we hebben elkan-der lief. Onze enige politieman is een man des vredes. In groot tenue is hij 'n gewapend symbool des vredes. Maar je ziet 'm weinig met sabel en helm - waarvoor ook ? - en hij haalt 't schoolgeld op. Hij draagt ook de peilstok, als 't ding niet anders heet, wanneer er schouw is op de wetering en bij gelegenheid sluit ie 'n dakloze landloper in de toren en brengt hem nog koffie en 'n boterham bovendien. Ook verricht hij nu en dan nog andere werkzaamheden.

Onze veldwachter kan zeggen, dat-ie 'n prins is in Arcadië. Zelf is die ene veldwachter nog te veel voor onze gemeente en daarom delen we 'm broederlijk met 't naburige Haarzuilens. Haarzuilens en Vleuten staan onder één burgemeester en worden bewaakt door één veldwachter. Delen doen we 'm eigenlijk niet. Onze veldwachter is een en onverdeeld. 't Is juist te zeggen, dat de gemeente Haarzuilens aandelen in onze veldwachter heeft en daarvoor het recht heeft op 'n gedeelte der werkzaamheden van onze hele veldwachter. Met kermis bijvoorbeeld en bij nog enige andere gelegenheden begeeft ie zich daarheen. Dat is voldoende, want de Haarzuilenaars zijn net als wij ordentelijke mensen.

We krijgen echter langzamerhand

grootscheepse neigingen in de polder. We kunnen nog wel niet ieder 'n eigen burgemeester hebben, doch in iedere gemeente 'n eigen veldwachter, dat is in de twintigste eeuw al mee 't minste, wat je kunt doen. B. en W. van Haarzuilens begonnen er dus over te denken 'n eigen veldwachter aan te stellen. Vleuten zou zijn Hermandad vijftig gulden meer geven, want die man kon er toch niet het loodje bij leggen, en Haarzuilens zou eens diep in de zak tasten voor 'n eigen mannetje.

Doodeenvoudige zaak. Maar zó eenvoudig was 't niet. 'n Gewone veldwachter, zoals de onze, nu ja, die was makkelijk genoeg te krijgen, doch 't moest iets apart zijn. Iets moderns. Haarzuilens heeft in 't seizoen - we hebben óók 'our season', wat dacht ge ? - 'n zeer mondaine, zeer cosmopoliete en dus zeer polygotte bevolking. In de zomeravonden is 't Huis ter Haar bewoond, en die mensen spreken alle talen met hun gasten, die van alle oorden der aarde komen. Wij polderbewoners zijn van nature eentalig. Er zijn in de polder mensen, die de moderne talen machtig zijn, zelfs hebben we raadsleden die Frans spreken, doch dat zijn uitzonderingen. Voor de polder in 't algemeen is dus 'n gewone eentalige veldwachter voldoende.

Maar b. en w. van Haarzuilens oordeelden dat de nieuwe veldwachter Frans moest spreken, met 't oog op 't kasteel. Niet dat die kasteelmensen de gewoonte hebben om de andere dag in handen van de veldwachter te vallen! Helemaal niet. 't Zijn óók brave mensen. 't Zou echter

netjes zijn als de veldwachter niet altijd met 'n mond vol tanden behoefde te staan, wanneer hij soms eens 'n boodschap op 't kasteel had. Dan kon-ie met de heer zelf spreken en was niet zo afhankelijk van 'n tolk, die je bovendien in de polder maar niet zo voor 't oprapen hebt.

De gemeenteraad vond 't goed, de twee Frans sprekende leden, de eentalige leden en ook de eenlettergrepige leden. Ze voelden blijkbaar allen, dat je in 't klein moet beginnen om wat groots tot stand te brengen. Amsterdam is 'n wereldstad en was toch eens een gehucht van vissers. Waarom zou onze polder ook niet een wereldpolder kunnen worden, met 'n garde-champêtre als wegwijzer naar 't ideaal ? Stel je eens voor: hij zou 't schoolgeld al vast in 't Frans kunnen ophalen en de polderbewoners, die nu tegen de veldwachter zeggen "daag" of "mooi weertie" zouden tegen hem, de garde-champêtre, wel moeten zeggen "bezoer mescu". Sommigen kunnen dat nu al zeggen, doch er ontbreekt nog 'n kleinigheid aan de uitspraak.

Helaas, 't wereldpolder-ideaal zal moeilijk te bereiken zijn. De garde-champêtre is voorlopig ten minste al weer van de baan. 'n Tweetalige veldwachter was duur en er was geen huis om 'm in te laten wonen. B. en w. namen toen 't hele veldwachtervoorstel maar weer terug. Helemaal geen veldwachter dus. Er waren er echter in de Haarzuilense gemeenteraad, die 't wat mal vonden eerst te besluiten 'n garde-champêtre aan te stellen, om dan eindelijk niet eens 'n veldwachter te benoemen. Misschien komt er nu toch nog wel wat van, als er maar eerst eens 'n huis gebouwd wordt. Voorlopig gaat de Vleutense politieman weer op aandelen.

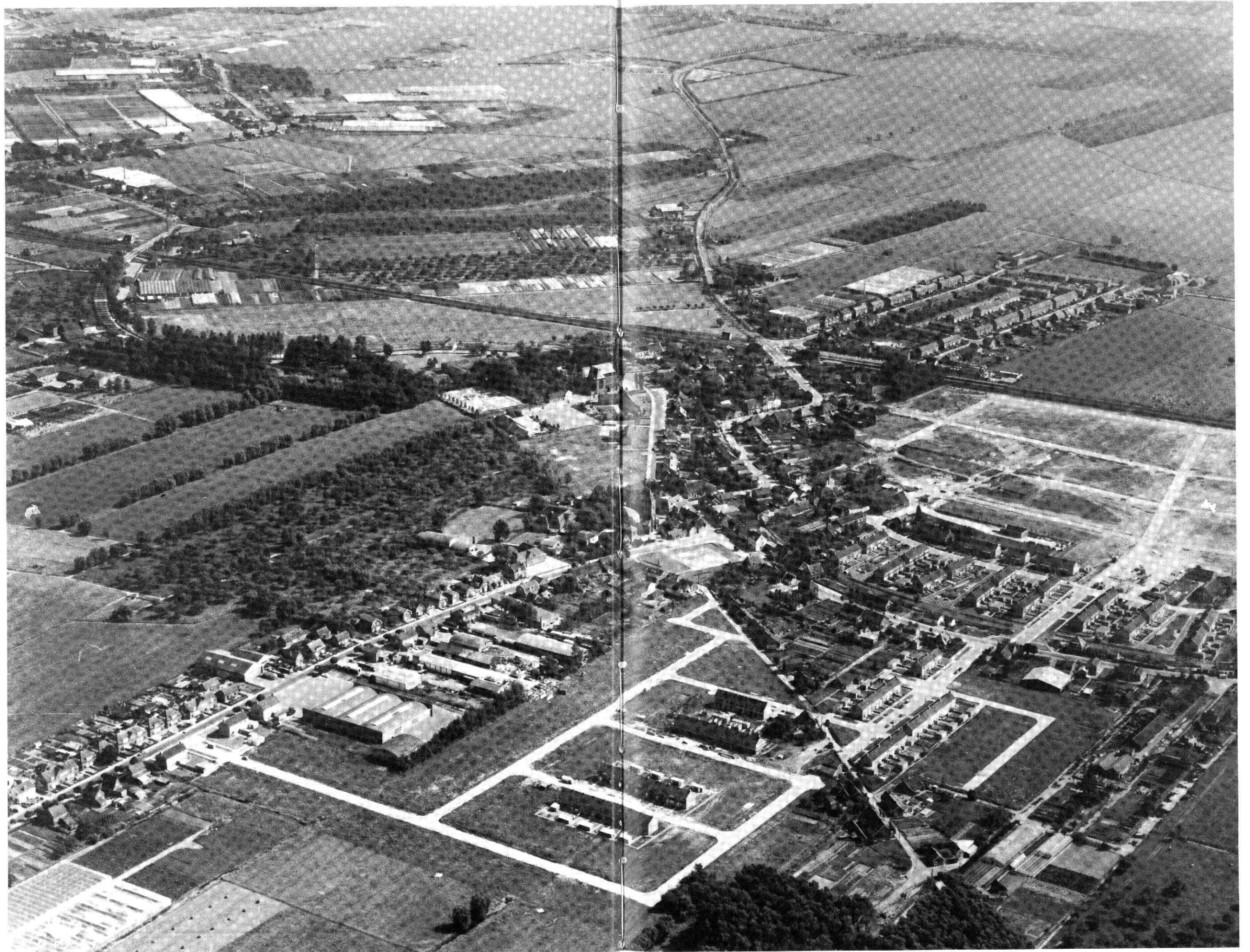

Schrijf uw stuk over de verschillen tussen nu en 1964.

Een grondverkoop op Themaat in 1481

door G. C. A. van Mourik

Toen enige tijd geleden het N. V.-Huis te Utrecht toegewezen werd aan jongeren, kwam de gedachte op om een expositie voor te bereiden over de geschiedenis van dit stukje Utrecht. Vroeger was daar het Regulieren-klooster dat nu nagenoeg verdwenen is, zo ook de kapel. Als lid van een werkgroep heb ik toen vele bladzijden uit het archief van dit klooster getranscribeerd, d.w.z. deze in leesbaar modern schrift "vertaald".

Het betrof acten over aankoop of schenkingen van stukken land, o. a. te Vleuten en omgeving. Het hierbij gaande stuk betreft Themaat en het leek mij aardig deze acte te publiceren en er enig commentaar aan te verbinden.

Op themat

Wij, Jan Frederix'z scout, Ghysbert Hugens'z, Dirc van der Weyde, Gheryt van Wel, Egbert Utenham, Dirc van der Mye, Jacob Weerners'z, Heyn de Bance, Ghysbert Huce Jacobsz'z, Henric de Bance, Egbert Weerners'z, Aernt Jans'z, Dirc Jans'z, Jan Willems'z ende Wouter Jans'z buere, ende voirt die ghemeen buere (= de gezamenlijke inwoners) van Themat in ons liefs heren gherecht van Utrecht,

maken kondt allen luden also die kerke van Vlueten, dat onse prochiekerke is, op dese tyt grotelike te afteren is (= in zeer benarde omstandigheden verkeert) vermits (= omdat) dat die kerke nyewe vertymmert is (= verbouwd is).

So ist dat wy dair omme belyen ende kennen (= erkennen en verklaren) dat wi vercoft hebben den eersamen prior ende ghemeen convent van der regulien bynnen Utrecht (= prior en convent van het klooster der Regulieren te Utrecht), om een seker somme van gelde die si bi onse consent (= met onze goedkeuring) voirt betaelt hebben den kercmeysters der kerken voirscreven, ende voirt ghekeert syn in der (= besteed zijn aan) sculden die de kerke van der tymmeringe voirscreven sculdich syn, so wi die gelden die voirscreven kerck ghegunt ende ghegheven hebben,

een laen also die gheleghen is mit horen toebehoren op Themat in der gherechte voirscreven,

ende is streckende van der naten camp (nate of naet = nat; camp = akker; dus drassige akker?) voirt op aen Ockhuyssenre laen toe,

dair den sloet int ghesceyt (= de sloot op de grens) van 't Hairvelt allanges (=

langs) aen de een zide ende die prior ende convent voirgenoemt allanges an die ander zyde naest gheleghen syn (= het dichts bij).

Ende wy scelden dair omme die voirgenoemde prior ende convent ende hoir nacomeling voir ons ende voir onse nacomelingen van deser laen voirsegt clairlike quyt ende dancken hem dair of goede betalinge, den lesten penninc mit ten eersten.

Ende wi hebben dair omme ghelooft (= beloofd) ende geloven voir ons ende voir onse nacomeling mit ghesamender hant ende elx voir al (= gezamenlijk en ieder voor het geheel), den voirgenoemde prior ende convent ende hoir nacomeling dese voirscreven laen ende den vryen eygendom dair of (= daarvan) tot alre tyt te vryen ende te waren ende alle voircommer (= last die reeds op het verkochte rustte) of te doen.

Ende waert sake (= mocht het gebeuren) dat die prior ende convent voirgenoemd of hoir nacomeling tot enigher tyt an dese voirscreven laen, ofte om der lane wille, aensprake, krot (= last), hynder, letsel ofte moeynisse mitten recht of anders ghedaen worde, dat gheloven wi den prior ende convent ter stont mede of te doen ende dat te vryen op onsen coste buten des priors ende convents ende hoir nacomeling horen coste, hynder ende scade, sonder argelist.

In kennisse der wairheit so heb ic Jan Frederix'z als scout voirscreven myn segel an desen brief ghedaen van der gherechtswegen over mi selven ende mede over die ghemeen buer voirscreven om hore beden wille (= op hun verzoek).

Ende want wi buere voirgenoemd lyen ende kennen dat wi dese laen den prior

ende convent voirgenoemd aldus vercoft hebben ghelyck voirscreven staet, so kennen ende lyen wi dat onder des voirscreven scouten segel ende hebben hem ghebeden desen brief mede over ons te beseghelen mit sinen seghel, want wi op dese tyt selve gheen segelen en hebben.

Ende ic Frederic Utenhamme, als maerschalc van der Nedersticht van Utrecht, lye ende kenne dat ic als marscalc van myns liefs genadichs heren wegen van Utrecht al tgeen dat voirscreven staet bi minen wille, rade ende consent ghesceyt is ende dat belieft hebbe (= goedgevonden heb) ende belyene mit desen brief.

So heb ic thes oirconde minen segel als marscalc van myns genadichs heren wegen boven an desen brief ghehanghen. Ghegheven int jair ons heren dusent vierhondert een ende tachtich op ten vyftienden dach in Aprille.

Akte van 4 mei 1481

Het boven beschreven stuk is gedateerd 15 April 1481 en dat moet dus volgens de Juliaanse kalender zijn, want de Gregoriaanse tijdrekening werd in de Nederlanden pas in 1583 ingevoerd op bevel van Paus Gregorius XIII bij zijn bul "Intergravissimus" van 24 Februari 1582. Volgens onze tijdrekening zou de datum 4 Mei 1481 moeten luiden.

De acte leert ons dat Themaat in die tijd lag in het gerecht Utrecht. Landsheer van het Bisdom Utrecht was toen (1456-1496) de bekende bisschop David van Bourgondië. Zijn bewind was, vooral in het Nedersticht, gekenmerkt door grote onrust. Als men de geschiedenisboeken er op naslaat, lijkt het wel of iedereen met iedereen ruzie had; het was ook

Op themat

My Jan frederyc zc scout ghusbert hugens zc die vanden weyde gheeyt vā wel egbert
 vten ham die vanden mye jacob weerners zc heyn de bance ghusbert hugt iacobs zc
 henric de bance egbert weerners zc aertut jans zc die jans zc Jan willemis zc en wou
 ter jans zc buere en voort die gheineen buere vā themat in ons liefs heren gherechte
 van vtrecht maken konde allen liden also die kerke vā vlueten dat onse pro
 dye kerke is op dese tijt grote like te asteren is vermits dat die kerke nyuwe ver
 ymet is so ist dat wy dat onse belien en kenne dat wi vercoft hebben den eer
 samen prior en gheineen convent vanden regulien bynen vtrecht om een seker som
 me van gēde die si bi onse consent voort beuelt hebben den kerkenmeesters der ker
 ken voirsē en voort ghekeert sijn in souden die de kerke vanden tyneringe ver
 se saildich sijn so wi die gēden die voirsē kerke ghegunt en ghegheuen hebben
 een laen also die gheleghen is mit horen toebehoren op themat in gherechte
 voirsē en is streckende vanden natten camp voort op aen ockshursene laen toe dat
 den sloet ine gheseyt van thaurude allanges aen de een zide en die prior en ge
 convent voirsē allanges an die ander zide maect gheleghen sijn En wy salden
 die onse die voirsē prior en convent en hore naomeling voort ons en vore onse
 naomeling van deser laen voirsē darelke quist en dancken hem dat of gods
 becalinge den lesten peninc mitten eersten En wi hebben dat onse ghelooft ende
 gelouen voort ons en vore onse naomeling mit ghesamen d hant en elc vore al
 den voirsē prior en convent en hore naomeling dese voirsē laen en den vryen
 eygendom dat of tot alre tijt te vryen en te witen en alle vorewinc of te doen
 En waere sake dat die prior en convent voirsē of hore naomeling tot engher
 tijt an dese voirsē laen ofte om der laene aville acusprake ketot hynder letsel ofte
 meynisse mitten recht of anders ghe daen worde dat ghelouen wi den prior en
 convent ter stont mede ofte doen en dat te vryen op onsen coste buten des priors
 en convents en hore naomeling horen coste hynder en scade sond argelist In se
 nisse der waerheit so heb ic Jan frederyc zc als scout voirsē mijn segel an desen brief
 ghedaen vanden gherechts wegen ouer mi seluen en mede ouer die gheineen buer
 voirsē om hore beden wille En want wi buere voirsē heren en kenne dat wi dese
 laen den prior en convent voirsē aldus vercoft hebben gheluyt voirsē stact
 so kenne en heren wi dat onse des voirsē scouten segel en hebben hem ghebede de
 se brief mede ouer ons te bescghelen mit sinen segghel want wi op dese tijt selue
 g en segelen en hebben. En ic frederyc vten hame als maerschalck vanden nedersticht
 van vtrecht heren en kenne dat ic als maerschalck vā mijns liefs genadichs heren
 wegen van vtrecht al tyheen dat voirsē stact bi minē wille ende en consent
 gheseyt is en dat belieft hebbe en beliene mit desen brief so heb ic ihes ouerwende
 mijn segel als maerschalck van mijns genadichs heren wegen bouen an desen brief
 ghehanghen ghegheuen Ino iare ons heren dusent vierhondert een en tachtich op
 ten vufftienden dach in april

de tijd van de Hoekse en Kabeljauwse twisten en menige ridderhofstad in onze streken wisselde van bezetting of werd verwoest.

Ook de kerken, en met name de kerkto
rens, waren voor het immer opnieuw
heen en weer golvend oorlogsgeweld

niet veilig. Voor de burgerbevolking konden ze nog wel eens enige schuil
plaats bieden omdat de aanwezigheid
van "de allerhoogste" zelfs bij het ruwe
krijgsvolk nog wel ontzag afdwong.
Anders werd dat als militairen zich in de
kerktoren - toch meestal een robuust

en voor verdediging geschikt stenen
bouwsel - verschansten; dat leert ons de
geschiedenis van Jan van Schaffelaar,
een bisschoppelijk krijgsoverste, die op
16 juli 1482 dacht zich in de kerktoren
van Barneveld in veiligheid te kunnen
stellen.

Na een rusteloos bewind van negenen-dertig jaren overleed bisschop David op 16 April 1496 op zijn slot te Wijk bij Duurstede. Hij had zijn tegenstanders, de Hoeksens, hardnekkig geweerd en vervolgd en niet altoos die vergevensgezindheid aan de dag gelegd, welke een vroom Christen betaamt. Men kan daar tegenover stellen dat zijn hof te Wijk bij Duurstede een centrum was van wetenschap en kunst, maar daar had de plat-telandsbevolking geen boodschap aan. Het platteland was, na al die oorlogsja-ren en de ermee gepaard gaande plun-deringen en brandschattingen, uitgeput en verarmd.

Arme parochie

Parochies zijn overal en altijd arm ge-weest maar we kunnen, het bovenstaan-de in aanmerking nemende, gerust er op vertrouwen dat "de buere van Themat" in 1481 niet overdreven toen ze stelden dat hun kerk "grotelike te afteren" was. En of er nu sprake was van herstel van oorlogsschade of van "achterstallig on-dehoud", de "tymmeringe" moet niet worden opgevat als een grootscheepse verbouwing, vernieuwing of uitbrei-ding.

De verkopers zijn de gezamenlijke in-woners van Themaat waarvan er, behal-ve scout Jan Frederix'z, een 14-tal met name wordt genoemd. Het is niet duide-lijk hoe zij gezamenlijk eigenaar van de in het geding zijnde "laen" konden zijn, hoewel zij zich hoofdelijk garant stellen voor het "vrijen en waren".

De kopers waren de prior en het con-vent van het Regulierenklooster te Utrecht, dat volgens de acte reeds enig land onder Themaat in bezit had. Dat klopt wel, want op St Jacobsdag (20 juli) in de zomer van 1419 verkoopt het St Pietersgasthuis te Arnhem aan ons klooster 5 morgen (= ca 4,2 ha) land te Themaat, boven naast geland (= be-grensd door) ridder Frederik van Zulen en beneden naast geland die zytwyn (= zidewinde = binnendijk of kade langs een stuk land) die den gerechte van The-maat toebehoort. Op 10 Februari 1480 wordt het bezit uitgebreid door aan-koop van Willem Foeyte's weduwe en haar zoon Lambert Foeyt van de helft van 7 hondt (= ca 1 ha) land op The-maat, waarvan de andere helft toebe-hoort aan Egghert Spiericksz. en diens vrouw, boven naast geland de Oecken-husener laan en beneden de Regulieren.

Het waren in die tijd en met name in het Sticht vooral de kerkelijke instellingen die de grond in eigendom hadden en die er ook bij voortdoring op uit waren dat bezit uit te breiden.

Weiland verkocht

Verkocht wordt een "laen". Gewoon-lijk verstaan we onder een "laan" een weg, aan beide zijden met een of meer rijen bomen beplant. Onze onvolprezen van Dale geeft nog een betekenis, nl.: een lange smalle weide of grasvlakte. Deze laatste verklaring is het aantreкке-lijkst want wát zou "den eersamen prior ende ghemeen convent" kunnen hebben bewogen een weg te kopen? Op gelijke voet moet dan "Ockhuysen-re laen" worden vertaald met: lang smal Ockhuizener weiland. Ten overvloede zij opgemerkt dat hier slechts in naam een relatie bestaat met de van de Brink naar de Polderweg lopende Ockhuizer-weg te Haarzuilens.

Het land, verkocht door de godvruchtig-lieden van Themaat om hun kerk er bovenop te helpen, moet hebben gelegen in het gebied dat rond de eeuwwisse-ling door Copijn werd omgetoverd tot kasteelpark.

De geografische aanknopingspunten om het gebied nader te localiseren zijn uit het hedendaagse kaartbeeld groten-deels verdwenen. Op de Topografische kaart van 1900 (verkend in 1887) staat nog het Hareveld aangegeven, begrensd door Haarlaan, Heikop en Lagehaarse-dijk. De boerderij Ockhuizen (Ockhui-zerweg 20) bestaat nog steeds, al is het gebouw van nu 18e eeuws.

Slecht gedrag Utenham

Van Frederic Utenhamme, "marscale van myns liefs genadichs heren wegen", is ook nog een spannend verhaal te ver-tellen. In 1325 droeg Frederik Utenham (uit het Huis van Woerden) het huis Den Ham op aan de graaf van Holland en ontving het van hem in leen terug. Op St Pietersavond in 1347 verbond deze Frederik met zijn zoon Peter zich bij verdrag, om vanuit het huis Den Ham geen kwaad te doen aan de bisschop of de stad Utrecht. Diens achterkleinzoon, in 1442 met Den Ham beleend, hield zich hier echter niet aan. Deze Frederik Utenham was maarschalk van het Ne-derkwartier van het Sticht (= bisschop-pelijk ambtenaar die op het platteland van het Sticht de hoge jurisdictie uit-oefende) en maakte zich met zijn zoon Frederik schuldig aan afpersingen, waarvan speciaal het Kapittel van Oud Munster te lijden had. Dit Kapittel liet hen in 1465 gevangen zetten, maar in 1466 waren zij door de hulp van drie an-deren uit het gevang ontkomen. Zij wer-den voor eeuwig uit de stad Utrecht ver-bannen.

In 1468, toen Frederik senior gestorven

was, kreeg Frederik junior (inmiddels ook Maarschalk van het Nedersticht) verlof de stad te betreden om zijn ge-schillen met de heren van Oud Munster en Sint Marie bij te leggen. Als gevolg hiervan werd in 1471 zijn verbanning opgeheven. De bisschop verzocht hem toen op de vergadering van de Staten te komen. Zijn gedrag bleef echter slecht en er kwamen steeds klachten binnen, met het gevolg dat hij in 1479 weer ge-vangen werd gezet, blootshoofds de Raad van Utrecht om vergiffenis moest vragen en plechtig beloven zijn leven te zullen beteren.

Dit laatste geschiedde echter niet, met het gevolg dat zijn huis Den Ham door de Utrechters werd ingenomen. Hijzelf werd te Breukelen gevangen genomen en op 16 April 1482 te Utrecht ont-hoofd.

Er zijn geen harde bewijzen dat onze Frederik zijn "consent" ook duur heeft laten betalen door de "buere van The-mat" maar gezien het bovenverhaalde lijkt dat niet geheel onmogelijk.

Verantwoording:

Gemeente-archief Utrecht: Inventaris Regulierenklooster no's 870, 871.

Kastelenboek Utrecht: Den Ham.

Jhr Mr E. B. F. F. Wittert van Hoog-land: Bijdragen tot de Geschiedenis der Utrechtsche Ridderhofsteden en Heerlijkheden: Den Ham.

Boekbespreking

"Dirkje" boerenmeid

Fragmenten en notities van Elisabeth Boerhave - Cramer vrijmoedig uitge-werkt door Mr. Jan Veenhoven.

Uitgave van de Stichting ter bevorder-ing van het opsporen, uitgeven en ver-spreiden van de geschriften van Elisa-beth Boerhave - Cramer.

Het interessante van dit allerdroevigst verhaal is, dat het zich afspeelt in de 2e helft van de vorige eeuw in onze woon-streek. De twee deeltjes zijn verkrijg-baar in het museumwinkeltje van de Stichting, Hoogt 6, te Utrecht ad f. 6,90 per deel.

Het beschrijft de wederwaardigheden van Dirkje Kooy alias Veldhuizen, van-af haar geboorte in 1853, wat al een ge-deeltelijk "doofpot"-gebeuren was....., haar armelijke jeugdijaren, haar werk-huizen vanaf haar 12e jaar als boeren-meid, hetgeen haar nootlottig werd op haar 16e levensjaar. Haar arrestatie door de menselijke veldwachter Hen-drik van Veen na brandstichting op de boerderij van boer van Vliet op de Wa-gendijk te Kockengen, het proces en haar uiteindelijke straf.

Schoolmeester in 1792. door Jac. de Bruijn

Hoe Cornelis ter Wogt in 1792 schoolmeester te De Meern werd.

Op maandag 22 oktober 1792 waren in de Jacobikerk te Utrecht 12 kandidaten opgekomen om examens af te leggen voor de vacature van schoolmeester te De Meern.

De examencommissie bestond uit 6 Heren, w.o. de predikanten van De Meern, Harmelen en Vleuten.

Om het examen zo onpartijdig mogelijk te doen verlopen werd geloot om de volgorde der kandidaten.

Het onderzoek omvatte de vakken schrijven, rekenen en zingen.

Allereerst moesten alle nummers schrijven PS 34. Toen moesten de Heren 8 sommen maken, waarvan ik er een doorgeef.

Hierna moest men voor de lessenaar komen om te lezen en te zingen.

Cornelis Ter Wogt, schoolmeester aan 't Weeshuis te Schiedam, nr. 9 werd de gelukkige.

Deze moest toen nog bij de 3 predikanten een religieus-examen van 3/4 uur afleggen en kon eindelijk met zijn benoeming, die als volgt luidde naar huis: Wij onderschreven Predikanten van De Meern en Consulanten, verklaren, dat Cornelis Ter Wogt ingevolge het eerste artikel van de gerenoreerde schoolorde door ons geëxamineerd is omtrent zijn kennis in de Chr. religie en zoveel blijken van kennis in deese gegeven heeft, dat tot schoolmeester of koster kan worden aangenomen, waarvoor wij den Goddelijken zegen wenschen.

Een jongeman moetende een jonge Dogter, in haar schoot hebbende veel welruykende Roosjes: O Schone, die met U.E. gunste, zo een roosje van de 100 die gij daar hebt mogt genieten: zij antwoordde, ik heb er geen 100, maar dat ik ze dubbeleerde, en des getals 1/3 daartoe voegden, en bij het komende daarvan zijn 3/8 min 10 bij telden, zo konde ik Uw hoofd tot Uw verschonen met een krans van 100 Rozen verciereen. De vrage is, hoe veel Roosjes de Dogter in haar schoot hadde.

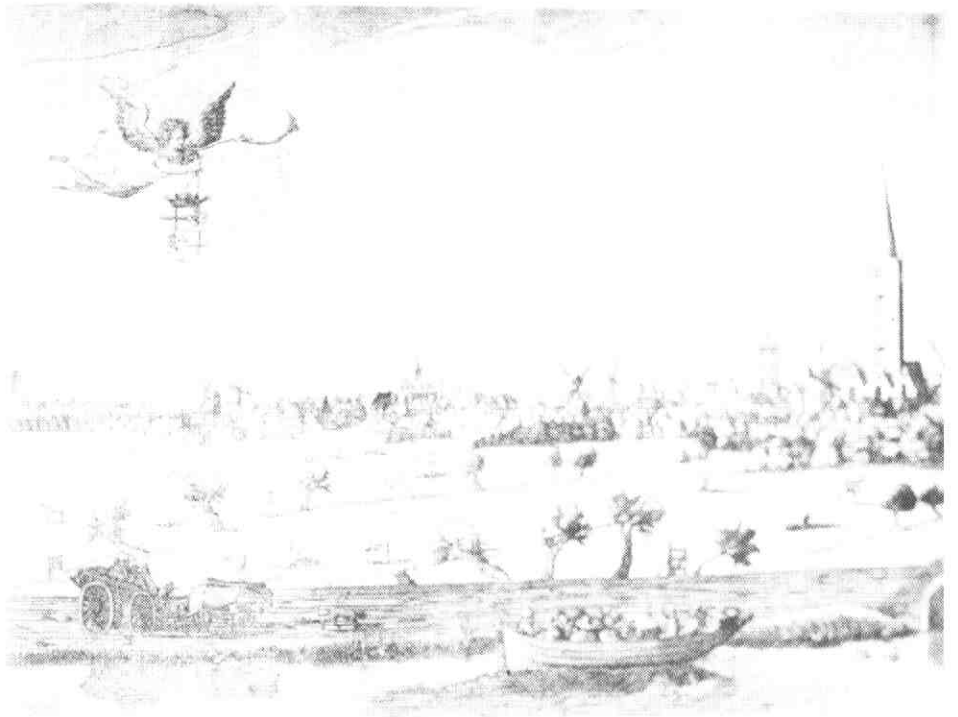

Gravure door J. Droochsloot. De Jacobikerk te Utrecht in 1625.

Opgravingen op de Hoge Woerd

Scherven, gereconstrueerd tot vaas, gewichten, een dakpan met stempel, een stuk van een wrijfschaal, een haardplaats, en stukken van amphora's.

De archeologische opgraving '82/'83 is inmiddels afgesloten. Een boeiende, arbeidsintensieve en leerzame periode ligt

achter ons. Een periode ook, waarin wij alle medewerkers van het Archeologisch Instituut als goede vrienden hebben leren kennen.

En onderzoek dat nu binnenskamers verder gaat. Wij houden u op de hoogte.

(3e deel)

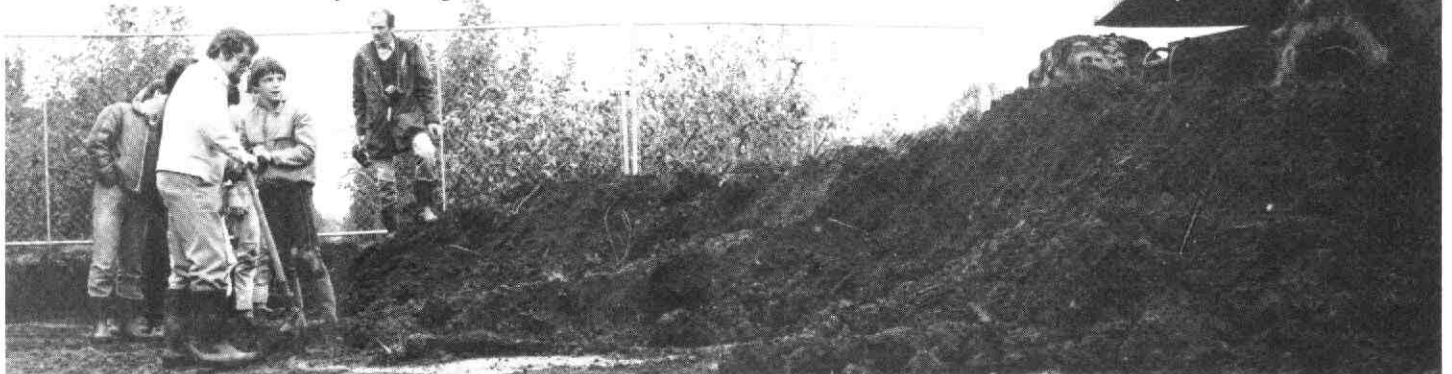

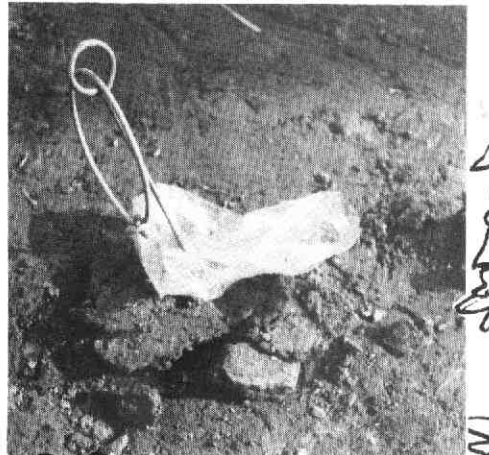
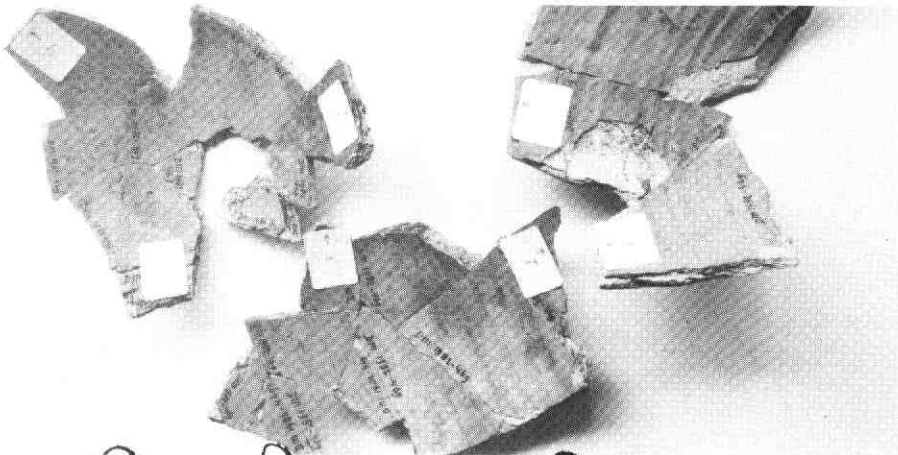
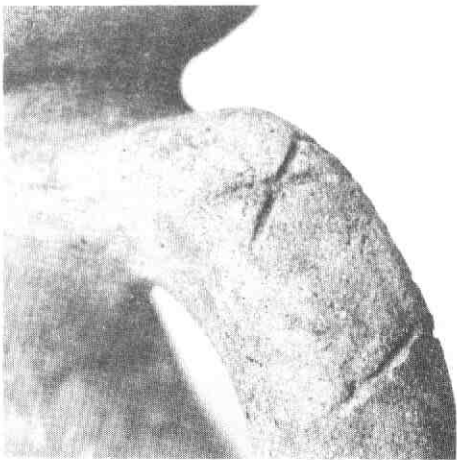
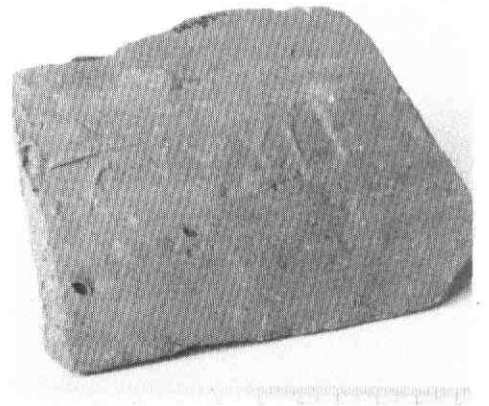

Hand-drawn decorative border at the bottom of the page, featuring stylized floral and geometric patterns. On the right side, there is a small box containing a drawing of a face or mask, and some handwritten text that is partially obscured and difficult to read.

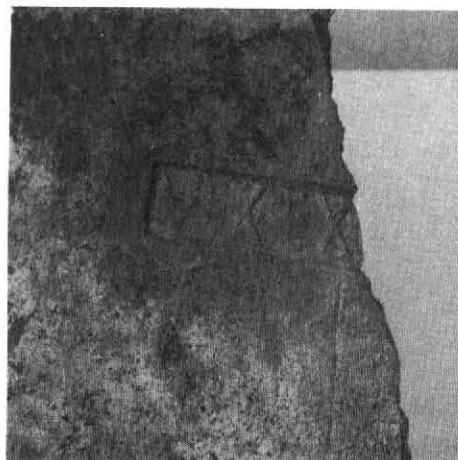
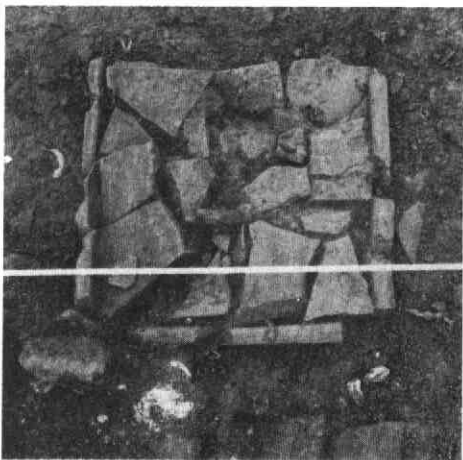
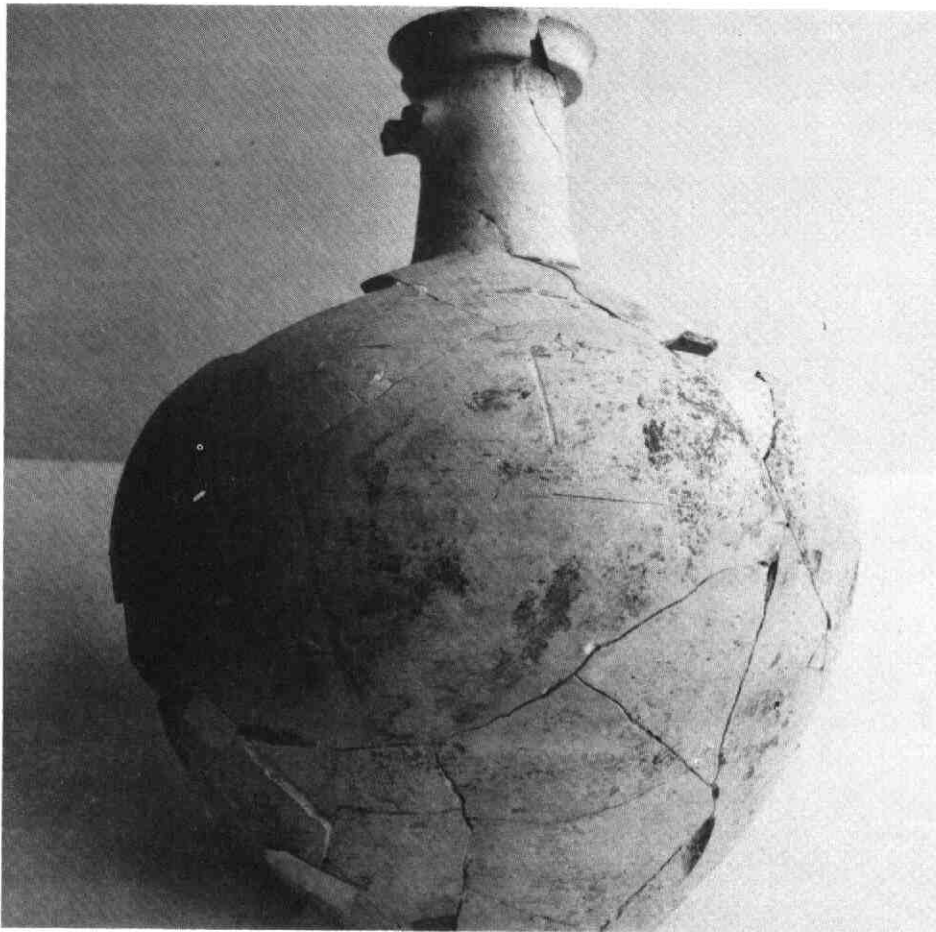

Handwritten notes in the left margin, including the word 'Zurück' and some illegible scribbles.

EEN HAGE-PREKER

1566.



(De eerste aflevering van de Hagepreker publiceerd in onze 3e uitgave 1982 (september-nummer)).

't Sloeg vier uren in de nacht. Een vuur was onder den breeden schoorsteen aangelegd, waar een paar zetels werden bijgeschoven, om den heer van Brederode en meester Dirck te ontvangen.

Barend voelde zich regt gelukkig toen hij de heeren zijne woning zag binnentreden, vreeselijker nacht had hij, warme vriend der vrijheid en trouw kalvinist, nimmer doorgebracht, want meer dan iemand kende hij 't gewigt der bijeenkomst, welke ten zijnent zou plaats hebben, meer dan iemand wist hij wat de gemeente in broeder Dirck verliezen zou, en hoeveel de goede zaak op Brederode rekende en op Datheen, de geleerde Datheen, maar tevens, hoe de Spanjaarden alles in het werk stelden, om zich van deze mannen, door list, geweld, ja door verraad meester te maken.

— Is nog geen der vrienden hier? vroeg Breëroo.

— Niemand, edele heer, antwoordde Barend eerbiedig, ik wacht ze iets later.

— Wij zijn hier zeker niet waar? hervatte meester Dirck, — tegen verraad beveiligd!

— Op mijne eer, viel Barend in, koester geen vrees, op mijne huisgenooten kunt gij rekenen. Even als uw vader, vervolgde de man, zich tot Willem keerende, heb ik slechts mijne zoons in het werk, en op mijne kinderen kan ik even veilig vertrouwen als Gerrit Dircksz, wiens zonen dit maal de wacht hielden. Doch, Willem, waar is uw broeder? Vergezeldte hij u niet?

— Hij verliet ons aan 't kreupelhout, om vader de goede tijding te brengen...

— Mijn God, welk eene onvoorzigtigheid, fluissterde Barend, hoe ligt kan hij in handen vallen van een der spaansche ruiters; — alleen en op dit uur...

— Kom, hervatte de heer van Brederode, die inmiddels den tinnen bierkroes vulde, welke Barend



op tafel geplaatst had, een enkele dronk op onze goede aankomst! Wel aan, meester Dirck, klink eens met uwen dartelen reisgenoot, als gij me aanstonds noemdet; kom, kom, de zorgen een weinig aan kant.

Deze luchtige woorden werd tot den leeraar gerigt, die steeds met Barend in gesprek bleef over de veiligheid der hoeve, over de schuilhoeken in geval van nood, de uitgangen, de zijpaden en wat al meer.

— Broeder, duwde hij den landman toe, morgen zullen de wakkerste mannen onzer partij in uwe hoeve vereenigd zijn, het lot der goede zaak zal welligt afhangen van de zamenkomst onder uw dak.

— Maar drink dan, hernam Brederode, en zet zorgen op zij: de Heer heeft ons tot hier geleid, en zal ons verder wel beschermen.

— Vergeef mij, edele heer, doch de Hemel verbood ons niet, voorzichtig te wezen, integendeel. Maar die eigenschap is de uwe niet, en ik oefen ze voor ons beiden. Laat mij slechts begaan en de zaken zoo regelen, dat er geen mogelijk zij om ons te verrassen, ten ware er een verrader schuilt onder onze vrienden.

— Altijd dezelfde, sprak Brederode, altijd wantrouwend, altijd vreest ge verraders, altijd ducht gij verspieters, overal ziet gij de zwartste zijde. Op mijne eer, meester Dirck, ik dank den hemel, dat hij me niet zulk een wantrouwend hart geschonken heeft.

— Gij dwaalt, edele heer, en zult op mijne jaren wel anders spreken. Zie als 't heil der kerk, de hoop des vaderlands op enkele hoofden rust, dan is het pligt, om zulke dierbare mannen tegen verraad te beveiligen. Gij zijt een wakker krijgsman, mijnheer, doch eenmaal buiten het strijd-

perk, weet ge uw leven niet te beveiligen, een leven dat ge niet nutteloos in de weegschaal moogt stellen, omdat het heil der kerk daaraan verbonden is.

— Dat verwijt is onverdiend, zei Brederode, evenmin als gij, wilde ik gaarne in een hinderlaag vallen, den Spanjool in handen, ze zouden mij leelijk inrekenen op dat akelig Vredenburg. Doch hier hebben wij niets te vreezen. Barend is een vertrouwd man, wie duivel zou ons hier zoeken?

— Wie weet, zei de leeraar, het voorhoofd in zijne handen verbergende.

Er volgde een oogenblik stilte. Meester Dirck scheen in gedachten verdiept. Eensklaps vloog hij op, en als 't ware door eene boven natuurlijke ingeving getroffen, trad hij Willem te gemoet, die hem verbaasd aanstaarde.

— Jongeling, riep hij uit, en in zijn oog gloeide een hevig vuur, zijne hand beefde, en zijne knieën knikten, Jonkman, hernam hij, gij waart straks niet alleen, die ander . . .

— Was mijn broeder, mijnheer, 't was Geert!

— Uw broeder, herhaalde de leeraar, is dat geen losbol?

— Geert is vrolijk, soms wat loszinnig, een vriend van 't vermaak, doch eerlijk en braaf.

— Heeft uw vader hem ook verhaald, dat Petrus Dathenus hier zou komen?

— Neen, mijnheer, dat groot geheim kent hij niet.

— En waarom niet?

— Omdat wij vreesden, dat mijn broeder 't in zijn vervoering aan eenige vrienden zou mededeelen.

— Heer Dirck, riep Brederode, waartoe dat verhoor, kom lang den knaap veeleer een beker bier. Hij en zijn broer hebben wakker dienst gedaan. Waartoe die nuttelooze vragen?

— Zoo ik den jongeling vraag, 't geschiedt in aller belang, stoor mij dus niet, vervolgde meester Dirck, en zich tot Willem wendende, hernam hij: uw broeder keerde dus tot uwe ouders weder?

— Ongetwijfeld, antwoorde Willem, en de hemel geve dat hij behouden t' huis kome.

Meester Dirck mompelde eenige onverstaanbare woorden en keerde zich weder tot Barend om nieuwe maatregelen van voorzorg te beramen, eindelijk plaatste zij zich bij den schoorsteen met zijne voeten op de vuurplaat en opende een klein testament, doch, voor hij met de lezing daarvan

begon, voegde hij Brederode toe.

— Geloof mij, edele heer, neem een paar uren rust, wie weet of de gelegenheid zich morgen aanbiedt.

— Verstandig gesproken, zei Brederode; en een paar oogenblikken later, wierp de edelman zich op eenige bosschen stroo voor den haard, terwijl ook Willem zich op raad van den grijsaard ter ruste lag; maar hoe vermoeid, hij kon de oogen niet sluiten, de woorden des leeraars woelden hem door het hoofd en naar lang aarzelen besloot hij broeder Dirck eene verklaring te vragen van zijn laatste woorden, waarin hij een wantrouwen dacht te ontdekken omtrent Geert, den edelen Geert.

Terwijl de grootste stilte in het vertrek heerschte en meester Dirck in de lecture der schrift verdiept is, zullen wij een vlugtigen blik werpen op dien man en een paar bijzonderheden mededeelen uit zijn vroeger leven.

Meester Dirck van Abcoude scheen een man ruim zestig jaren oud, wiens kalm en ernstig gelaat de sporen droeg van innig lijden, van lang doorstane smart, van ernstig gepeins; hij was eenvoudig gekleed, en droeg 't gewaad der burgerlieden van zijn tijd, want in die dagen zocht de leeraar de ernst zijner bediening nog door geen uitstekende kleeding te toonen, en de gemeente geloofde evenmin dat de heiligheid zijner taak, van een bef of mantel afhankelijk was, of dat de regtzinnigheid zijner leer in 't minste verband stond met den min of meer opgetoomden rand van zijn hoed. Dirck van Abcoude was leeraar bij de gemeente Christi onder het kruis, en toch: er lag over 't geheele wezen des mans, een zeker waas, een »'k en weet niet wat,' verspreid, 't geen duidelijk verried, dat de leeraar eenmaal tot de roomsche geestelijkheid behoorde, al ware dit niet te zien geweest aan de overblijfselen zijner tonsure. En in de daad, meester Dirck behoorde tot de eerste geestelijken in het Sticht wier oogen door het licht des Evangelies geopend werden. Hij was in die dagen pastoor der Sint Geerte Kerk binnen Utrecht, om zijne liefvalligheid ongemeen bemind. Meester Dirck schaarde zich aanvankelijk, indien men 't zoo noemen kan, onder de scholieren van Erasmus; want hij zag de misbruiken in het kerkelijke, — begreep dat die aanleiding moesten geven tot spot-

ternij en ergernis, hij lachte even goed met bedevaart, aflat en zielmissen, en ofschoon hij 't al niet luide verkondigde, ook hem hinderde de weelde en overdaad der hooge geestelijken, ook hij twijfelde aan schier alle leerstukken der kerk. Even als bisschop Philips van Bourgondie, was hij van de noodzakelijkheid eener hervorming overtuigd, en een krachtig belijder van het vrij onderzoek; maar hierom beoogde hij nog geen afscheuring van Rome — hij wilde slechts een herstel der grove gebreken, en dacht vooral aan geen nieuwe gemeente.

Dirck predikte dus min of meer in den geest der nieuwe leer of liever in den geest van zijn tijd, en kreeg derhalve veel toeloop, hoewel niet zoo groot als pater Herman, de vice-cureyt van St. Jacob, die, zegt een tijdgenoot *»de gek heel uit den mouw liet kijken en heel ketters preekte, zoo dat hij al 't beloop kreeg ook van geleerde mannen.»* — Dat preken vond spoedig afkeuring bij de overheid, zoodat beide geestelijken voor de kettermeesters gedaagd werden. Herman Duifhuis scheen voor 't onderzoek bevreesd en trok spoedig heen, doch meester Dirck verscheen in het kapittelhuis waar hij ontboden was, van geen kwaad bewust, en trachtte zich te verantwoorden, maar hij had schoon praten bij de kettermeesters, dat was onmogelijk; en daartoe hielp hem niet eens de hulp zijner talrijke vrienden: immers wat hij geleerd had riekte stellig naar ketterij, en daarom werd hij gevankelijk naar Vredenburg geleid, en neergeworpen in een donkeren kelder. Hier lag de ongelukkige twaalf maanden lang, tot zich eindelijk de deuren zijner gevangenis openden, en hij naar den Dom gevoerd werd: niet om hem de vrijheid weer te schenken, maar om den man een vonnis voor te lezen, dat hem veroordeelde tot den dood. Doch nu riep aller stem om genade, en zoo luide, dat men meester Dirck ten laatste de keus gaf tusschen den dood en eene plechtige afzweering zijner ketterijen. — De arme priester koos het laatste, want verzwakt als hij was naar lichaam en geest, bezat hij den moed niet om de martelaarskroon te kiezen — en waarom zullen wij 't verbergen, — daartoe rustte zijn geloof nog op te onzekere grondslagen, 't was nog te veel een dobberen tusschen de kerk, waarin hij was groot gebragt, en die zich met al hare gebreken nog fier verhief, en een leer, een beginsel waarvan

hij nog geen duidelijke conceptie verkregen had, waarvoor hij een nutteloos offer zou geweest zijn. De priester onderwierp zich dus leidzaam en dat was de feil waarvan de oude Gerrit zoo vaak sprak, de zwakheid die hij tegenstelde aan den mannelijken marteldood zijns broeders. Meester Dirck betaalde dus alle kosten van 't proces en vernederde zich, om als een wereldlijk man gekleed den stoel der waarheid beklimmen, en daar ten aanhore der gandsche gemeente zijner ketterijen te herroepen en haar te bidden, hem vooral te vergeven, dat hij ze kwalijk geleerd en onderwezen had; vervolgens moest hij plechtig beloven, om, een halfjaar lang, elken vrijdag te vasten op water en brood, en gedurende al dien tijd geen mis te lezen, om nimmermeer de biecht te hooren en eindelijk het bisdom voor altijd te verlaten; terwijl hij aannam zich in Loenen te vestigen; met verbod om aan niemand eenige brieven te schrijven, alles op straffe des doods.

De priester boog het hoofd en gehoorzaamde, maar toen hij eenzaam en verlaten te Loenen gevestigd was, waar de menigte hem schier als een misdadiger beschouwde, toen hij zich in zijne vernedering en schande meer en meer toeleigde op eene aandachtige lezing des Bijbels, toen hem de schriften van Luther in handen kwamen, toen eerst zag hij het weldadig licht der hervorming in deszelfs vollen luister, toen gevoelde hij dat het niet om een paar veranderingen te doen, — dat eene hervorming in de kerk onmogelijk was, en het christendom tot deszelfs oorspronkelijke zuiverheid moest worden terug gebragt, ontdaan van de christelijke mythologie der R. C. Kerk; — nu schaamde hij zich zijner vroeger zwakheid en verblindings; en van dit oogenblik behoorde meester Dirck onder de warmste vrienden der reformatie en was een der eersten, die den moed hadden, om, in spijt van plakaten en brandstapels, op te treden als leeraren der gemeenten onder het kruis. Dit was de voormalige pastoor der Sint Geerte Kerk in Utrecht. Toen lachte hij wat om de kettermeesters in den Dom, en trotseerde hij alles voor de goede zaak, — en thans — anno 1566 — bijna twintig jaren na de droeve afzweering, zou hij blijmoedig en met een vast vertrouwen den brandstapel zijn opgetreden, zou geen zwaard of vuur hem tot afval gebragt hebben; maar nu was hij ook tot bewustzijn gekomen, nu was zijn geloof

de vrucht van ernstig onderzoek, iets anders dan een verward gevoel, een onbestemd verlangen.

Vraag niet hoe veel gevaren dien man had ondergaan, sedert den dag, waarop hij 't masker neer wierp, en Loenen verliet, om de nieuwe leer te verkondigen, sedert een bloedprijs op zijn hoofd gesteld werd, sedert hij overal hage-preken hield, tot op den nacht, toen wij hem achterlieten in de hut van Barend, lezende in zijn nieuw testament, wakende over de veiligheid zijner vrienden.

Eindelijk waagde Willem 't om den leeraar toe te spreken en hem rekenschap te verzoeken van zijne vragen omtrent Geert, vragen die zeker wantrouwen schenen te verraden.

— Mijn jongman, zei de leeraar zacht, 'k ben verre van het denkbeeld, dat uw broeder een verrader is. De hemel beware mij, een sterveling, zonder bewijs, te veroordeelen, maar op mij, op ons allen, rust eene vreeselijke verantwoordelijkheid. Binnen weinige uren zullen de voornaamste hoofden onzer partij, de wakkerste leeraars onder het kruis, hier vereenigd wezen; zij begeben zich naar deze hoeve om een plan te beraamen van welks volvoering de vrijheid van godsdienstoefening, de rust dezer landen misschien zal afhangen, en indien deze zamenkomst mislukte, zoo Brederode, die op mijne voorzigtigheid bouwde en zich hier heen spoede, zoo de een of de andere dien wij wachten en zich zonder geleide op weg begaf, ten gevolge van eenig verraad in een hinderlaag viel, zeg mij, hoe zou ik verandwoord wezen van mijne zorgeloosheid? zou de kerk, de goede zaak ons niet rekenschap vragen indien wij door onvoorzigtigheid de oorzaak werden van zulk onheil? want een verrader vindt men helaas te dikwerf, en mijne droeve ondervinding doet mij altijd vreezen, waar priesters en spanjolen in het spel zijn.

— Doch mijn broeder is tot zoo'n laagheid onbekwaam; gij gelooft

— Ik geloof niet, mompelde de leeraar, ik stel alleen de mogelijkheid

— Dat mijn broeder een verrader zijn zou? Neen, mijnheer, Geert is tot onze ouders weêrgekeerd, gelijk hij vader beloofde, . . . doch wij kunnen ons verzekeren indien u mij veroorloofde om naar mijns vaders huis te vliegen, snel ben ik weder.

— Ga, zei de leeraar, de Hemel gaf uw dat voorstel in, loop spoedig en keer nog haastiger terug en geve God dat ge uw broeder vinden moogt, in het huis uws vaders, te midden van uw gezin!

— Ik weet het zeker, antwoordde Willem, wiens gelaat van verontwaardiging gloeide, bij de gedachte, dat men zijn broeder van zoo'n gruweldaad kon verdenken, en dat zonder eenige reden, zonder eenigen grond. Binnen twee uren breng 'k mijn broeder, riep de jongeling, binnen twee uren is hij in zijne eer hersteld.

Willem vertrok.

— Kan ik dien jongman vertrouwen? mompelde de leeraar.

— Zou hij me ook om eene andere reden willen verwijderen? vroeg Willem, en ijde voort, waarop de leeraar, hoewel door allerlei gedachten beroerd, weer rustig met de lecture van zijn nieuw testament voortging, zoodra de deur achter Willem toeviel.

Brederode sluimerde als lag hij op het beste leger tegen elk gevaar beveiligd.

IV.

EEN VOORGEVOEL.

Willem liep zoo hard hij kon, ten einde zijns vaders woning spoedig te bereiken. Even, als vroeger koos hij geen voetpad, maar trok dwars over het bouwland, haastig en gejaagd; — heggen, sloten, greppels niets stuitte hem in zijne vaart, want tot elken prijs wilde hij zijn onzekerheid doen ophouden, allen twijfel wegnemen aan de trouw zijns broeders, — hij wilde meester Dirck onverwijld met een geruststellend antwoord beschamen, de onschuld bewijzen van zijnen broeder, van Geert, den loszinnigen knaap, doch eerlijk en trouw, tot verraad onbekwaam. Hij liep dus voort, als door eene bovenmenselijke magt meêgevoerd, toen hij op verwijderden afstand eenige dwalende lichten dacht te ontwaren; — zijn geoeffend oog bedroog hem niet. Willem koos aanstonds partij; veranderde zijn weg, naderde het licht, dat zich in de rigting van Barends, hoeve bewoog, en weldra was hij op eenige schreden van hen die het licht droegen. Het waren spaansche soldaten, ongeveer dertig

in getal, die, om beter koers te houden en 't rechte pad niet te verliezen, eenige lantaarnen met zich droegen, wier licht ze verraden had. Willems hart klopte van angst en bezorgdheid. De arme jonge beefde, als waren de vermoedens van meester Dirck bewaarheid, als verkreeg hij daarvan reeds de droeve zekerheid.

De soldaten rukten voorwaarts zonder hem te bemerken. Zij schenen niets te vreezen, en trokken langs Willem heen, die zich bij een sloot verborg; doch men oordeele over zijne ontsteltenis, toen hij in den landman, waardoor de Spanjolen vergezeld werden, zijn broeder Geert herkende, Geert met het psalmboek in den zak van zijn wambuis, Geert als een vrijman, met ongeboeide armen, die daar heen stapte fier en tevreden, het hoofd omhoog, — Geert de gids en leidsman der papauwen!

Nu behoefde Willem niet te vragen waar de Spanjaarden heen trokken, welke mannen hun schandelijk waren verkocht en weldra in de strikken zouden vallen der boosaardigste vijanden. Hij brulde van wanhoop en woede, doch nieuwe krachten puttende uit de wonde zijner ziel, bedacht hij zich niet, maar vloog pijsnel voort naar de hoeve van Barend, en ademloos, badende in het zweet, zonk hij aan de voeten van meester Dirck.

— Red u, red u! riep hij uit, redden edelen heer van Brederode! mijn broer is een verrader!

— Het voorgevoel bedroog mij dus niet, zei meester Dirck bedaard. Mijn heer van Brederode, ontwaak, vervolgde hij met een donderende stem: te wapen! wij zijn verraden!

Bij die woorden vloog Brederode overeind en greep naar den degen.

— Waar zijn ze, waar zijn ze? riep hij uit.

— De Spanjolen zijn nog verwijderd, hernam Willem, het oog vol tranen, doch zij zullen weldra hier wezen, met alle moeite kon ik ze slechts eenige minuten voor zijn. Vlucht, vlucht!

— Hebben wij dan geen wapenen? vroeg Brederode.

— En wat zouden wij tegen dertig man?

— Doch waarheen? vervolgde Brederode.

— Mijne voorzorgen zijn genomen, hernam de leeraar met eene onbeschrijfelijke koelbloedigheid. Terwijl gij laagt te slapen heb ik alles voorbereid. Barend zorgde voor eene schuilplaats in tijd van

nood; wij behoeven hem slechts te vergezellen.

Nu volgden allen, door den wil des leeraars als beheerscht, den ouden Barend door eene staldeur naar een smal en afgelegen pad, kruipende meer dan gaande langs een zwaren heg; Willem snikkende als een kind, half dood van ziele-leed en smart, de anderen zeer stil en voor het minst geritsel bevreemd.

Zoo sloopen zij voort, — een uur lang — en de dag begon reeds aan te breken, toen zij eene afgelegen hut bereikten.

— Broeders, zei de leeraar, terwijl hij zich in de armen van Barend wierp, looft den Heer, Hij heeft wondervolle dingen met ons gedaan.

Allen zonken op hunne knieën, slechts Willem stond, te midden van dit roerend tooneel, bleek en ter neêrgeslagen, in gepeins verzonken.

— Jonkman, geef mij de hand, zei Brederode, op hem toetredende. Uw broeder was een lafaard een verrader, maar gij hebt moed en zelfopoffering getoond voor beiden; gij hebt ons gered en uw naam bewaard voor de gruwelijkste aller misdaden. Met vreugde lang ik u de hand. Moed, mijn jongen, treur niet, maar wee uw broeder als hij ooit in mijne handen valt; zeg hem vrij dat zijn rekening gemaakt is, — in Nederland duldt men geen verraders, die lui hooren bij de Spanjolen en papauwen t'huis, niet hier, en wordt er in de landen van herwaarts over al eens van dat gespuis gevonden, dan rust op ons de pligt om 't vlug een koord om den hals te werpen, en 't neer te hangen aan den eersten boom den beste. Zie, ik heb den prins van Oranje hartelijk lief, hij strekte mij tot vriend en raadsman, welnu, zoo hij zich immer in 't geval bevond, waarin uw broeder verkeert, bij God en mijn degen, hij zelf zou geen genade vinden: hij stierf door mijn staal.

— Edele heer, zei Willem — en hij veegde een traan weg, die langs zijne wangen rolde — ik zal 't mijn broeder zeggen. Bij mijne eer, ik zal 't hem zeggen. Geert een verrader, de zoon van Gerrit Dircks een handlanger der Spanjolen. — God! wees mijn armen vader genadig!

— Meester Dirck, hervatte Brederode, wij zijn gered, dat is wel, en 'k zal den Spanjaard later toonen, dat ik geen lafaard ben, maar hiermede is onze taak niet vervuld, want de vrienden en leeraars, die zich hier bij ons moesten voegen, zullen stellig

in den afgrond storten, waaraan wij zoo gelukkig ontkwamen: zij loopen blindeling in hun verderf. Hoe zullen wij ze redden?...

— Bedaard, edele heer, sprak de leeraar, de vrienden loopen niet het minste gevaar. De beide zoons van onzen trouwen Barend, — en 'k ben overtuigd dat hetgeen verraders zijn, — gingen hen te gemoet, met een brief, dien ik schreef terwijl gij hebt gesluimèrd en Willem zijn broeder opzocht. Mijne vermoedens waren sterker dan mijn geduld; want er lag iets in de blikken van Geert wat mij, man van lange ondervinding, trof, wat u ontsnapte, — ik kon Willems terugkomst niet afwachten, en thans zegen ik mijne bezorgdheid.

Brederode en Dirck van Abcoude verscholen zich daarop zoo goed zij konden in de armoedige hut, en praatten verder over 't geen hun te doen stond, terwijl Willem en Barend de vrienden vaarwel zeiden, elk den weg naar zijne woning inslaande, daar hunne tegenwoordigheid verder nutteloos was. Willem altijd somber, altijd onder den invloed eener vreeselijke gedachte, Barend bevende voor de onheilen, die konden voortvloeijen uit de ondersteuning, welke hij aan Brederode en meester Dirck verleend had, ofschoon hij die beschouwde als een heiligen pligt, welke de ijverige sectaris niet mogt verzaken. Aan zijne hoeve genaderd, vond hij geen huis — slechts een puinhoop. De te leurgestelde Spanjaard had in weinige uren tijds zijne have en goed vernield. Het vuur verslond den jongsten oogst, en het vee in de stal lag neergeveld. De Spanjolen waren in het huis gedrongen, hopende Brederode en Dirck van Abcoude te overvallen, maar hierin bedrogen, kende hunne woede geen palen, en hadden zij zich aldus gewroken. Door dit schouwspel — hoewel in die dagen niet ongewoon — hevig getroffen, had de landman nog moeds genoeg om zijne kinderen te roepen, welke naar zijne gissing reeds moesten zijn weêrgekeerd. Deze wilde hij om zich vereenigen als eene laatste troost, eene laatste hoop. Arme man: geen stem antwoordde op zijn geroep! Einlijk hoort hij uit eene kleine schuur, die tot nog toe gespaard bleef, een menschelijk gerucht; maar o God, wat ontwaart hij bij de deur dier schuur? de lijken zijner beide kinderen, met kogels doorboord, en zoodra hij op die lijken wilde toeschieten, volgde de losbranding van een aantal vuurroeren. —

Barend zonk zielloos neder op de puinhoopen zijner hoeve, op de lijken zijner zoons. De Spanjolen verlieten toen hunne hinderlaag.

— De ketter heeft zijn loon, zei de hopman, en zoo wij er niet in slaagden, om Brederode in den val te krijgen en dien weggelopen paap (hij bedoelde meester Dirck) in 't net te vangen, wij hebben toch onzen pligt gedaan. En gij, Geert, gij hebt u goed gedragen, gij hebt uw heer en koning dienst bewezen, thans kunt ge huiswaarts keeren, — wij rekenen steeds op u. Denk goed aan 't geen ge ons beloofd hebt; aan geld zal 't u nooit falen.

Vrolijk trok men voort.

(wordt vervolgd)

A. W. N.

Dezer dagen begroetten wij als lid van onze vereniging, de Archeologische Werkgemeenschap voor Nederland, regio Utrecht e.o. Deze (landelijke) vereniging van amateur-archeologen doet bijzonder goed werk en beschikt over uitgesproken deskundigheid op het gebied van opgravingen naar de oudere en oudste geschiedenis. De A.W.N. houdt regelmatig lezingen en excursies, waarvan wij u in de toekomst gaarne op de hoogte zullen houden. Inlichtingen over de A.W.N., lidmaatschap en dergelijke, kunt u verkrijgen bij onze ledenadministratie.

AGENDA

Film

- Op donderdag 23 juni a.s. in De Schalm te De Meern, 20.00 uur vertoont de vereniging de **unieke dorpsfilm** uit het begin van de 50-er jaren. (In bezit van "De Bazuin"). Zo mogelijk zullen wij ook nog een later jaartal vertonen.

In verband met de verwachte grote belangstelling verzoecken wij u vooraf telefonische te reserveren: **03407 - 1483** (svp niet tussen 13.00 en 17.00 uur). Toegang leden + 1 introducté f. 2,50; en niet leden f. 5,00.

Braderie

- Op zaterdag 27 augustus a.s. staat de Historische Vereniging ook op de dan te houden grote braderie in Vleuten.

Tentoonstelling

- In het museum Het Oude Gemeentehuis te Woerden, wordt vanaf 4 juni 1983 gedurende 4 weken een tentoonstelling gehouden over de archeologische opgraving rondom de kerk in Woerden. De tentoonstelling is 's middags geopend van 2 - 5 uur en 's zaterdags de gehele dag.

Officieel orgaan van de Historische Vereniging Vleuten. De Meern, Haarzuilens.
3e jaargang nr. 3, sept. 1983. © 1983.
Verschijnt 4x per jaar.

Ingeschreven in het verenigingsregister van de K.v.K. Utrecht e.o. onder nr. V. 479630.

Dagelijks bestuur:

J. Schutte, voorzitter
Zandweg 138, 3454 HA De Meern
tel. 03406 - 3216

W.H. Denekamp, sekretaris
Utenhamstraat 5, 3451 BR Vleuten
tel. 03407 - 1948

P.G. de Rooij, penningmeester
't Zand 1, 3451 GP Vleuten
tel. 03407 - 1483

A.J. van Zoeren, vice-voorzitter
Stationsstraat 34, 3451 BZ Vleuten
tel. 03407 - 1263

H.E.J. van Essen, coörd. werkgroepen
Mauritslaan 17, 3454 XP De Meern
tel. 03406 - 2992

Erelid:

Mw. F. van Husen-Wibbeke, Vleuten

Redactie-adres:

Léon van Esch, Hindersteinlaan 7
3451 EV Vleuten
tel. 03407 - 2871

Ledenadministratie/informatie:

Opgeven van nieuwe leden, mutaties en (na)bestellingen bij:
Mw. P.J. de Rooij - Goes, 't Zand 1,
3451 GP Vleuten, tel. 03407 - 1483

Kontributie:

De jaarlijkse contributie bedraagt voor 1983 minimaal f 25,-, postabonnementen f 35,- per jaar.

Donateurs:

Minimaal f 12,50 per jaar.

De vereniging heeft rekeningen bij de volgende instellingen:

ABN - De Meern 55.66.33.040
RABO - Vleuten 36.75.17.574
POSTGIRO 2.689.200

omslag: Peter de Vries,
De Meern

Illustraties/foto's:

Gerrit-Jan Bel, Peter de Vries
Léon van Esch, Dr. D. Gravendeel

- Gehele of gedeeltelijke overname van artikelen uit dit verenigingsorgaan is slechts toegestaan na schriftelijke toestemming van de redactie.

Illustratie voorpagina:

't Huis te Voorn
gravure

LOSSE NUMMERS f 7,50

Van het bestuur



500 leden

De maand augustus 1983 ontpopte zich voor uw vereniging als een feestmaand! Hoewel het bestuur al enige tijd verwachtte, dat ons ledental binnen niet al te lange tijd een opmerkelijke mijlpaal zou bereiken ging het uiteindelijk toch bijzonder snel. Op 18 augustus j.l. konden wij de vlag uitsteken. Uw vereniging had op die dag 500 leden. Zoals U al in "De Brug" kon lezen, was de heer J. Gondelach, Europaweg 18, Vleuten de gelukkige, en een bestuursdelegatie was erbij om de heer en mevrouw Gondelach met dit feit geluk te wensen. Naast een fraaie oorkonde werden zij verblijd met een rondvlucht boven onze gemeente en omstreken. Het bestuur is met de snelle groei van ons ledental erg ingenomen. Het bete-

Voorzitter J. Schutte overhandigt het echtpaar Gondelach een fraai gekalligrafeerde oorkonde.

kent immers, dat onze activiteiten bij onze dorpsgenoten in goede aarde vallen en dat steeds meer mensen het belang inzien van het behoud van monumenten en een serieuze uitdieping van de dorps- c.q. streekgeschiedenis. Met ons ledental bereikt de historische vereniging thans een in verhouding opmerkelijk groot aantal inwoners. Uw vereniging heeft zich daarmee geschaard onder de grootste verenigingen in Vleuten/De Meern. En de groei blijft erin. Dankzij de zeer geslaagde braderie op zaterdag 27 augustus j.l. in Vleuten, waar wij met een informatieve stand aanwezig waren, telt de vereniging inmiddels alweer 535 leden. In "De Brug"

In dit nummer

| | pag. |
|----------------------------------------|---------|
| - Van het bestuur | 129 |
| - Poppen tonen mode door de jaren heen | 130 |
| - Diverse oproepen | 130 |
| - Een pachtcontract uit 1585 | 131/137 |
| - Vleutense Meesters | 137 |
| - Knipselarchief | 138 |
| - Gezicht op kasteel "de Haar" | 138/140 |
| - Schenkingen/Aktie bedrijven | 141 |
| - Ledenlijst | 141 |
| - Herinneringen van Piet de Vries | 142/145 |
| - Hagepreker (slot) | 146/149 |
| - Agenda | 150 |

werd al verondersteld: "op naar 1000 leden?" Dat vraagteken haalt het bestuur weg, want met uw hulp zijn wij ervan overtuigd, dat dat haalbaar is. Als gezegd wordt "met uw hulp", dan bedoelen wij daarmee: laat ons fraaie blad eens in uw kennissenkring en aan burens lezen; praat eens over de vereniging! De weg naar de Historische Vereniging is eenvoudig; een telefoontje naar mevr. de Rooij is voldoende, de rest wordt dan snel voor U geregeld. In bedrijven, in wachtkamers kan ons blad bijv. op de leesplank liggen. Zo zijn er legio mogelijkheden om uw vereniging meer bekendheid te geven.

Harmelen

In die bekendheid willen wij ook graag Harmelen betrekken. Geschiedkundig behoort die gemeente immers ook tot ons werkingsgebied. Wij zouden het fijn vinden als enthousiaste mensen uit Harmelen ons willen helpen ook die plaatselijke geschiedenis in relatie tot het streekgebeuren te onderzoeken, en de vereniging ook in Harmelen mee willen helpen opzetten.

Poppen tonen mode door de jaren heen

Op dinsdagavond 1 november a.s. om 20.00 uur in Het Oude Raadhuis te Vleuten, zal mevrouw M. Dijker - Papavoine een lezing houden voor onze leden over de ontwikkeling van het kostuum in de loop der eeuwen. Deze causerie wordt verlevendigd door het "showen" van een groot aantal poppen, die stuk voor stuk hoogtepunten vertegenwoordigen uit de geschiedenis van het kostuum gedurende het tijdvak vanaf het begin van onze jaartelling tot het jaar 1930.

U mag deze interessante lezing niet missen. Wij rekenen op een grote opkomst. Komt U op tijd?

Oproep

Is er onder onze leden iemand die, beroepsmatig of als hobby, de kunst van het **boekbinden** beheerst en ons wil helpen?

Zijn medewerking wordt **dringend** ingeroepen, ten behoeve van onze **groeibibliotheek**.

Uw reactie gaarne bij ons contactadres (03407 - 1483).

Film-foto werkgroep

Voorts stellen wij het op prijs indien onze leden c.q. verenigingen en (officiële) instanties ons willen helpen aan ons te melden wanneer er zich plaatselijke gebeurtenissen voordoen, die van geschiedkundige aard kunnen zijn, zoals bijv. jubilia, zoveel jarig bestaan, etc.

Verzamelmappen

Onlangs zijn de verzamelmappen gereed gekomen. Het heeft even geduurd, maar het resultaat mag er zijn. In deze mappen kunt U twee jaargangen opbergen, zodat de uitgaven van de vereniging nu netjes geordend als een sierraad voor het oog in uw kast kunnen staan. Ook de in onze beginperiode uitgegeven nummers met ringband kunnen hierin opgeborgen worden. Diegenen die reeds één of meerdere mappen bij ons hadden besteld krijgen binnenkort bericht.

Meende U besteld te hebben, maar hoort U niets, bel dan even met ons contactnummer: 03407 - 1483.

De fraaie verzamelmappen kunnen wij, dankzij de gewaardeerde medewerking van Industrial Plastics Europe BV, Montageweg 34, Nieuwegein, voor een scherpe prijs verkopen. Eén map kost U f. 15,-. Twee exemplaren krijgt U voor slechts f. 25,-. Wellicht een leuk idee als Sinterklaascadeautje (daar zijn we dan in ieder geval op tijd mee!)

Bestellingen graag telefonisch bij ons contactadres. Ze zijn eveneens verkrijgbaar bij Boekhandel Niek van Kooten, Zandweg 137, De Meern.

Aktiviteiten

Wij noemden U reeds de geslaagde braoderie in Vleuten. Als deze regels U bereiken dan heeft inmiddels de voor onze leden georganiseerde rondvlucht boven onze gemeente en wijde omgeving plaatsgevonden. Deze rondvlucht organiseerden wij speciaal ter gelegenheid van het bereiken van het 500e lidmaatschap van onze vereniging. Een uitgebreidere verslaggeving van deze speciale vlucht per Fokker Friendship-Cityhopper zult U aantreffen in ons decembernummer.

Ook dit najaar zullen wij weer een aantal malen oude dorpsfilms vertonen in De Meern en Haarzuilens. Speciale aandacht vragen wij U voor dinsdag 4 oktober a.s., wanneer wij deze films in het kader van de feestelijke heropening van "De Schalm" aldaar zullen vertonen. Houdt U die avond vrij! Wij rekenen op een grote opkomst.

In een speciaal kader wordt uw aandacht gevraagd voor een in principe op dinsdag 1 november a.s. te houden lezing over poppen in historisch kostuum, door mevr. M. L. Dijker - Vapavoine uit Leusden. Noteert U ook die avond? Het belooft een zeer boeiende en interessante avond te worden. Van alle activiteiten zullen wij U ook via "De Brug" en evt. d.m.v. raambiljetten op de hoogte houden.

Ten slotte zijn wij een lezing aan het voorbereiden over "Oudenrijn".

Op dit moment kon nog geen definitieve datum worden vastgesteld. Die datum zullen wij in de pers doen publiceren. Let U nog even op onze oproep elders in dit blad.

J. Schutte, voorzitter.

Reakties s.v.p. aan Jan Fokker, Schoolstraat 70, Vleuten. Tel. 03407 - 1251; Peter de vries, Maandenmakerslaan 142, De Meern. Tel. 03406 - 4217.

Genealogische avond

Hoe autochtoon ben ik?

Komt mijn familie uit deze streek of zelfs uit één van onze drie dorpen?

Wilt U dat weten? Bent U het al aan het navorsen, en wilt U de werkgroep genealogie helpen? Of bent U geïnteresseerd in genealogie? Dan bent U, na telefonische aanmelding, van harte welkom, op onze eerste contact-avond, te houden op, maandagavond 17 oktober a.s. om 20.00 uur bij Nel de Rooij, 't Zand 1, 3451 GP Vleuten. Tel. 03407 - 1483.



Japon omstreeks 1450

Uit het archief van het huis Voorn

Een pachtcontract uit 1585



Enige tijd geleden kreeg de werkgroep Ridderhofsteden van onze vereniging van de tegenwoordige eigenaar en bewoner van het huis Voorn, de heer J. A. F. van Seumeren, welwillend te leen het gehele huisarchief, ter inzage en bestudering. Dit archief omvat enkele honderden stukken, die tesamen een periode bestrijken van 1499 tot in de recente tijd.

Het spreekt vanzelf dat een gedegen studie van dit materiaal veel tijd zal vergen. Het is namelijk de bedoeling over het huis Voorn een zo uitgebreid mogelijke verhandeling samen te stellen en wel omdat juist deze ridderhofstad zich daartoe zo bij uitstek leent: er zijn nog zichtbare resten, er zijn vrij veel afbeeldingen van het kasteel in welstand, er is in het recente verleden archeologisch onderzoek gedaan en ten slotte is er dan het uitgebreide huisarchief.

Het huis Voorn was een leen van het Kapittel van Oudmunster te Utrecht en bovengenoemd archief bevat vele acten van leenverheffing. Steeds als een bezitter was overleden of anderszins van zijn bezit afstand deed, moest het goed worden "opgedragen" aan het kapittel, waarop de proost en diens leenmannen het wederom aan erfgenaam of opvolger tegen "*huldunge ende eedt*" in leen teruggaven.

Het is niet de bedoeling hier een uiteenzetting te geven over het leenstelsel en evenmin om vooruit te lopen op de boven aangekondigde "gedegen studie" van het huisarchief. Wel lijkt het aardig één van de eerste acten er alvast uit te lichten en die als een voorproefje hier wat nader te beschouwen.

Inleiding

Ter nadere oriëntatie eerst het volgende. Op 22 December 1456 werd met het huis Voorn beleend Zweder Taets van Voorn, na het kinderloos overlijden van zijn broer Gerrit. Deze Zweder was - in tweede echt - gehuwd met Hadewig van der Mye; uit dit huwelijk sprongen drie

kinderen: Gerrit, Hillegond en Elisabeth. De laatste werd abdis in het klooster Mariëndaal.

Toen Zweder in 1475 overleed werd zijn, toen nog onmondige, zoon Gerrit zijn leenvolger. De laatste bleef Heer van Voorn tot hij in 1497 overleed.

Het Huis te Voorn bij Utrecht in het midden van de 17e eeuw geschilderd door een onbekende Nederlandse Meester.
(Copyright Centraal Museum Utrecht)

Zijn erfgename en leenvolgerster was zijn zuster Hillegond Taets van Voorn, die reeds op 11 Februari 1497 als zodanig door het kapittel werd erkend. Zij was eerst getrouwd met Johan Utenham, die in 1497 overleed; dit huwelijk bleef kinderloos. Uit haar tweede huwelijk, met Zweder van Zuylen, werden wel kinderen geboren.

door

Dr D. W. Gravendeel

In een latere acte, van 23 Januari 1537, werd bepaald dat na de dood van Hillegond, het goed moest komen aan de familie de Wael van Vronesteijn en wel aan Willem, zoon van Lubbert de Wael van Vronesteijn en Marij van Raephorst, Lubbert, zoon van Adriaen van Zuijdoert en Alijdt de Wael van Vronesteijn en Janna, dochter van Willem de Wael van Vronesteijn; de laatste moest

worden uitgekocht en de beide anderen moesten tot overeenstemming komen "tot dien eynde dat die alinge goederen (= het geheel) voersz. zullen op een van dese twee voersz. personen ofte hoeren erven comen ende bliven als een geheel en ongesplit leen".

Hillegond, die in 1547 overleed, stelde nog tijdens haar leven zèlf orde op zaken want op 8 Juni 1546 verscheen voor Michael van Enckevoirt "proest (proest = proost, van het latijnse propositus = voorzitter van een kapittel van kanunniken) van Oudmunster t'Utrecht" en zijn leenmannen "juffrouw Hildegundt Zwedersdochter van Voorn".

Zij droeg hen op "mit hoeren vrijen moetwille, die hoffstede mitter huysinge, duyffhuys, boemgaerden, molen ende manscap (= manschap = leenplicht of ook wel betaling door de leenman aan de leenheer) te Voern, mit allen hoeren toebehoeren, ende mit eenre halve hoeve (1 hoeve = 16 morgen; 1 Stichtse morgen is 0,85 ha, zodat het hier gaat om 6,8 ha) lants, zoe die van outs daerby gelegen is, mitten dagelicken gerechte (= rechterlijk gezag), thijns (= pacht) ende thiende (= tiende deel van de opbrengst) zoe die gelegen is by der stad Utrecht, ende jofrou Hillegundt die hier voertyts aangekomen ende bestorven zyn by dode Gherits van Voorn Zwederszoon, hoeren brueder zaliger gedachten.

Ende mede zoe droech zy op ende gaff over alle alsulcke recht als zy heeft aen vier margen (= 3,4 ha) lants geheten die Nesse, 't gerecht, thyns ende thiende, gelegen in den kerspel (= parochie) van Vleuten".

Vervolgens beleenden de proost en zijn leenmannen Lubbert Adriaenszoon van Zuydoert met de bovengenoemde goederen. Deze Lubbert was nog "onmundich", weshalve voor hem "manscap, huldt ende eedt" werd gedaan door zijn vader Adriaen van Zuydoert. In een acte van 12 Juni 1581 is sprake van "Joncheer Lubbert van Parys van Sudoort, borgemeyster der stad Utrecht", wat op het punt van zijn "mondigheid" op dat tijdstip als onze twijfels zeker wegneemt.

Het pachtcontract

Wij weten nu hoe Lubbert aan zijn bezit kwam en we willen ook wel eens zien wat hij ermee deed. Het antwoord daarop wordt ten dele gegeven door het boven aangekondigde "voorproefje".

Dat voorproefje is een stuk perkament waarin zelfs een niet al te mager persoon zich nog decent zou kunnen kleden; het meet 69 x 67 cm en het is vol beschreven. De acte is gedateerd "den twee ende twyntichsten Septembris Anno XV hon-

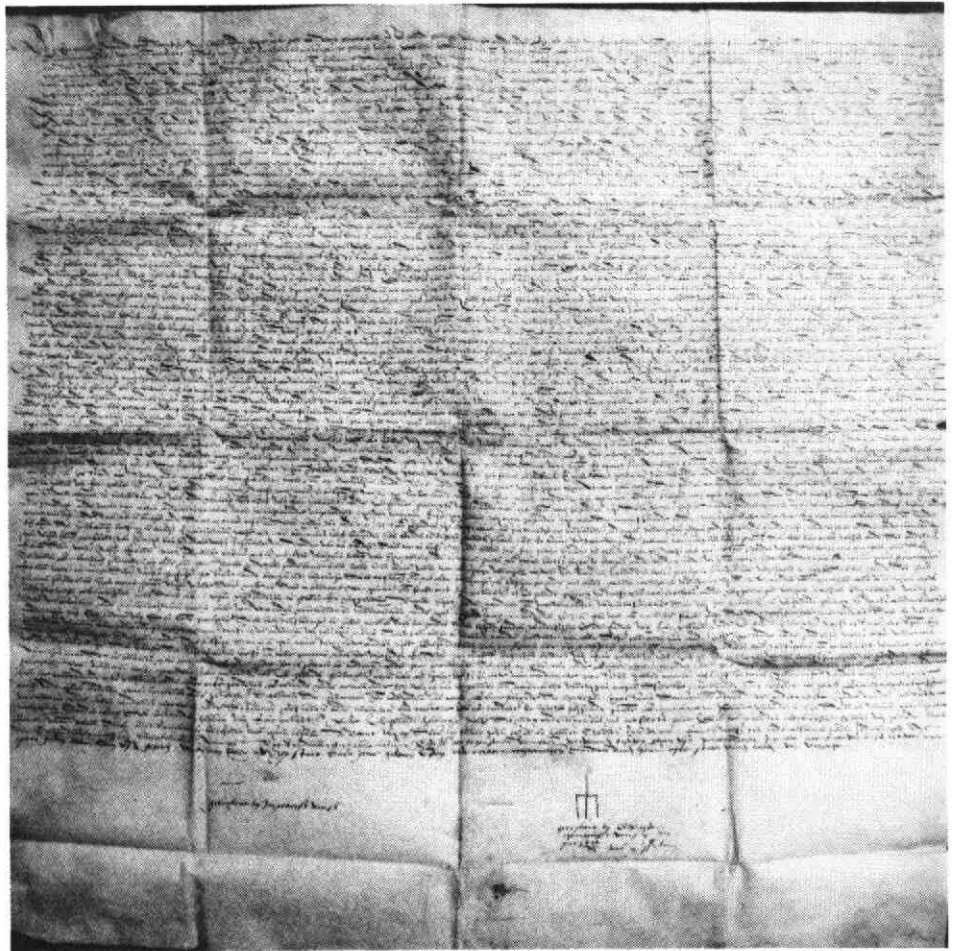

dert vyff ende tachtich stilo antiquo". Men rekende in dit geval dus nog volgens de oude Juliaanse kalender hoewel de Nederlanden in 1583 op de nieuwe Gregoriaanse kalender waren overgegaan. Volgens de nieuwe - tevens onze - tijdrekening zou genoemde datum 2 October moeten zijn.

Het stuk is een pachtcontract; de pacht zal ingaan op "Sunte Peters dage ad cathedram (= 22 Februari) anno XV hondert seven ende tachtich naestcomende" en het is dus opgemaakt ruimschoots op tijd vóór de ingang van de volgende pachtperiode van negen jaar.

De pachters zijn "Jan Petersz., woenende op ten Voornschen Dam gelegen by den huysen ende goet tot Voorn, principaell, ende Gherrid Henricxz., woenende aen den Ouden Ryn, als borch voor Jan Peters gelyck myn selfs saecke ende schult ende mede principael ende een voor al".

Zij "belyen ende bekennen mits desen voor ons ende onsen erffgenamen in pacht ende huerweren (= huurrecht) ontvangen te hebben van den Edelen erentsesten (= gestreng) ende vromen joncheer Lubbert van Parys van Suidoort ende zynen erffgenamen" de volgende objecten:

A "Die huysinge ende hofstede gelegen bij den huysen van Voorn voersz. ende ick, Jan Petersz. voersz., nu ter tyt sel-

ver gebruycke ende bewoene".

B "Die profyten van den Voornschen Dam voersz."

De pachtsom per jaar voor A en B tesaamen bestond uit: "vierendetwyntich keyser karolus gulden van twyntich stuyvers brabant's 't stuck, drie volffertige (= volvette) goede pachtcapoenen (= door de pachter opgebrachte capoenen; een kapoen is een gecastreerde haan, bestemd om vetgemest te worden) off sess stuyvers voor elcken capoen tot kuer (= naar keuze) van den voersz. grontheer, sess pondt meysche botter, een ton (= ca 2,4 hl) peeren, sess mengelen (= 2 pinten = ca 1,2 liter) zoetemelck ende twee ende dertich hennenyeren".

Ook de wijze van betaling werd precies voorgeschreven: "die een helft van den gelde mit alle die capoenen voersz. 't Sunte Maertens dage in den wynter (= 11 November) ende dander helft 't Sunte Peters dage ad cathedram (= 22 Februari), die botter in den Mey, die eyeren te Paeschen, die peeren ende zoetemelck tot gelegender tyt".

C "Alle dat hogelandt toebehoerende aen der huysinge ende hofstadt tot Voorn, alsoe groot ende cleyn alsoe dat selve landt aldaer vanouts gelegen is".

Hiervoor bestond de pachtsom per jaar uit: "hondert ende veertich karolus gulden paeyments (= betaling), twe mud goede hoochlantse haeneren (zie noot), eenen goeden vetten weer (= ram) ofte hamel (= gecastreerd mannelijk schaap) off vier gulden daervoor, noch een goet vet lam off derhalve (= derdehalve = twee en een halve) gulden daervoor, seshien goede pachcapoenen off sess stuyvers voor elcken capoen al tot kuer van den grontheer voorsz., tweehondert goede henneneren".

D "Die weyde van den essboomgaerd mitsgaders noch een campken (= akkertje) weylants gelegen theynden (= aan het eind) aen den voorsz. essboomgaerd, mede toebehorende aen der hofstadt ende goet tot Voorn, welcke voorsz. perchelen van landen ende goederen ick Jan Petersz. ende Cornelis Gerritsz. laetste in pacht gehadt hebben".

De pachtsom per jaar voor "het beweyden ende gebruyck van den essboomgaerd mitsgaders voor het beweyden van 't voorsz. campken weylants" was: thien karolus gulden mit noch twe goede pachcapoenen off sess stuyvers voor 't stuck tot optie ende kuer (= tot voorkeur en keus) alsvoren, noch twaelf pont goede meysche botter ende sess mengelen schapewrongel".

De betaling der pachtsommen voor C en D diende te geschieden: "die een helft van den gelde mit alle die capoenen ende haener voorsz. 't Sunte Maertens dage in den wynter ende dander helft 't Sunte Peters dage ad cathedram, het lam ende eyeren the Paeschen, die botter in den Mey, den vetten weer ofte hamel in den herfst, die schapewrongel 't Sunt Jansmisse te midsomer (= 20 Juni).

E "Sess mergen (= 5,1 ha) hoochlants alse die gelegen zyn aen den Ouden Ryn onder den gerechte van Vlueten, strecken uut Heycooper Vliet tot die Steech van Voorn, eertyts toebehoort hebbende den convente van 't Sunte Sophia van Constantinopolen Carthusers ordens, ende Cornelis Gerritsz. laetste gebruyct heeft".

Per jaar was de pachtsom: "veertich karolus gulden, sess goede volffertige pachcapoenen off sess stuyvers voor elcke capoen tot optie ende kuer alsvoren, een mud goede hoochlantsche haeneren ende een kan goede vette room, te betalen die een helft van den gelde mit alle die capoenen ende haner voorsz. 't Sunte Maertens dage in den wynter ende dander helft van den gelde 't Sunte Peters dage ad cathedram, die vette room in de Mey".

De grondheer behield aan zich "het

principaele huys ende hofstadt van Voorn mit allen zynen toebehoren, mitsgaders die weyde van den duyffhuysboomgaerden leggende ende behorende aen de hofstadt ende huys tot Voorn, ende daertoe noch die Voornsche Stege van voren tot achteren, mede behorende aen 't huys ende goet tot Voorn".

Ook "zel die voorsz. grontheer tot zynen believen mogen bepotten mit opgaende bomen ende hout ende knootwilligen aen de slootcanten, gelegen ende behorende aen alle het hogelandt, baulandt ende boomgaerden, behorende aen den huysse ende goet van Voorn voorsz.".

Behalve het aan de pachters toegedachte rijshout was de grondheer tevens "aen hem selven behoudende alle dat gewasch van alle die ander bepotinge ende opgaende wasschende houdt, staende om 't huys ende hofstadt tot Voorn ende om alle boomgaerden voorsz. ende op 't voorsejde landt".

Het contante gedeelte van de pachtsom moest in "vry gelt" (= geld waarop niets gekort wordt) worden voldaan; van korting kon slechts sprake zijn ingeval van "oerloch, wayen ende inbreck van dycken". De pachters betaalden "alle den oncost, ongelde ende onrade (= onkosten, schaden) ende mede den thins uutten voorsz. landen gaende". Indien de pachters de grond niet naar behoren zouden bewerken, dan moesten zij hun grondheer "verstoringe (= vergoeding) daervoor doen".

Aan het einde van de pachttermijn "soe compt dese voorsz. huysinge, hofstede, landt, boomgaerd, bepotinge daerop staende, ende mit alle betuyninge ende beheyninge (= omheiningen) ende mit allen haeren toebehoren wederomme vry ende losse aen den voorn. grontheer ofte

aen zynen erffgenamen, omme haerl. vryen wille daer mede te doen, onbecroont (= onverhinderd) van yemant ende sonder ons Jan Petersz. ende Gherridt Henricxz. alsdan enygelanger voorhuer, naehuer, bruyckweer, vaechbeterschaprechts off toeseggens meer daeraen te mogen pretenderen te hebben in enygerwys". Er was dus nog geen sprake van pachtbescherming.

Wanneer de verplichtingen niet zouden worden nagekomen zou de zaak in het uiterste geval worden voorgelegd aan "den Hove provinciael te Utrecht".

Verplichtingen

Er was voorts nog een 10-tal verplichtingen, waaraan de pachters zich dienden te onderwerpen, waarvan vooral de laatste menig grondbezitter-verpachter het water in de mond zal doen komen:

1 De pachters "zullen gehouden zyn alle dat hogelandt ofte boulandt te gebruycken ende bauwen tot des lank eerbaer, gelyck men al zulcken landt behoort te gebruycken ende te bauwen ende 't selfde landt mede haenenen mit granen, messchen (= mesten) ende zomervagen (= braak laten liggen) als dat behoort".

2 De pachters zullen gehouden weesen alle dat hout 't welck op die hofstadt van Voorn ende in die boomgaerden, behorende aen den huysse van Voorn, omgehouden (= omgehakt) zal worden ende van de wynt omwayen zal mogen, den voorsz. onsen grontheer, dese voorsz. jaeren lanck gedurende, mit die wagen tot zynen huysse te brengen, ende oock het dorre hout uut te houden (= uit te hakken) ende anderehand te hanteren (= klein te maken) ende te cloven".

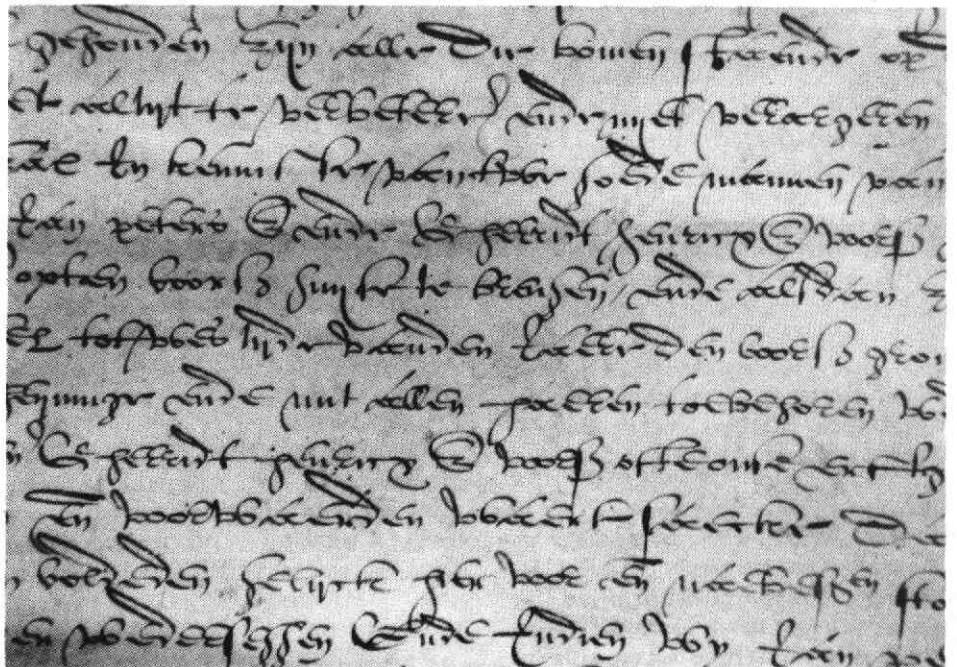

3 De pachters "zullen gehouden weesen alle die binnen ende buyten sloten, gelegen aen alle het baulandt ende hogelandt behorende aen den huysse ende hofstadt tot Voorn, mitsgaders die slote ofte grafte van het campken weylants gaende verby den essboomgaert tot in den Oude Ryn toe, mede behorende aen het goet ende den huysse van Voorn, ende oock mede die slote gelegen aen die Steege van Voorn gaende ende streckende nae Vluetenrewech toe totten zande toe (= tot op het zand) uut te doen graven in zulcker wyte, breete ende lengte als die selve sloten van outs gegraven zyn geweest".

4 De pachters "zullen oock gehouden weesen die endisen (= jonge bomen), staende in den esboomgaert, mitsgaders het baulandt ende hofstede, te betuynen ende te beheynen".

5 De pachters "zullen gehouden weesen den Ouden Ryn uut alle schade van banwerck (= verplichte arbeid waartoe de schout de ingezetenen bant of oproept, werk aan dijken e.d. dat gerechtelijk geschouwd wordt) te houden alsoe lange ende verre als die huysinge, hofstede ende landt voorsz. streckende is".

6 De pachters "zullen nyet meer dan die helfte van die ryse (= rijshout) hebben die daer wasschende is optie knootwilligen staende in het campken weylants" en er mag pas geknot worden als het rijshout drie jaar oud is.

7 De pachters mogen het gehuurde niet aan iemand anders "brengen noch voortverhueren dan by des voorsz. joncheer Lubberts expresse belieffnisse, wil ende consent" en zij moeten "de huysinge onderhouden, want gaeff, dackdicht, veynsterdicht ende glaesdicht" en voor hun kosten zijn ook "allen anderen reparatiën, uutgesondert nyeuwe wercken".

8 De pachters "zullen oock gehouden zyn alle die bomen, staende op de voorsz. hofstede, alle twee jaeren eens off te leggen (= af te leggen) ende wederomme versche eerde daeraen te brengen".

9 De pachters "zullen gehouden zyn 't voorsz. landt ende goet altyt te verbeteren ende nyet verargerren, gelyck goede huerluyden schuldich zyn ende behoren te doen, ende 't baulandt ten eynde der huerjaeren voorsz. op te leveren in al zulcker voege als nae baumans recht bevonden zal worden te behoren".

10 "Noch mede zellen ick Jan Petersz. ende Gherrid Henricxz. voorsz. gehouden weesen den voorsz. onsen grontheer eens des jaers, dese voorsz. negen jaeren lanck geduerende, tot onsen coste mit twee wagens volcx (= met twee wagens volk) van

zyne woenstede te commen halen ende opten voorsz. huysse te brengen, ende alsdan zellen wy hem opten zelffdien dach tot onsen coste geven grove spyse (= een stevig maal), te weten runtvleysch, gerooctvleysch ende een ham, voorts mede een goede tonne biers, botter, kaes, broot, vette room ende schapewrongel, tot wes tyde van den jaere de voorsz. grontheer gelieve zal uutgehaelt te zyn".

De "Uuthael"

Het is niet waarschijnlijk dat Lubbert, die in de jaren 1577 tot 1586 afwisselend schepen en burgemeester van Utrecht was, het gehele jaar door op Voorn woonde. Met "zyne woenstede" zal wel zijn huis in de stad zijn bedoeld. Deze veronderstelling wordt des te waarschijnlijker door de wetenschap dat op 23 December 1603 notaris Joannis Antony Wtenwael het testament op-

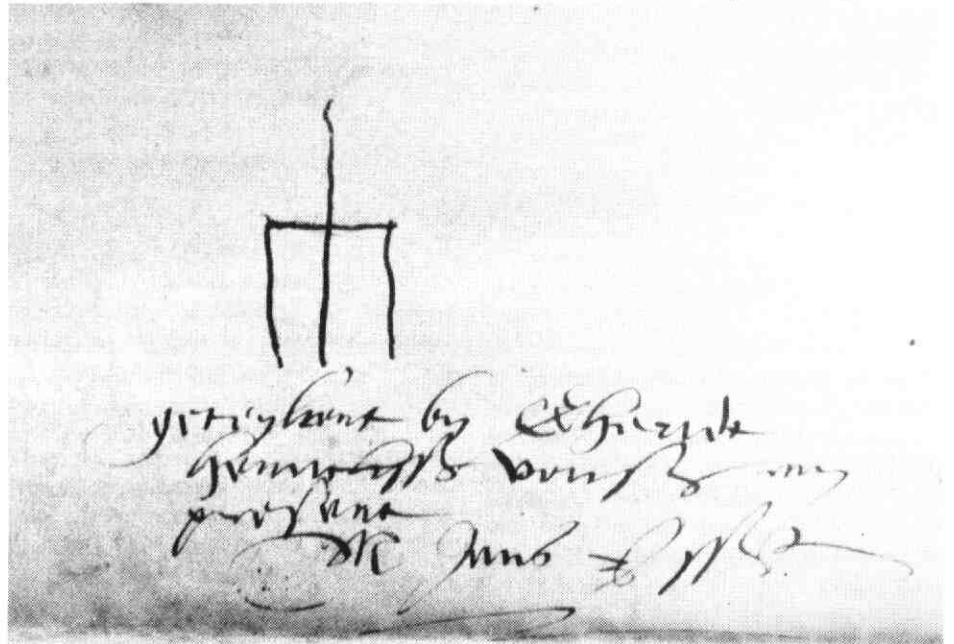

maakt van Lubbert van Parys van Zu-doert en zijn vrouw Margriet van Avezaet te Utrecht "ten huysse der testateuren staende aen de nyeuw Graft by den Plompentoren".

Een pikante bijzonderheid is dat in het testament weliswaar wordt gesproken van joncheer Lubbert en Jonkvrouw Margriet, maar dat Booth ons weet te melden dat Lubbert trouwde met zijn "dienstmaecht" Margriete van Avezaet, vulgo (= gewoonlijk genaamd) "de swarte Griet"!

Zeker in de zomer vertoefde de familie op het kasteel, maar ook in het jachtseizoen zal Lubbert er vaak te vinden zijn geweest want hij wordt vermeld op de lijst van riddermatigen die in Utrecht jagen mochten; bij die laatste bezigheid zullen zijn pachters en hun knechts hem wel als drijver behulpzaam zijn geweest.

Naar het dagje van de "uuthael" werd door elk van de gezinsleden ieder op zijn eigen wijze uitgezien. Lubbert vlaste op zijn "goede tonne biers" en Margriet kon zich weer eens echt als kasteelvrouw laten verwennen, maar ook zoon Johan had zo zijn bijzondere reden om met graagte het goed Voorn te bezoeken. Daarvoor kwam hij met genoeg over uit Leiden waar hij zich op 31 Mei 1583 had laten inschrijven als student in de Letteren aan de nog jonge Universiteit. Johan's reden heette Margriete, zij was de dochter van zijn vader's pachter op Voorn en het ging niet om een vluchtige romance want Johan trouwde, tegen de wil zijner ouders, zijn geliefde; hij was toen nog student.

De route van huis naar buitengoed

Nummer 10 van de lijst van verplichtin-

Getekend bij Gherid Hendricksz.

gen was niet alleen bedoeld om nog een extra voordeeltje in de wacht te slepen. We moeten het veeleer zien als een jaarlijkse "hulde" aan de grondheer ter bevestiging van zijn "heerlijke" rechten, en dat mocht ook de buitenwereld best weten; vandaar dat het gezelschap, inclusief de twee wagens met volk, de stad Utrecht zeker niet langs een onopvallende weg en via een achterpoortje zal hebben verlaten.

Binnen de stad voerde de route van de Plompentorengracht, via Witte vrouwenstraat, Voorstraat, Potterstraat, Lange Viestraat, langs het kasteel Vredenburg, naar de Catharijnepoort.

Buiten die poort liet men de Daalseweg (de oude weg naar Amsterdam) rechts liggen. Vervolgens kon men kiezen tus-

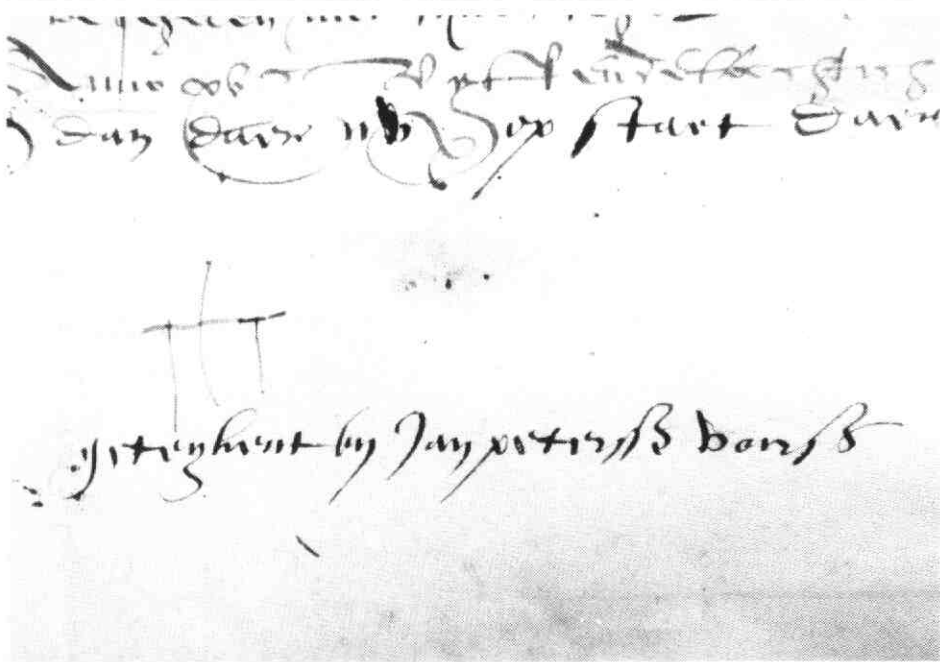

sen de Vleutenseweg langs de Vleutensevaart en de oude weg die min of meer langs de Oude Rijn liep (de Leidsche Rijn tussen oog in Al en de Smakelaarsbrug werd pas in 1665 gegraven). De eerste zou een omweg hebben betekend en men nam daarom de laatste, die zich splitste op het punt waar het in 1545 gegraven verbindingskanaal (ook al weer Oude Rijn geheten en nu lopende langs de Billitonkade) tussen Vleutensevaart en Oude Rijn in de laatste uitmondde. Vandaar (dus bij het tegenwoordige Oog in Al) liep een weg rechtdoor, ongeveer in de richting van de nu bestaande Everard Meijsterlaan. Dit was de Heereweg, ook wel genoemd Groenedijk of Achterweg; hij kwam uit op de Hoge-

Getekend bij Jan Petersz.

weidseweg (nu Hogeweide). Linksaf, en bij de Driesprong weer linksaf gaande, kwam men bij de Voornse Steeg.

Bij de bovengenoemde splitsing kon men echter ook de Rijn verder volgen waardoor men eveneens op de Voorse Steeg uitkwam.

Op **kaart 1** is getracht de loop van wateren en wegen weer te geven zoals die in 1585 ongeveer moet zijn geweest.

De situering van de verschillende objecten

Misschien bestaat er bij de lezer enige nieuwsgierigheid naar de juiste, of wel-

licht beter gezegd vermoedelijke situering van de verschillende genoemde aardrijkskundige namen. Om die nader te kunnen plaatsen kan een kaartje van dienst zijn, eveneens behorende tot het in de aanvang genoemde huisarchief. Het is gedateerd 9 Juni 1554 en het geeft dus de toestand weer een dertigtal jaren vóór de opstelling van ons pachtcontract. (**kaart 2**). Qua papiersoort en handschrift stamt de kaart zelf niet uit 1554; er moet dus sprake zijn van een copie of wellicht van een reconstructie van een eertijdse toestand. De hier en daar opgegeven maten, in roeden, kloppen met de werkelijkheid, Peter Baers was, althans in 1581, de pachter van de Heren van Sint Marie, maar "*Jan Janz op de Wijck*" moet toch een verschrijving zijn; de man werd genoemd "*Jan Janz op die Wiel*"; naar de Wiel-boomgaard die daar lag langs de Rijn. Het lijkt dus verstandig de kaart met enige reserve te hanteren.

"Steege van Voorn",

In de eerste plaats dan de "*Steege van Voorn*", ook wel genaamd "*Voornse Steghe*" of "*Voornse Wech*". Deze liep, noordelijk van de Rijn, door of langs de Wiel-boomgaard, langs het huis Voorn en kwam bij de Driesprong uit op de zogenaamde "*Achterweg*" naar Vleuten (nu Groenedijk - Hogeweide).

De weg was eigendom van de heren van Voorn (zij waren er tenminste "*altyt gebruiker ende possesser*" van) en dit leidde in het verleden meermalen tot geschillen met de heren van het kapittel van Sint Marie, wier eigendommen (de

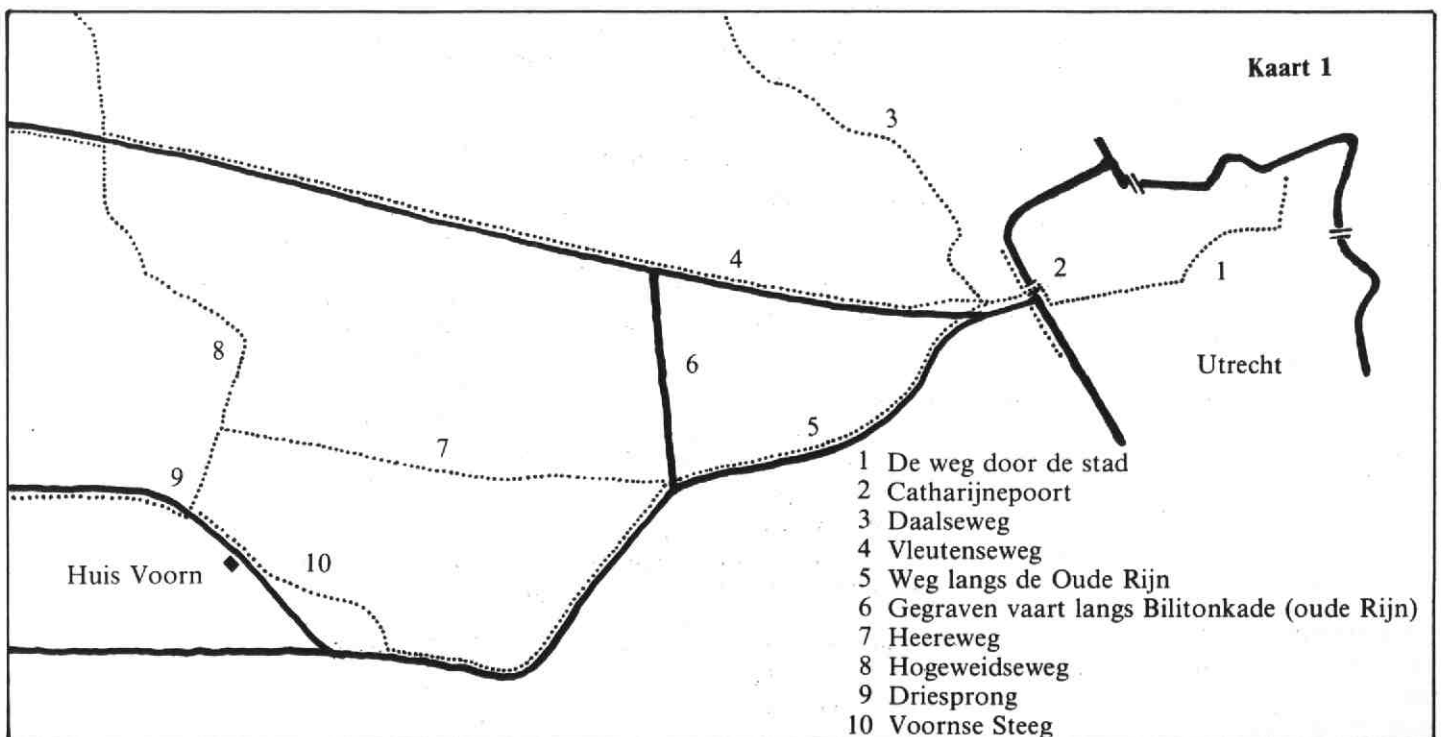

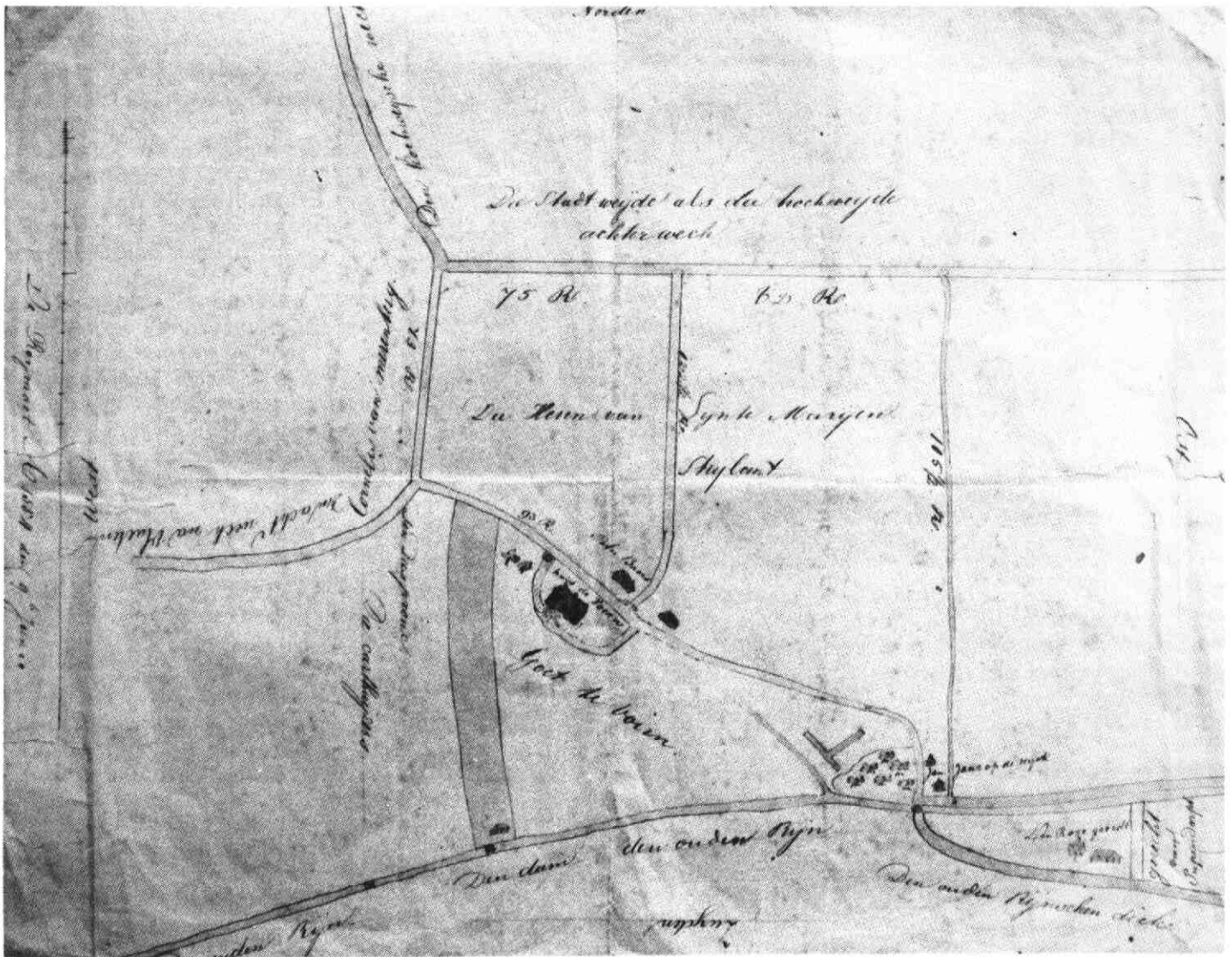

landen en de boerderij Strijland) er ten noorden van lagen.

"Voornsche Dam"

De "Voornsche Dam" (B) moet niet verward worden met de in 1546 door keizer Maximiliaan bij ordonnantie in het vooruitzicht gestelde en in 1564 aangelegde dam (de Stadsdam) in de Leidsche Rijn. Over de laatste had de heer van Voorn niets te zeggen; hij was in eigendom en onderhoud bij de stad Utrecht. Onze dam lag niet ten zuiden maar ten noorden van het huis Voorn en vormde de toegangsweg van de Voornsche Steeg naar het slot, eerst als dam of brug over de "echte" Oude Rijn en vervolgens als vermoedelijk met notebomen beplante - oprit.

De profijten waar Jan Peters en Gerrit Hendriks op uit waren, zullen die noten zijn geweest. Ook "woende" Jan dus niet letterlijk "op" maar "bij" de Dam.

"hogelandt"

Het "Hogelandt (C) toebehorende aen der huysinge ende hofstadt tot Voorn" is wellicht identiek aan de in de leenacte

van 1546 genoemde "Nesse". Het zou dan op de kaart begrensd worden ten noorden door de "oude" Oude Rijn en ten zuiden door de Leidsche Rijn (op de kaart "den ouden Rijn") en zodoende een uitstekende, driehoekige punt vormen (nesse = landtong, landneus; verg. het Franse: nez = neus).

"essboomgaert" campken weylants"

De "essboomgaert" en het "campken weylants" (D), waarvan de "slothe ofte grafte" tot "in den Ouden Ryn toe" loopt, vinden we in de uiterste rechter punt. De esboomgaard ligt nu onder de rijksweg.

"hoochlant"

Het "hoochlant" (E), dat eertijds aan de Karthuizers behoorde, zullen we moeten zien in de strook links op de kaart, met onderin het kleine huisje; dat laatste kan van Gerrit Hendriks zijn geweest. Wèl moeten we dan de Heycoper Vliet identiek stellen met de Leidsche Rijn, maar dat lijkt niet geheel verboden. Overigens was dit "hoochlant" geen leengoed maar "vry eigen goed".

Het werd, in het testament van 1603, niet aan Johan vermaakt maar aan diens dochter Maria, als late straf voor zijn eigenzinnige huwelijk en wel op speciale aandrang van "swarte Griet" notabene.

Tenslotte wordt het stuk natuurlijk plechtig ondertekend en wel letterlijk, want "sonder arch (= te goeder trouw) des 't oerconde hebben wy Jan Petersz. ende Gherridt Hendricxz. voorsz. dit elck onderteyckent mit ons sellfs hant, ende tot meerder seeckerheyt hebben wy gebeden Marten Jansz. Uutenrewaell desen brieff over ons te besegelen mit synen segel, want wy op dese tyt selver geen segel en hebben, 't welck ick Marten Jansz. voorsz., ter bede als boven, geern gedaen heb".

geteykent by Jan Petersz. voorsz.

geteykent by Gheridt Hendricxz.

voorsz.

my present M Jans Uute.

De beide pachters verloochenen hun stiel niet en tekenen beiden met een

soort mestvork. Zij konden blijkbaar beter "bauwen" en "messchen" dan schrijven.

Het zegel dat aan de acte gehangen heeft, is helaas verloren gegaan.

Noot: Zoals boven beloofd moet nog even ingegaan worden op de betekenis van "twe mud goede hoochlantse haeneren" en het "haenenen" van het land "mit granen". De woorden komen niet voor in het Middel-Nederlandsch Handwoordenboek van Veradm, maar H. Prudon, om raad gevraagd, achtte het wel duidelijk dat we te maken moesten hebben met een vorm die "hanenha-

ver" moet betekenen. Hanenhaver (havercoren, hanencoren, hanecoren, haencorn) is voeder voor haan en kippen, maar gold vroeger ook als een heel gewoon betaalmiddel bij het pachten van heerlijke landerijen. Ook heeft het woord "mud" of "mudde" op zichzelf, behalve de betekenis van een inhoudsmaat (vooral van graan) ook die van grondrente (in graan te voldoen) en tenslotte is een mud ook een landmaat: zoveel land als met een mud zaad bezaaid kan worden, 40 aren.

Al met al lijkt het veilig "haeneren" te vertalen met graan en "haenenen" met "bezaaien".

Verantwoording:

Het archief van het huis Voorn in het bezit van J. A. F. van Seumeren.

Jhr Mr E.B.F.F. Wittert van Hoogland: Bijdragen tot de Geschiedenis der Utrechtsche Ridderhofsteden en Heerlijkheden: Voorn 1909.

Gemeentearchief Utrecht: Notarieel Archief U 006 b 002.

Rijksarchief Utrecht: Collectie Booth, deel 10 blz. 1071.

Drs M. N. Acket: Een merkwaardige kaart van Utrecht en omgeving, Jaarboekje van "Oud-Utrecht" 1931.

H. Prudon s. j.: Opbouwende kritiek en goede raad.

Universiteit Leiden: Album Studiosorum.

"Vleutense Meesters"



Eén van de bekendste 'Vleutense meesters' is ongetwijfeld Jac. Graafland, op vele plaatsen in het dorp kom je de schilderijen tegen van de mooie plekjes uit het oude dorp. Hij is zeker de enige niet, ook bijvoorbeeld J. Hoogendoorn heeft leuke schilderijen of tekeningen gemaakt. Zeker is dat er meer geschilderd en getekend is. Zeker is dat dat ook in de Meern en Haarzuilens op doek en papier veel vereeuwigd is. Zeker is dat ook op andere wijze veel is vastgelegd uit de historie van de gemeente. Een nieuwe rubriek in dit blad, de redactie wacht op uw reactie.



KNIPSEL ARCHIEF

Geregeld verschijnen er in de krant en tijdschrift artikelen die direkt of indirekt wat met onze gemeente te maken hebben. Direkt is duidelijk, meestal zijn het gebeurtenissen die beschreven worden, indirect zijn het b.v. artikelen over oude munten, Romeinen in Nederland enz. Belangrijk om te bewaren. Artikelen over Vleuten, De Meern en Haarluis verschijnen er al jarenlang. Voor het schrijven van stukken in dit blad, voor het streekmuseum voor het onderzoek van de werkgroepen willen wij zoveel mogelijk knipsels in één archief onderbrengen.

U heeft knipsels, U heeft vragen hierover, bel Paul Wieman of de redactie, 03406 - 1878 of 03407 - 2871.



Gezicht op kasteel De Haar

Op de middenpagina's treft u een luchtfoto aan van het kasteel De Haar. Rechts naast de foto staat het gedicht 'De Echo' afgedrukt, maar allereerst een "Historische Aanteekening".

HISTORISCHE AANTEEKENING.
 De schilderachtige ruïne of bouwvallen van het aloude huis of de ridder-hofstad de Haer zijn te zien in het westelijk gedeelte der provincie Utrecht, ten noorden van het gehucht de Haar-Zuilens, op 1/2 uur afstand van het dorp Vleuten, en 1 uur van het dorp Kockengen. (1) De meeste oudheidkundige schrijvers zeggen, dat het kasteel de Haer gebouwd werd in 1162 of daar omstreeks. Als zijn stichter wordt genoemd G o d s c h a l k, broeder van den, in de geschiedenis van graaf F L O R I S V bekenden H e r m a n, heer van Woerden, wiens naam en bedrijf ook in V o n d e l s treuspel G i j s b r e c h t v a n A e m s t e l, gelijk in het treffelijk werkje: G i j s b r e c h t v a n A e m s t e l, enz. van J. t e r G o u w, Amst. 1861, vermeld zijn. Het slot en zijne omgeving verbleef in dát geslacht tot in de eerste helft der 15de eeuw, en kwam toen aan andere eigenaars. In 1542 behoorde het, volgens den geschiedschrijver M a t t h e u s, aan D i r k v a n Z u i j l e n, en werd toen door den stadhouder van Holland, J o z e f L a l a i n g, belegerd en

verbrand, uit weërwaak voor het vermeesteren van Vianen door de Utrechtschen, onder hunnen bisschop D a v i d v a n B o u r g o n d i e, die met de Hollanders in oorlog was, naar de wonderlijke zeden van dien goeden ouden tijd, toen geestelijke heeren zoowel het zwaard hanteerden als die andere kleine dwingelanden, tegen wie zij gestadig in het harnas stonden. - In 1672 en 1673 werd het kasteel door de Franschen onder L o d e w i j k X I V en zijn maarschalk L u x e m b u r g verwoest. Toen werden de groote bekluisde kelders van het slot tot gevangenis gebruikt. Zoals de ruïne 't nog doen zien, was dit slot voorheen een wijldluftig en zwaar gebouw, prijkkende met 2 ronde en 2 vierkante torens. Het bleef sedert in eigendom van het geslacht van Z u i j l e n v a n N i j e v e l t, en wel van den roomsch katholieken tak dier familie, waarvan thans nog afstammelingen te Brugge wonen. In de eerste helft der vorige eeuw kwam het kasteel allens meer in verval; geraakte onbewoond, en verviel langzamerhand tot den staat, waarin de overblijfselen tegenwoordig worden ge-

zien. Van de bouwvallen of ruïne der voormalige ridder-hofstad de Haer bestaan verscheidene afbeeldingen, zoo in plaat als op paneel; en nog menigwerf houdt deze ruïne - welke eene der fraaiste in onze gewesten is - ook om het landschap waarin zij is gelegen, het tekenstift beminnars van dit genre van tekenstudien en van natuurschoon bezig. Of de merkwaardige echo, die, eenige jaren geleden, door den schrijver van dit opstel, aan den noordkant der ruïne werd gehoord, daar tegenwoordig (1861) nog aanwezig is, kan hij niet verzekeren. Ten slotte zij vermeld, dat zij hem aanleiding gaf tot het vervaardigen der vorenstaande versregelen. Het behoeft dus niet gezegd, dat zoowel hetgeen daarin voorkomt van de overlevering naar een oud volksverhaal, als de fabel van den boozen ridder, wiens persoon vast nooit bestaan heeft, behoort tot de romantische verdichting; en alleen gediend heeft, om hetgeen de fantazie nopens die echo ontwierp, in zeker cadre te zetten.



DE ECHO VAN HET HUIS TER HAAR.

naar eene sage uit den tijd der kruistogten.

In 't Sticht, nabij 't gehucht de Haar,
In land'lijk schoone dreven,
Verhief weleer, voor 's wand'laars oog,
Een statig slot zijn tinne omhoog,
Van gaarde en bosch omgeven.

Daar leefde in pracht en overdaad,
Veel honderd jaar geleden,
Een ridder, Koenraad Wolf genaamd,
En om zijn trotschheid slecht befaamd;
Zoo ruw van aard als zeden.

Hij was de schrik van heel dat oord;
En deed den nabuur beven.
Al wie zijn hoogmoed kwam te na,
Dien deed hij 't rouwen, vroeg of spä,
En kostte 't goed of leven.

Geen ridder, mijlen ver in 't rond,
Die niet den woest'ling duchtte.
Want kwaad bedrijf was hem een spel,
Hij grijsde boos; en 't was hem wél,
Als wees en weduw zuchtte.

De zwakke, die, ontbloot van magt,
Geen toevlugt had of wreker,
En niet voor Koenraad slaafs zich boog,
Of need'rig naar zijn wenken vloog,
Was van zijn gramschap zeker.

Slechts wie in magt hem meest'ren kon
En fier hem 't hoofd dorst bieden,
Dien maakte hij geveinsd zijn hof;
Voor groot'ren kroop hij laag in 't stof;
Den sterken bleef hij vlieden.

Een hoofdtrek van zijn wreev'len aard
Was hardheid tegen armen.
Wie ook den schaam'len bijstand bood,
Voor hen was, in gebrek of nood,
Bij Koenraad geen erbarmen.

Kwam ooit, in leed of ongeval,
Een lijder bij hem klagen,
Dien deed hij, wreed bij 't grievendst lot,
Vaak onder hoongelach en spot,
Straks van zijn erf verjagen.

Eens – 't was in 't najaar, 's avonds laat;
En ruw, onstuimig weder;
De rukvlaag gierde wild door 't woud;
De regen viel, als ijs zoo koud,
Op stulp en slotdak neder.

Wolf had zich, naar gewoont', dien dag,
In 't woud ter jagt bevonden;
Daar velde hij een boschzwijn neêr.
Thans trok hij, moede, slotwaarts weêr,
Met stoet van knechts en honden.

Een graauwe mist had bosch en veld
Gehuld in neev'lig donker;
Nauw wist men, langs welk pad men toog.
Maar eindelijk – daâr ontdekt zijn oog
Een scheem'rig licht-geflonker.

Dit was het licht op Koenraads slot;
Waar hem de burgvrouw beidde;
En van geregen, eêl en fijn,
Van keur van wildbraad, ooft en wijn,
Den maaltijd hem bereidde.

Nu hoort men straks, door bosch en dal
Der jaag'ren horens schallen.
De burgwachter, die dit sein dra hoort,
Ontgrendelt deur en buitenpoort;
En doet de slotbrug vallen.

Reeds nadert men de breede gracht;
En ziet, op trans en toren,
't Ontstoken fakkellicht der wacht.
Op eens – daar doet een bange klagt
Zich, van den landweg, hooren.

„Ach! edel ridder,” – luidt de stem:
„Verleen mij uw beschermen!
„Een schamel pelgrim, ziek en zwak,
„Smeekt, voor deez' nacht, een gastvrij dak.
„Wil mijner u ontfermen!”

„„Wie zijt gij die daar spreekt?” – vraagt Koen.
„„Wat durft gij schaamt'loos hopen!
„„Voor knaap en ridder staat mijn slot,
„„Maar voor geen zwerfend bedelrot,
„„Ten schuil en wijkplaats open.””

„Ik ben” – dus luidt des grijsaards woord; –
„Een dorper, hier geboren.
„Thans keere ik van mijn pelgrimstogt,
„Nadat ik 't Heilig' Land bezocht.
„Wil toch mijn beê verhooren!”

„Gedenk, heer, ik ben mensch, als gij!
„Ik toog straks huiswaarts henen;
„En kwam tot hier, doch kon niet meer;
„Want krank en magt'loos zeeg ik neêr.
„Ai! wil me uw hulp verleen!”

Koen voelt zijn trots op 't diepst gekrenkt
En 't hart van wrevel zwellen –
„„Hoe...!” – barst hij uit, op schamp'ren toon:
„„Gij, dorper! durft u, mij ten hoon,
„„Met mij gelijk te stellen...?!””

„„k Verleer u, keerle, dra dien trots;
„„En doe van hier u jagen.
„„Geboefte als gij, gemeen van aard,
„„Is nauw eens ridders aandacht waard;
„„En heeft geen regt tot klagen.””

De wreeddaard laat den armen man
Vergeefs om bijstand zuchten.
Hij baauwt, met grijnzend spotgelach,
Zijn smeektoon na en droef geklag;
En toont, geen straf te duchten.

Op eenmaal – hoor! ... wat wild gedruisch
Wordt in de gracht vernomen? –
Het plompt en plast, en spoelt en spat,
En stuwt met drift het bruischend nat
Naar oeverkant en zoomen.

Wat rauwe gil...! – 't Is Koenraads stem. –
Daar rijst zijn noodkreet weder! –
Vast reed hij, bij de duisternis,
Van 't glooiend pad, de valbrug mis,
En in de slotgracht neder.

Als roerloos staan ên knaap ên knecht,
De schrik om 't hart geslagen;
Want ruw en donker is de nacht;
En peilloos diep de breede gracht. –
Wie zou ter hulp zich wagen!

Nog eens laat 's drenk'lings noodgeschrei
Zich uit de diepte hooren.
Maar allengs zwijmt het dof gerucht,
En gaat met Koenraads jongste zucht,
In 't windgeloei verloren.

Men komt van 't slot, met fakkellicht. –
Te laat, voor 's ridders leven! –
Al brengt men ladder aan en lijn;
Men weet niet, waar de plek mag zijn,
Daar Koenraad is gebleven.

Wel ziet men 't vlak des strooms beroerd,
En 't borlend schuim der golven;
Doch, waar men zoekt, met toorts en tros,
Verdwenen zijn ên man ên ros;
En in den vloed bedolven.

Men luistert... roept... doch – hoort niets meer,
Dan 't eenzaam stroomgeklater.
Weer stuwt de wind de golfjes voort,
Die kabb'len tegen kant en boord;
Maar stilte heerscht op 't water.

Men zegt, dat, sinds den veegen stond,
Waarin de ridder sneefde,
Nog vaak, des nachts, een vurig ros,
Waarop een man in wapendos,
Langs gracht en slotwal zweefde.

Dan klonk er, van den oeverkant,
Een droef en angstig klagen,
Waarvan de weêrklank, woord tot woord,
Van uit de diepte werd gehoord,
Tot de ochtend weêr kwam dagen.

Nog doet, in d'omtrek van den grond,
Waar, eeuwen lang te voren,
De aloude burgt verviel tot stof,
Zich, over 't vlak van veld en hof,
Die wondere echo hooren.

Dát zou de stem van Koenraad zijn,
Wiens schim daâr sinds bleef dwalen;
En – naar 't verhaal zegt – ied'ren kreet,
Gelijk hij 't eens dien pelgrim deed,
Al baauwend moet herhalen.

Schenkeningen

Onderlinge Brandwaarborg Mij Vleuten-Haarzuilens e.o. W.A. te Vleuten

Delfs blauw bord, uitgegeven ter gelegenheid van het 75 jarig bestaan van voornoemde Mij

Dorpsgezicht Vleuten 1908. Broederschapshuisjes en gemeente toren.

H. J. Goes en Zonen BV, Schoolstraat 10 Vleuten
Eikenhouten zeven korvenpraam

J. Felix, Broederschaplaan 1 Vleuten
Gedeelte van het doophek (koorhek) uit Vleuten' oude dorpskerk

J. de Bruijn, Rijksstraatweg 84 De Meern
Romeise bronzen munt van Vespasianus (69 - 79 na Chr.), gevonden op De Woerd te De Meern
De op kaartjes gezette doop- en trouwboeken van Harmelen 1675 - 1900 (N.H.)
De op kaartjes gezette doop- en trouwboeken van De Meern 1645 - 1900 (N.H.)
Alle verschenen nummers van Onze Gemeente

P. Tersteeg, Heemskerklaan 27, De Meern
(Antieke) soldeerbout

Past. J. L. de Wit, Nieuw Wehlseweg 16, Nieuw Wehl
Beeldje van papier-maché, gemaakt door Kees Valkenstein, voorstellende Mans de Langen, voorheen schoenmaker en barbier (slager ?) te Vleuten, nu Dorpsstraat 15

G. Lodder, Utrechtseweg 21, Vleuten
Extra lange handkar.

Mevr. A. Migo - Kruiswijk, Stationsstraat 48, Vleuten
Prentbriefkaart kasteel "De Haar", verzonden door een Nederlandse militair 2 mei 1940

J. Mulder, Prins Hendrikweg 40, Vleuten
Olietrecht
Mollenklem

J. Rodenburg, Dorpsstraat 62, Vleuten
Verslag van eene proefgraving op de Hooge Woerd bij De Meern,

door C. W. Vollgraff en G. van Hoorn 1941

Gids door de verzameling van Nederlandsche en Romeinsche oudheden van het Provinciaal Utrechtsch Genootschap door, Dr. G. van Hoorn 1936

Gedenkschrift samengesteld bij gelegenheid van de overdracht en plechtige ingebruikneming van de Gerestaureerde Nederlands Hervormde Kerk en Toren te Kockengen, op woensdag 12 november 1958

Ledenlijst

Nieuwe leden na 1 mei 1983.

Aldipress (E.A.Verhoeven)
A.W.N. afd.Utr.e.o. Secr.Tf.Pot
Bakker-Mandjes, Mw. G.M.
Beek, M. v.d.
Berg, J.T.J. v.d.
Berg, Th. van den
Boeijen, N.J.
Boeijen, P.N.
Brink-Lambers, Mw. E.H. van den
Broekhuijse, W.J.
Brugman, C.A.M.
Eijk-van Kleef, Mw. M.C. van
Felix, J.
Fokker, R.
Geelen, C.
Goes-van Beek, Mw. C.
Gondelach L zn., J. (500)
Gresnigt, J.A.M.
Groot, Mw. G.W.M. de
Hameren-Hogeboom, Mw. I.
Hengstum, M.J. van
Hoes, J.M.G.
Jong, C.A. de
Kieft, Mw. J. v.d.
Kleyn van Wiligen, Mw.
Kroese, Huisartsenpraktijk H. Lean BV
Leemans, W.
Lindeman, G.
Mantel, J.J.
Meersbergen, T. van
Mik, T.
MVB BEHEER BV (M.J.B.de Bruin)
Oskam, F.G.
Overhagen, A. van
Purmer, D.
Robbers, G.J.
Uijterlinde, J.
Veenhof, P.R.
Veltman-Haagen, Mw. D.D.
Vercauteren, J.
Vliet, C.T. van
Wagter, H.
Wibbeke, Gebr.
Witmer, W.A.G.
Zuijlen, H. van

Aktie bedrijven

De volgende bedrijven zijn in het kader van onze aktie lid geworden en/of hebben ons met een donatie gesteund !
Sovedi Nederland BV, De Meern
Lean BV, De Meern

donaties

Tevens ontvingen wij een donatie van:
Mevr. Staal - de Goey, Vleuten
J. Verheul, Vleuten

Hartelijk dank !

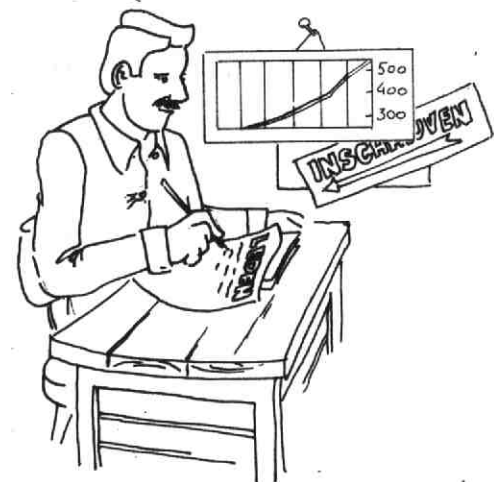

| | | | |
|-----------------------|------|----|-------------|
| Strijkviertel 31 | 3454 | PJ | De Meern |
| Tolsteegplantsoen 35 | 3523 | AL | Utrecht |
| Claijlaan 12 | 3431 | EA | Nieuwegein |
| Glazenierslaan 90 | 3454 | GS | De Meern |
| Schrijnwerkerslaan 20 | 3454 | S | De Meern |
| Glazenierslaan 21 | 3454 | GP | De Meern |
| Fr.van Eedenstraat 1 | 3451 | AX | Vleuten |
| Past. Ohllaan, 2 | 3451 | CC | Vleuten |
| Bakkersweg 51 | 3781 | GN | Voorthuizen |
| Zandweg 217 | | | De Meern |
| Henri Dunantlaan 34 | 3451 | EP | Vleuten |
| Stationsstraat 17 | 3451 | BV | Vleuten |
| Broederschaplaan 1 | 3451 | ZH | Vleuten |
| Prins Hendrikweg 13 | 3451 | CK | Vleuten |
| Stalplein 4 | 3455 | RS | Haarzuilens |
| Alendorperweg 101 | 3451 | GL | Vleuten |
| Europaweg 18 | 3451 | HK | Vleuten |
| Ambachtsheerelaan 43 | 3481 | KG | Harmelen |
| van Wanroystraat 10 | 3451 | BP | Vleuten |
| Burg.v.d.Heidelaan 53 | 3451 | ZS | Vleuten |
| Trumanlaan 301 | 3527 | BJ | Utrecht |
| Mauritslaan 11 | 3454 | XP | De Meern |
| Jacob Catsstraat 2 | 3451 | BA | Vleuten |
| Mereveldlaan 55 | 3454 | CB | De Meern |
| 't Zand 18 | 3451 | GR | Vleuten |
| Puntenburg 1 | 3451 | CD | Vleuten |
| Postbus 60 | 3454 | ZH | De Meern |
| Robert Kochlaan 1 | 3451 | EG | Vleuten |
| Curielaan 14 | 3451 | EK | Vleuten |
| Odenveltlaan 22 | 3451 | ZN | Vleuten |
| Laan 1954 24 | 3454 | CR | De Meern |
| Trompstraat 4 | 3454 | XJ | De Meern |
| Zandweg 82 | 3454 | JX | De Meern |
| Dorpsstraat 68 | 3451 | BL | Vleuten |
| Adr.Dortmanplein 5 | 1411 | RC | Naarden |
| Multatulistraat 53 | 3451 | AR | Vleuten |
| Meentweg 150 | 3454 | AZ | De Meern |
| Utenhamstraat 9 | 3451 | BR | Vleuten |
| Stoelenmakerslaan 14 | 3454 | DT | De Meern |
| Broederschaplaan 22 | 3451 | ZB | Vleuten |
| Ockhuizerweg 24 | 3455 | RW | Haarzuilens |
| de Ruyterstraat 2 | 3454 | XL | De Meern |
| Schrijnwerkerslaan 16 | 3454 | DS | De Meern |
| Schoolstraat 1 | 3451 | AA | Vleuten |
| Marelaan 65 | 3454 | GB | De Meern |
| Ockhuizerweg 2 | 3455 | RW | Haarzuilens |

Hieronder treft u de herinneringen aan van de heer P.C. (Piet) de Vries. Hij werd op 1 april 1912 in De Meern (eigenlijk gemeente Veldhuizen) geboren. Wanneer je met een rubriek als deze bezig bent steekt regelmatig de gedachte 'Wanneer is iemand nu een bekend dorpsgenoot?' de kop op. Die vraag is snel genoeg beantwoord wanneer je van die persoon foto's maakt op de Meerbrug (zoals bij de heer De Vries het geval was) en in de tijd dat je bezig bent slechts één van de lopende of fietsende passanten zonder groet voorbij gaat omdat hij de betreffende persoon kennelijk niet kent.

Herinneringen van Piet de Vries

'Als meester Corsten z'n haren waren geknipt was 'ie niet te genieten'

Bekende dorpsgenoten

door Gerrit Jan Bel

Het geboortehuis van de heer De Vries was Meerndijk 5. Op dit adres was tevens een postagentschap ondergebracht waar De Vries senior chef van was. De foto op de volgende pagina toont het PTT-personeel uit die dagen. Wie goed kijkt bespeurt bij Theunis Ligterink (rechts) de meest zonnige blik. En niet zonder reden, zo blijkt uit de verhalen van de heer De Vries.

'Theunis hield wel van een borreltje. Die was altijd in de lorum. Maar het was een doodgoed kereltje. Een lekker gezellig ouderwets postmannetje.

Vroeger gingen ze altijd in november slachten. Dat gebeurde 's morgens hardstikke vroeg. En dan waren ze bijvoorbeeld op Galekop, wat nou de Groenewoudsedijk is, bij een boer wezen slachten en dan pikten ze om een uur of vier, half vijf Theunis Ligterink op. Die was dan de post wezen halen in Utrecht, maar op de terugweg was 'ie al zo beneveld dat ze maar op de kar laadden, zo ging dat toen. Die post haalde hij lopend, ja. Vroeger liepen ze veel. Want als je nou nagaat dat Klaas Steenders ging bladharken op Vechten, Amelisweerd. Dan ging hij 's morgens vroeg te voet en dan was hij om half acht op Amelisweerd. En dan werkte hij de hele dag goed en dan liep hij 's avonds weer terug.'

De sfeer op het postkantoor was best vrolijk. Dat kwam niet in de laatste plaats door Theunis Ligterink die de door hem begeerde gemoedstoestand het liefst de gehele dag volhield. Zo kon het gebeuren dat hij in het kantoor zijn



best deed de post te sorteren, terwijl buiten op dat ogenblik hoofdonderwijzer Corsten passeerde. Hannes Bauhaus tikte toen tegen het raam en dook daarop meteen weg onder de lokettafel. De hoofdonderwijzer, die meende dat Ligterink hem had geroepen, kwam daarop binnen en ontmoette de wazige, nietbegrijpende blik van een wankelende Theunis die zich slechts met de grootste moeite sortierend wist te houden.

'Vader was de ernstigste van het stel, die was heel serieus. Hij dronk niks. Maar Hannes zei nog wel eens: 'Nou, geef mij maar een pittertje (bittertje). Of nee, geef me eerst maar een piertje (biertje)'. Ja, die praatte zo gebroken, zo houterig.'

Op een nacht werd uit het postkantoor de brandkast gestolen en later leeg terugggevonden in de greppel langs de Meerndijk. Een crimineel voorval dat als een wereldgebeuren werd ervaren op het dorp, want daar gebeurden zulke dingen nooit. De meeste mensen deden

in die tijd 's avonds nog niet eens de deur op slot.

'Met oud en nieuw en met kerstmis mochten wij (de kinderen van de Vries sr.) in het postkantoor komen. Anders nooit. Maar dan stond er een grote tafel en die lag boordevol met ansichtkaarten. Ik snap nog niet waar al die kaarten vandaan kwamen voor zo'n dorp als hier. En wij mochten dan helpen sorteren.'

Lokomotiefas

Op de hoek van de Meerndijk/Rijksstraatweg woonde het gezin Huigen. Degene die vroeger een auto wilde besturen deed dat zonder aan de hardvochtige verplichting te hebben voldaan een rijbewijs te halen. We waren toen nog een vrij land dat ook nog zonder welstands- en andere commissies kon leven. Deze ruime zienswijze vroeg zo nu en dan haar tol die er op de kruising Meerndijk/Rijksstraatweg uit bestond dat met zekere regelmaat een stukje

van het hoekhuis werd afgereden. De heer Huigen werd dit zat en plaatste vlak voor zijn gevel rechtop een lokomotiefas in beton. Hij heeft daarna het genoegen mogen smaken nog regelmatig de gevolgen van een stuurfout te hebben gehoord, in de wetenschap dat dit niet ten koste ging van het pleisterwerk van zijn huis.

'Als het regende stonden we als jongen vaak in de stal bij Huigen en dan hoorden we een auto aankomen op de Rijksstraatweg en een vanaf de Meerndijk. Dan riepen we: 'Jongens, kijk uit! 'En dan ging je kijken hoe ze op mekaar vlogen. Als er geen bomen hadden gestaan hadden ze konstant in het huis bij vrouw De Lange gezeten, die in het hoekhuis tegenover Huigen woonde.'

Het café van Jan van Straaten dat aan de andere kant van de Meernbrug aan de Zandweg stond had ook nog wel eens te lijden van onverwachte bezoekers. De brug had in die tijd een enigzins hoge bolle vorm, dus met een stijle op- en afrit. Zo gebeurde het regelmatig dat degene die met een wagen vol hooi naar beneden ging te veel vaart had en de scherpe bocht te kort nam, waardoor

de kar omviel en de bezoekers op het terras bedolven werden onder een vracht hooi.

'In '48 was er één (ik zal maar geen namen noemen) die met z'n auto zo recht het café in reed, zo tot aan het biljart. Hij stapte uit en zei tegen Door van Straaten: 'Geef me gauw een cognacje voor de schrik.' Zo konden ze niet meer ruiken of 'ie er nu één op had of vijf.'

'Bij de Meernbrug stonden ze op zaterdagavond op de hoeken aan de kant van de Meernbrug altijd te praten. En dat waren dan de vaste figuren: Henk Senne, Klaas Steenders, Jantje van der Berg, Gert van Engelen en Kees Huigen. De brug was het centrum van De Meern, hé. Daar werden de nieuwtjes uitgewisseld. Daar werden ook een hoop leugens verteld, maar dat was natuurlijk om het gesprek gaande te houden. Het waren wel de ouderen die daar stonden, want de jeugd was helemaal niet op straat. Je moest toen al vroeg binnen zijn.'

Veldwachter Dixhoorn

'Veldwachter Dixhoorn kwam uit Zeeuws

Het personeel van het hulppostkantoor aan de Meerndijk 5. Van links naar rechts: Cees de Vries, Theunis van Weverwijk, Hannes Bauhaus, Jan de Vries, Henk van Engelen en Theunis Ligterink

Vlaanderen en hij kon de g niet zeggen. Hij had een zoon die Gerrit heette en als die last van wormen had, want dat kwam vroeger nog wel eens voor, dan zei hij: 'Herrit kan niet op school komme, want hij heeft een pier aan het hat hangen'. Op zo'n dorp ging dat natuurlijk goed rond.'

Voor de mannen was een van de zondagse tijdverdrijven het zogenaamde centen steken. Dit spel werd beoefend op het pad dat nu tussen de apotheek en rijwielhandelaar Van 't Hoog aan de Zandweg doorloopt naar het magazijn van Bonenkamp. Er werd dan in het sintelpad een streep getrokken waarop men een vakje tekende. De mannen gooiden op een speciale manier centen in de richting van het hokje en degene wiens cent het dichtst bij het hokje of de streep kwam mocht zich winnaar van die ronde noemen. Zijn uiteindelijke winst werd bepaald door een keer kruis of munt te gooien. Kwam bijvoorbeeld munt boven te liggen dan waren alle gespeelde centen waarvan de muntzijde boven lag het eigendom van de winnaar. Helaas had de wetgever dergelijke spel-

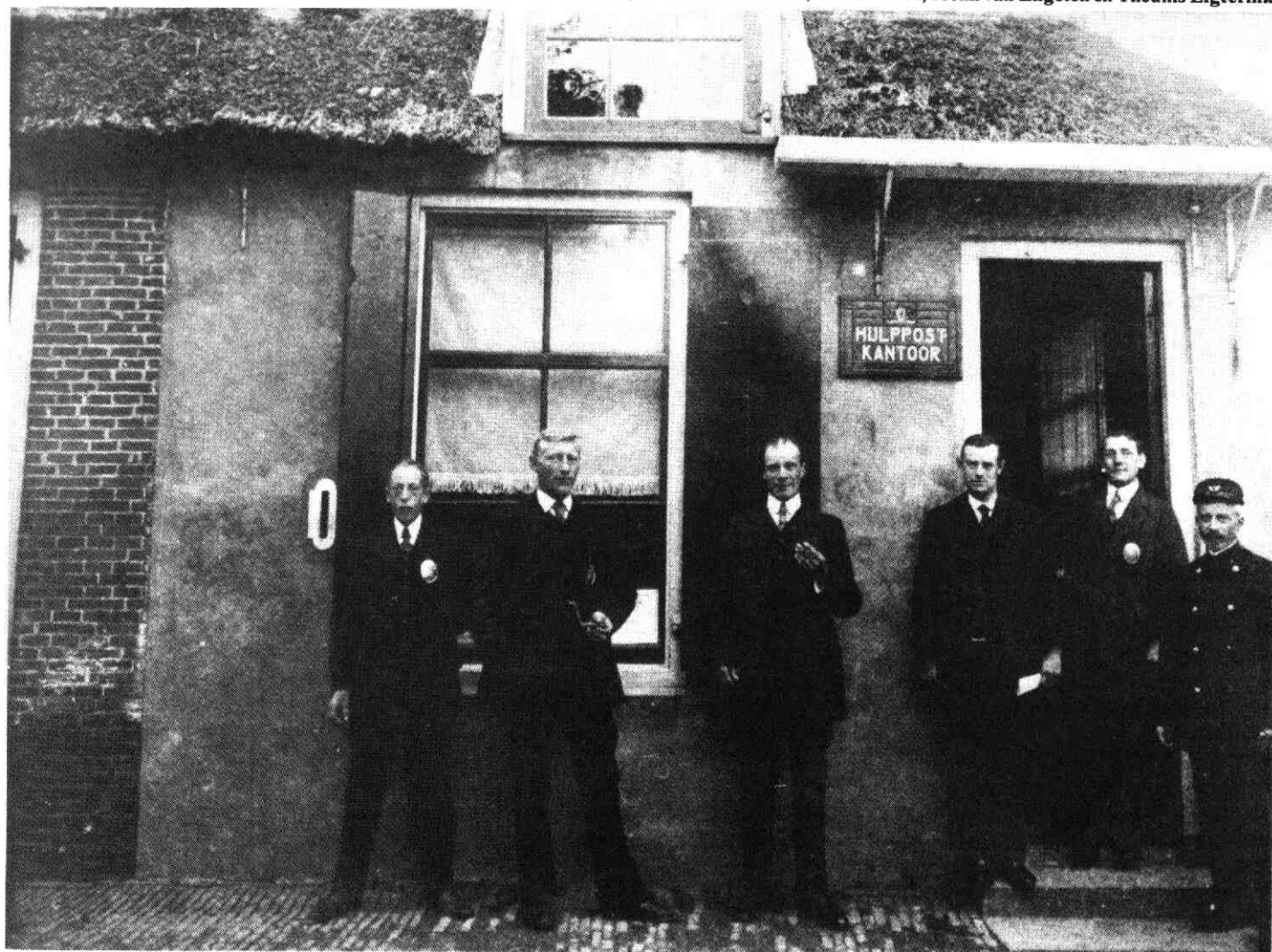

len verboden, dus het bleef uitkijken of veldwachter Dixhoorn niet in de buurt kwam. Was dit wel het geval, dan werd het zaak benen te maken. Dixhoorn zette wel steeds fervent de achtervolging in, maar gehinderd door een lange knuppel die hij als een soort teken van gezag met zich meevoerde, gelukte het hem nimmer als overwinnaar uit deze strijd terug te keren.

Meester Corsten

'Meester Corsten was de hoofdonderwijzer van de school. Hij was zo'n verschrikkelijke driftkikker, dat, als z'n haar geknipt was (ja, je zal wel lachen, maar z'n zoon weet het nog), nou dan was die man niet te genieten. Dan moest 'ie zich uitleven. Tegenwoordig mag dat niet meer, maar dan sloeg hij er op, hoor, op een vreselijke manier. Ieder schoolkind wist dat als meester Corsten z'n haren waren geknipt 'ie niet was te genieten. En z'n eigen zoon kreeg er het meeste van te pakken. Tjongejonge nou, wat ging die tekeer.

Hij zat ook wel eens 's middags voor de klas te slapen. En dan zei hij tegelijkertijd: 'Ik hoor Ik hoor'. En ondertussen liepen de kinderen gewoon de klas uit, naar de wc of zo. Nou, dat was vroeger wat, als je dat zomaar deed.'

'Als meester Meerwaldt jarig was had hij een zak snoep die hij voor zich op tafel zette en dan zat hij de hele tijd te eten. En dan zei hij: 'Ik eet voor u allen'. Dan zat de hele klas te kijken, want je moet nagaan dat je toen nooit wat kreeg.

Toen hij wegging kreeg iedereen zó'n klein stukje kokosnoot. Hij had één kokosnoot in zestigen gesneden geloof ik.

Ook de kinderen uit Achthoven die de school bezochten kwamen allemaal te voet. 's Winters was dat vaak door weer en wind. Ze kwamen dan drijfnat aan, want speciale regenjassen hadden ze toen niet. In de klas was er een grote kachel die flink werd opgestookt met kolen. Om de kachel stond een scherm waar alle natte jassen overheen werden gehangen, want 's middags om vier uur, als de kinderen weer naar huis gingen, moest alles droog zijn. De lucht die hierbij vrij kwam, staat, getuige de verhalen van vroegere schoolbezoekers, borg voor een penetrante herinnering.

'Je had toch al lang dood moeten zijn. Want meester Corsten kwam uit een tbc-gezin. En dan stond 'ie te hoesten en te rochelen. 'Als je 'm los hebt geef 'm dan aan mijn' zeiden ze wel. En dan spooft hij die rochel zo op de vloer en dan ging 'ie er even met z'n schoen door heen. Ja, zo ging dat toen. Je moet er nou niet aan

denken, maar toen vond je het de gewoonste zaak van de wereld.'

Varkensvlees

'Vroeger als er mond- en klauwzeer was moesten de varkens worden geslacht en naar Utrecht worden gebracht. Dan gingen ze bij ons in het café om de hoek wat drinken. Eén bleef er wel bij de wagens om op te passen en dan schoof mijn moeder het raam open en zei: 'Hé joh, moet je een kop koffie?' Nou, dat wou 'ie wel en dan kreeg hij een kop. Even later vroeg m'n moeder dan: 'Is er nog wat voor mij bij?' En dan ging er gauw een stuk varkensvlees door het raam. Die mond- en klauwzeer zal wel nooit zo erg zijn geweest, want wij zijn er nooit ziek van geworden.'

'Als de kerk uit ging kwamen verschillende vrouwen bij m'n moeder koffie drinken. En omdat ze kruidenierswaren verkocht haalden ze gelijk bij haar een zakkie Blauw, soda en zeepoeder, want er moest de volgende dag gewassen worden, hè. En toen mijn vader later het postkantoor had was het: 'Hé Jan, wil jij dat formulier even voor me invullen en me wat postzegels geven?' Dat was normaal. M'n vader deed het niet graag, want hij was nogal gelovig en dan moest hij niks hebben van dat werk op zondag. Maar ja, omwille van de smeer likt de kat de kandeleer, nietwaar?

Ja, vader was verschrikkelijk vroom, maar moeder geloofde het wel. Die was meer het type van hupfaldera.'

De pottenschipper

In de herfst werd De Meern ieder jaar bezocht door Kelderman, de pottenschipper, die met zijn boot de Rijn afzakte. Hij verkocht allerhande bloempotten, borden, glazen en ook Keulse potten. Zijn schuit was een complete winkel en werd druk bezocht, want in de herfst was het de inmaaktijd, dus veel mensen hadden potten nodig.

'Hij woonde met zijn hele gezin op de boot. En het waren nette mensen, hoor, want je keek er als jeugd echt wel tegenop. Ik mocht nooit mee van m'n moeder, want je liep op klompen en dan kwam je de boot niet op. En als 'ie kwam regende het altijd, dat weet iedereen die hem heeft gekend nog wel.'

Muziek

'Ik ben aan de muziek gekomen toen ik een jaar of tien was. Dan ging je eens naar een concours of je bracht een serenade, maar het ging hoofdzakelijk hierom (wippende handbeweging voor de mond). De dirigent was Rietschell, een Duitser. Nou, ik zie hem nog zo helemaal

laveloos bij Kobus hangen. Met z'n kop opzij op de bar, ze hadden er allemaal glaasjes zo ondersteboven opgezet.'

'We moesten ook wel eens een serenade brengen bij Barchman Waytiers. Die woonde op Huize Voorn. Dan kreeg je één of twee konsumpties, daar ging het al om, en nog eens twee tientjes of zo voor de kas. Dus het gebeurde na afloop nog wel eens dat je het Jaagpad uitfietste zonder dat je overal goed erg in had.'

'Vroeger had Modderman een auto en die reed de jongens van de voetbalklub ODS naar de uitwedstrijden. Voorin ging er een stel en dan had 'ie nog een grote kofferruimte, waar er ook een stuk of zeven in gingen. En dan zocht je op het voetbalveld een klein droog stukje - of wat daarvoor door moest gaan - op en daar moest je je verkleden. Dan kon je je goeie pak, als je dat had, neerleggen en je voetbalschoenen aantrekken en zo moest je voetballen.

Modderman was de grote sponsor. Als er ergens anders goeie voetballers waren dan versierde hij met wat geld dat ze hier kwamen. Dan werd de kontributie voor ze betaald en zo. Maar het heeft niet zo veel geholpen, want ze hebben nooit wat bereikt, hoor.'

Jan Vianen

'Jan Vianen was barbier en schoenmaker. Hij heette eigenlijk Kees, maar hij was eerst slagersknecht geweest en waar hij werkte was nog een Kees. Nou, dat kon dus niet en dus werd hij maar Jan genoemd. En dat is het altijd gebleven. Zaterdag ging alles wat een baard had daar naar toe om zich te laten scheren. Dat kostte vijf centen. De ouwe dokter Lambers heeft nog wel eens tegen me gezegd dat als het erg goedkoop moest hij een beetje spuugde inplaats van je in te zepen en dan kostte het twee centen.'

'De haat van vroeger tussen Vleuten en De Meern was erg. Nou is het wel minder geworden natuurlijk, maar ik heb nog een goede kennis die zegt: 'Ik zou er niet begraven willen worden.' Maar toen was het heel erg. Indertijd hadden ze beter Montfoort of Harmelen kunnen samendoen met De Meern, dan Vleuten. Maar ik dacht dat het geloof daar ook wel een rol in speelde. In Vleuten waren ze hoofdzakelijk katholiek en hier is het meer gemengd. Maar op de Haarse kermis merkte je daar weer niks van, daar ging iedereen naar toe, want dat had zó'n naam.'

Bruidssuikers

'Als er een bruidspaar met wat geld in ondertrouw was gingen ze bij hun bekenden langs. Dan had je de gelegenheid om ze te feliciteren en eventueel wat te geven

en dan kreeg je een zakje van mooi crêpepapier en daar zat een ons bruidssuikers in. En als ze trouwden zaten ze voorop de tiilbury en dan strooiden ze bruidssuikers op straat.

Bij een begrafenis verdiende je wat bij door op de paarden te passen van de bezoekers. Dan kreeg je misschien een vierduitenstuk. Maar soms stond je een hele tijd, want dat begraven ging niet zo vlug, en dan kreeg je maar een cent. En dan was je inmiddels te laat voor school en dan kreeg je van meester Corsten nog eens 2 cent toe.'

'Je had ook een heel sterk standsverschil tussen de boeren en de gewone dorpelingen. Als er een meisje verkering had met een boerenzoon dan zeiden ze: 'O, dat wordt niks, want ze stinkt niet genoeg naar de koeienstront'. Alles wat boer was was apart. Die zaten in de kerk ook in van die luifelbanken. En die boerenvrouwen... net pauwen met van die prachtige mooie witte mutsen op. En dan hadden ze hier (wijst op borsthoogte), ik weet niet of dat echt was, maar het was net of ze ze geslepen hadden.'

'Ik weet nog dat m'n zusters voor het eerst bruine kousen kregen. Nou, dat was haast echtscheiding bij ons thuis, want dat moest zwart zijn vond vader.'

Bart van der Bosch was de fruitman van De Meern. Als hij had geogst zette hij manden met allerlei fruit dat aangestoken of niet zo goed meer was aan de weg. Voedsel voor zwermen wespen, maar ook voor de kinderen, want als de school uitging waren de manden in een mum van tijd leeg.

Koningin Wilhelmina

'Willemien is ook nog op De Meern geweest. Ik zal het nooit vergeten, ik liep op dat moment op de Rijksstraatweg bij Cromwijk. Die had een boerderij die Buurwijk heette. Dat stond er met die hele grote gouden letters op. En toen zag ik daar opeens koningin Wilhelmina aan komen lopen, met nog vier of vijf lakeien bij d'r. Helemaal in uniform met gouden tressen en witte kousen. Ze liep tot aan de Meernbrug en toen stapte ze in de auto en is richting Utrecht gegaan. Hoe ze hier kwam weet ik niet. Waarschijnlijk moest ze ergens in de buurt zijn, of zo.'

Jan de Pak

'Jan de Pak uit Harmelen was een Belg die eigenlijk Louis Keune heette. Z'n vader was burgemeester van Hamond in België. Jan was in Harmelen een manufacturenzaak begonnen. Hij kwam op de fiets langs de deur met zo'n pakket met allemaal lappen en theedoeken en dat zat in zwart zeildoek. En bij iedereen ging dat



Gezicht vanuit de Meerndijk op de Meernbrug. In het midden (dus aan de andere kant van de brug) het café van Jan van Straaten. Hoewel onherkenbaar staat Piet de Vries ook nog op deze foto die in september 1915 werd genomen. Hij is het kleine jongetje midden op de straat.

los en dan werd het op tafel uitgesteld. Daar maakte m'n moeder kleren van.'

Jan Stolker

'Jan Stolker was een bode uit Montfoort en die had een besteldienst. Dan reed hij met de hondenkam met twee honden over De Meern naar Utrecht. Als m'n moeder ook wel eens een bestelling had zette ze de bezem op de heg. Dan kwam 'ie 's morgens om 6 uur achterom en dan stond de koffie al klaar. 'Jan Stolker' riep 'ie dan hard. Bij ons gaf hij ook pakjes af voor de mensen uit de omgeving. Die moesten wij dan wegbrengen met de kruitwagen. Daar kreeg je een appel voor of zo.'

Treintje uit Achthoven

'Het treintje uit Achthoven was een zandtreintje dat werd gebruikt toen de Meerndijk werd aangelegd. Dat was in de twintiger jaren. Richting Montfoort had je een hoge waterkering van de Lek en daarnaast lag de rijbaan van de Meerndijk die moest worden verbreed. Maar dan moest hij wel even hoog worden als die waterkering en daarvoor gebruikten ze het zand uit de zandwinning die hierachter was, waar nu Nijveelt is. Voor het vervoer was een speciaal treinbaantje aangelegd. En wij speelden natuurlijk in dat zand en met die treintjes. Gauw achterop springen, dan kon je meerijden naar Achthoven. En met het volgende treintje terug. Toen heette het eigenlijk Maredijk, maar nu is het de Meerndijk en zo heet 'ie geloof ik tot Oudewater.'

'Vroeger had je in de Achtkantenmolen-vliet echte zwemplaatsen en daar zat je altijd, hoewel niemand kon zwemmen. Op een keer waren we daar aan het zwemmen

en we hadden onze kleren op de wal gelegd van het land van Hein van der Vaart. Toen was die boer stilletjes dichterbij gekomen en wij schrokken zo van 'em dat we er vandoor renden, spierkenaakt naar huis terug. Je schaamde je rot, maar je deed het toch, uit angst. Gert van Engelen en Stef Maarseveen waren er ook bij. Ja, de boeren hadden er de pest aan als je bij hun land in het water bezig was, want je kalfde de kant zo af.'

'Jaap van Esse, de beurtschipper, kwam wel eens door de vaart en dan had 'ie allemaal tomaten aan het dek staan. Maar die kende je helemaal niet, tomaten. En dan zei je: 'Van Esse, geef mij eens een appeltje', want je dacht dat het appels waren. Nou, dan kreeg je er wel een, maar je lustte ze helemaal niet. We hadden ook een paar mensen in de kost die op een kwekerij werkten en die brachten ook wel eens een tomaat mee. Maar die werd niet aangekeken. Niemand moest die hebben.'

Katholiek of protestant

'Nee, De Meern was vroeger niet groot. Wij gingen met 45 kinderen op de bijzondere school, de school met de bijbel. Je had ook nog wel een openbare school, maar daar zaten alleen katholieken op. Je was óf katholiek, óf protestant.'

'Henk van Soest woonde in de Kerkstraat. Dat was een arm gezin. Een paar van die knapen hadden eens een twijg door een gat van een plank gestoken en dan konden ze zo in de bedstee komen. En dan met die twijg bij Driek zo'n beetje aan d'r billen kriebelen. En dan zei ze: 'Henk, schei nou uit, joh.' En dan hielden ze even op. Maar even later: 'Henk, schei nou uit!' En Henk wist van niks.'

EEN HAGE-PREKER

1566.



V.

HET BEROUW.

Het was zeven uren in den morgen. Willem zat door de vreeselijkste gedachten vervuld en in gepeins, verdiept aan den ouderlijken haard, terwijl zijne goede moeder het vuur zorgvuldig onderhield. Hoewel hij reeds geruimen tijd te huis was, had de jonkman geen woord gesproken, — nog wierp hij geen liefdevollen blik op zijne dierbare ouders; nog bragt hij zijne moeder geen morgenkus, nog reikte hij zijn vader geen welmeenenden handdruk, en veelminder beantwoordde hij de vragen des grijsaards, die zich verwonderde over het afzijn van Geert, en berigt vroeg omtrent de nachtelijke reize.

Eindelijk door zijns vaders bede overwonnen, getroffen door de voorkomenheid, waarmee hij behandeld werd, door de liefderijke zorg, waarmee men hem lafenis schenken wilde, rijst hij op, loopt met verhaaste schreden door het vertrek, slaat zich tegen het voorhoofd, rukt zich de haren uit het hoofd en toen een wanhopenden blik werpende op zijn ontstelde ouders, naderde hij ze met eene zenuwachtige zamentrekking der hand:

— Vader! zeide hij, dezen nacht heeft een man uit deze streek — uit ons dorp — uit dit huis, den heer van Brederode, meester Dirck, al de leeraars en vrienden, die op de hoeve van Barend zouden bij een komen, aan de papauwen verkocht. Maar die misdadiger, o neen, 't is mijn broeder niet, 't was nooit uw zoon.... Verkocht.... en thans is de woning van Barend in een puinhoop veranderd, hij en zijne beide zoons werden door 't spaansche vuur geveld — hun rookend bloed schreeuwt om wraak bij den Heer. — Ik was getuige van die misdaad.

— En gij hebt den ellendeling gedood? riep de grijsaard.

— Neen! vader, want hij was niet geoordeeld; maar de heer van Brederode duwde mij toe, dat indien de prins van Oranje, zijn vriend en wel-doener, dien hij lief heeft als God en den koning, zich — wat wel onmogelijk is — aan zulk eene misdaad schuldig maakte, aan zoo'n laagheid, hij heer van Brederode niet rusten zou, voor hij den booswicht met eigen hand hadt geveld. Vader, die woorden bevatten het vonnis van mijnen broeder, en opdat hij onzen naam, tot heden onbekend, maar rein en vlekkeloos, niet verder zou bezoe-delen, rust de pligt op mij om dat vonnis te volvoeren en dat zal ik doen; doch — voor ik dit huis verlaat; breng ik u vader en u mijne arme moeder misschien den laatsten kus.

De oude lieden zonken in een, zóó trof ze die ijzingwekkende mededeeling, — hun oog had geen tranen, hunne mond geen woorden meer. Zij waren stom van schrik, van ontzetting, tegenover dien zoon, welk hen een gruwelstuk bekend maakte, die bleek en ontdaan als zij, regt vroeg, regt over het hoofd van een ander kind, 't welk zij even vurig hadden bemind.

Eene akelige stilte volgde op de woorden van Willem, niets brak die af, dan het gejammer der oude moeder.

— Vrouw, zei Gerrit Dirksz. ten laatste, heden is 't geen dag van zuchten en geweent. De Heere heeft gegeven, de heere heeft genomen, de naam des Heeren zij geloofd! God schonk ons eenmaal twee zoons; hij ontnam ons den jongsten op eene vreeselijke wijze. Zijn naam zij geloofd... en danken wij dat Willem gespaard bleef.

— Maar, ongelukkige, wat wilt gij beginnen? riep de moeder in een vlag van liefde, welke de natuur zoo ligtelijk verklaart.

— Wat ik begin 't geen Abraham, naar Gods bevel op den berg wilde ondernemen, toen hij den brandstapel oprigtte, voor Ismael, onschuldig slag-offer, dat zijn geloof niet verzaakt had, — wat de graaf van Brederode zou doen, indien de prins van Oranje verraad pleegde als mijn zoon. Vrouwe, ween over uw zoon, indien gij daartoe moed hebt; ik bidde God, dat hij mij krachten schenken moge, om mijn pligt te vervullen.

Als door een hooger magt getroffen, zonken vader, zoon en moeder biddend op hunne knieën.

Op denzelfden oogenblik werd de deur geopend,

Geert trad binnen, met een vrolijk gelaat, met oogen glinsterend van genoegen, maar zijn tred was waggelend, ongewis, zijne stem verried misbruik van den drank en losbandig gezelschap. Hij zette zich neder en sloeg woest op de tafel.

— Moeder, bromde hij, mij dorst, geef mij drinken, straks kunt gij bidden.

— Wij bidden den Heer om vergiffenis voor een misdadiger, antwoordde Willem, en wij beweenen hen, die dezen morgen op de hoeve van Barend door de Spanjolen zijn vermoord.

De woorden hergaven Geert weêr 't gebruik zijner rede, de herinnering aan den rol, dien hij in dit schrikkelijk drama vervulde, trad voor zijnen geest; hij sidderde, want hij stond daar tegen over een broeder, welke al zijne bewegingen volgde, wiens blikken als tot het binnenste zijner ziel trachtten door te dringen, en, zoo dacht hem, ligt iets kon vermoeden. Geert begreep zijne tegenwoordigheid van geest niet te mogen verliezen, en met een instinct 't welk zijn droeven toestand hem ingaf, antwoordde hij:

— Gij waart toch niet verontrust over mijn afzijn?

— Ik kwam voor een uur te huis, antwoordde Willem, — 'k heb den heer van Brederode vergezeld, maar gij, waar hebt ge u opgehouden? Waarom bragt ge vader de tijding niet van de aankomst der vrienden? Waartoe hebt ge ons van nacht dan verlaten?

Geert verbleekte, zijne lippen trilden, en hij trachtte een antwoord te stamelen, doch begrijpende dat zijn angst of zijne verwarring hem eene dwaasheid konden doen zeggen en in het verderf storten, beproefde hij eerst om zijne stem eene kalmte en zekerheid te geven, die zij verre was van uit te drukken en begon hij langzaam een verhaal, 't welk hij vooraf had opgemaakt.

— 't Is wel, 't is wel, zei de oude, altijd geknield, en die, radeloos en zonder zich te bewegen het verhaal van zijn zoon had aangehoord, 't is wel. Deze nacht viel ons allen bitter zwaar, wij hebben rust noodig, daarna zullen wij zien wat ons te doen staat.

Gelukkig aldus van de verdere navragen zijner familie verlost te zijn, ging Geert naar boven. Zijne moeder rees op en verliet de plek van tranen nat, en haar man en Willem naderende, die elkander met vorschende blikken aanstaarden, zeide zij op smeekenden toon:

— Misschien is Geert niet zoo misdadig als gij

gelooft!

— Moeder, antwoordde Willem, hij verkocht zijne ziel aan de papauwen, onze vrienden aan de Spanjolen. Ik zag hoe hij hunne schreden rigtte. Ja, hij heeft het bloedgeld ontvangen; want toen hij binnentrad, waggelde zijn voet, zijn adem riekte naar wijn. Wat hij heden begon kan hij morgen herhalen, 't is een verrader....

— Doch zoo een valsch vermoeden u bedroog? indien hij slechts schuldig was aan eene onvoorzichtigheid, — dan zoudt gij uw kind dooden, — gij, uw broeder!

— Welaan, hernam de oude Dircksz, Geert sluimert, wij zullen spoedig weten of hij een verrader is, laat ons zijne kleederen doorzoeken, gewis bevatten zij 't bewijs zijner schuld.

Moeder, vader en zoon beklommen zachtkens den ladder, die naar den zolder voerde, waar Geert sliep. Zij spraken geen woord!...

De schuldige sluimerde; althans zoo scheen het, want toen zijne ouders op den zolder kwamen, verroerde hij zich niet. De grijsaard greep onmiddelijk naar zijne kousen, zijn wambuis, en wat verder naast hem lag. Een handvol goudstukken rolde over den grond. De oude vrouw verbleekte, haar hart kromp in een, als ware dat goud reeds een ontegensprekelijk bewijs van schuld. Zonder een woord te spreken, zonder door een enkel teeken de foltering te verraden, waardoor zijne ziel gemarteld werd, vervolgde de oude Dircksz. het onderzoek; hij stak zijn hand in de zakken van het wambuis, doorzocht alles, toen hij er een papier uithaalde en plotseling een kreet om genade uit het leger orees. Geert lag terzelfder stond, bleek, ontdaan, met doodzweet op het voorhoofd, aan de voeten zijns vaders, omvatte zijne knieën, en baadde ze in zijne tranen.

— Vader, sprak hij, op hart verscheurenden toon, om 's hemels wil, vader, lees dat papier niet, het is een doodvonnis.

— Tegen wien? riep Willem, tegen een braaf leeraar of tegen den een of andere spion? spreek, want ook voor u heeft het uur des oordeels geslagen!

Verpletterd onder de blikken zijns broeders, waar verontwaardiging en woede uit sprak, stond de verrader sprakeloos — als verstomd.

— Geert, hernam Willem, wiens kleurlooze lippen eene hevige woede verrieden, dit papier kan

ons niets leeren, want het is in 't spaansch geschreven, maar zeg mij, wie heeft Brederode en en meester Dirck verraden? Wie heeft hun leven verkocht? wie den Spanjolen den weg gewezen naar de hoeve van Barend? — Onder de papauwen bevond zich een zoon Gerrit van Dircksz., — hij was de verrader en hier staan wij beiden tegen elkander over. Wie is nu de schuldige? Wie moet de straffe ondergaan?

Geert zweeg.

— Van waar het goud, dat voor onze voeten ligt? vervolgde Willem, wij die naar een jaar werkens niet de helft zouden verdienen? Wie heeft ons huis met dat schandgeld bezoedeld? van welke gruweldaad is dat het loon? Maar, antwoord mij dan, ongelukkige, reinig u van het bloed 't welk uwe handen bedekt, het bloed, dat u naar het hoofd stijgt, het bloed dat uwe stem versmoort.

Geert zweeg voortdurend.

Eenige verschrikkelijke oogenblikken, somber en stil, volgden op dat ijzingwekkend verhoor. Op een gebiedend teeken van haar echtgenoot verliet de oude vrouw den zolder, zij verborg het gelaat in heur voorschoot, weende en bad. Toen zij aan de onderste sport der leer genaderd was, trad de grijsaard den jongeling te gemoet, wiens zaamgevouwen handen rilden en beefden, terwijl hij den moed niet had om de verwilderde blikken tot zijn vader of tot zijn broeder op te slaan.

— Er was in ons geslacht, zeide Gerrit Dircksz., nooit een verrader, nooit een spion, en zoo lang ik leef zal 't zoo wezen! Geert, gij kent uwe misdaad, uwe straf. Bidt God dat hij u de misdaad vergeve, bidt! want binnen weinige oogenblikken zult ge voor den eeuwigen regter rekenschap moeten geven van uw schandelijk gedrag.

En nu, met de majesteit van eenen regter, wiens mond in naam der maatschappij het doodvonnis over de misdadiger uitspreekt, stond de grijsaard daar, de handen over de borst geslagen, met kalm gelaat, met rustigen blik, als werd zijn binnenste niet beroerd, als heerschte geen strijd, geen twijfel in zijne ziel. Willem wiens hand steeds gewapend was, maar die tot op dat oogenblik de tegenstrijdigste gevoelens in zijn hart wist te beteugelen, hoe hevig zij ook woelden, naderde eindelijk zijn broeder op wiens bleek en haveloos gelaat berouw en schrik te lezen waren.

— Broeder, zeide hij, beveel uwe ziel den Heer, vraag hem berouwwol om vergiffenis van uwe misdaden, en daar gij niet leven kunt als braaf en eerlijk man, sterf voor 't minst als Christen.

— Ja, vader, zóó zal ik sterven, sprak Geert, wiens tanden klapperden, ik ben wel schuldig, ik heb uw naam bezoedeld, onze broeders verraden, onze geloofsgenooten verkocht, uw vertrouwen misdadig geschonden; op mij kleeft het bloed van Barend en zijne beide zonen, en nog is dat niet alles. Ik ben misdadiger dan gij waant, doch schenk mij geen genade, neen geen genade, want ik gevoel dat ik weêr struikelen zou, dat ik voor goud en wulpsche vermaken mijne ziel andermaal zou verkoopen, ô ik ben wel misdadig...

— Terug, Willem, sprak de oude, laat hem eenige oogenblikken, om den Heer te bidden.

— Ik ben stervens gereed, lieve vader, zei de veroordeelde, terwijl hij 't hoofd ernstig ophief, ik verdien den dood, laat mij sterven.

Op denzelfden oogenblik ratelde een musket-schot over den zolder.

— Hij stierf als man en christen, riep de grijsaard. Willem laat ons naar beneden gaan en uwe moeder troosten.

Nuttelooze zorg. Aan den voet van den ladder vonden zij slechts een lijk; de smart ontnam Gerrit eene teedere vrouw, — Willem eene liefderijke moeder.

De oude Dircksz. zonk snikkend aan de borst van zijnen eenigen zoon, zijne laatste hoop, zijn laatste troost.

— De Heere heeft gegeven, de Heere heeft genomen, de naam des Heere zij geloofd!

VI.

EEN HAGEPREEK BIJ UTRECHT.

Twee dagen later waren een paar honderd sectarissen vergaderd op een ruim veld, nabij Harmelen. 't Stond er vol wagens en paarden, waarmêe het landvolk en een aantal stedelingen hier heen gevoerd werden. Wat moest er plaats hebben op dit afgelegene veld? Op eenigen afstand stonden gewapende mannen, hier en daar verspreid als 't ware op schildwacht, of liever op den uitkijk en dat ook het zamengevloeiende landvolk iets anders wachtte dan eene vreedzame bijeenkomst hiervoor getuigde het brandende lont bij ieder geweer.

En toch waren zij zamengekomen met vrouwen en kinderen en zuigelingen, en zette men zich kalm en bedaard in een ruimen kring om een der wagens henen en plaatste het ander voertuig om dien breeden kring als 't ware tot eene verschaning. Nu kwamen de psalmboeken voor den dag en een treffend lofgezag klomk onder den vrijen hemel. Gode ter eer. Een man betrad den wagen, het was de leeraar, 't was broeder Dirck van Abcoude, die, naauwelijks aan 't gevaar bij Barend ontkomen, de eerste gelegenheid de beste waarnam, om het woord te voeren tot de gemeente onder het kruis, een woord van opbeuring en troost, van bemoeiding en hoop.

De vergaderingen, die wij dus bijwonen, was eene hagepreek en werd ook door den ouden Dircksz. en zijn zoon Willem bezocht.

— Mijn heer van Brederode, zei Willem, toen hij den edelman onder de toehoorders ontwaarde, wij hebben den man, die u en meester Dirck verraden had, den dood gegeven, gelijk gij zeidet, dat hij verdiend heeft; wij hebben hem gedood even als gij in een dergelijk geval uw besten vriend zoudt gedood hebben. De ellendige was voor ons echter iets meer dan een vriend, want ziedaar zijn vader, en aan uwe voeten ligt zijn broeder. Bij eenige goudstukken, de vrucht van zijn verraad, vonden we in zijn wambuis nog dit papier, in het spaansch geschreven, 't welk u misschien kan nuttig zijn.

Brederode nam het papier, en streek met de breede hand over het oog om zijne tranen te verbergen. Toen ontplooidde hij dat stuk. Maar naauwelijks had hij 't gelezen of de edelman rees op. — Broeders, zeide hij, looft en prijs den Heere, want wonderbare dingen heeft hij met ons gedaan. Zoo

even ontvang ik van deze brave mannen een papier, zij hebben daardoor een aantal onzer vrienden gered, 't was een brief voor den spaanschen bevelhebber op Vredenburg, indien dat papier zijne bestemming bereikt had, zoude heden nacht een vijftigtal onzer broeders heimelijk van hunne bedden geligd, en aan de kettermeesters worden overgeleverd.

Op eenmaal gaf de man, die op den uitkijk stond, een teeken. In een oogwenk waren alle weerbare mannen op den voet, want heel in de verte naderde eene spaansche bende, stellig uitgezonden om de hagepreek te verstoren en den leeraar zoo het kon op te knopen aan den naasten boom.

De sectarissen waren echter geen mannen om lafhartig te vlugten; — er volgde een hardnekkig gevecht, 't welk menig Spanjaard het leven kostte, en waarbij de sectarissen zich zoo dapper weerden dat het krijgsvolk den wijk nam.

Zoodra de Spanjolen verjaagd waren, sprak Dirck nog een enkel woord, nog eenmaal klomk het psalmgezag over de vlakte, en de vergadering ging uiteen.

En toen men langzaam huiswaarts toog, voerde men op een wagen niet slechts de gekwetsten en gewonden, maar ook de lijken van den ouden Dircksz. en zijn eenigen zoon; want stoutmoediger dan eenig ander hadden zij den Spanjaard een eindweg vervolgd en strijdende den dood gevonden, — maar niet voor zij menig papauw hadden neergeveld en hun zieleleed op den Spanjaard gewroken.

9 Januari 1852.

HEER GYSBERT'S BOETE

Op 5, 6 en 7 augustus 1948 werd in het park van kasteel "De Haar" te Haarzuilens een openluchtspel in 3 bedrijven opgevoerd, van de hand van Kees Valkenstijn en C.A. Schilp.

Het programma dat destijds werd uitgegeven vonden wij zó aardig, dat wij het in twee of drie keer zullen gaan publiceren. Vanaf het december (4e) nummer van 1983 zullen de "Legende van kasteel de Haar", de acteurs de adverteerders van toen de revue passeren.





AGENDA

- v.a. 23 september : Foto-expositie m.m.v. Historische Vereniging van
"De Schalm", Vleuten panden met historische betekenis in onze gemeente.
- 4 oktober (20.00 uur) : Oude dorpsfilms van De Meern in "De Schalm" in ka-
"De Schalm", De Meern der van feestelijke heropening.
- 12 oktober (20.00 uur) : Lezing door A. W. N.* Tj. Pot, M. van Ieperen; Recen-
Pieterskerk, Utrecht te opgravingen in Zuid Italië (Satricum).
- 17 oktober (20.00 uur) : Genealogische avond.
't Zand 1, Vleuten
- 24 oktober - 15 jan.'84 : Archeologische tentoonstelling: "Urnen delven"
Rijksmuseum, G. M. Kam, Museum Kamstraat 45,
Nijmegen.
- 1 november (20.00 uur) : Lezing door Mevr. M. Dijker - Papavoine: "Poppen
Het Oude Raadhuis, vertellen de mode".
Vleuten.
- 9 november (20.00 uur) : Lezing door A. W. N.* Drs. W. J. van Tent (provinci-
Pieterskerk, Utrecht aal archeoloog) "Merovingisch grafveld in Elst gem.
Rhenen".
- 22 november (20.00 uur) : Oude dorpsfilms uit Vleuten.
Het Wapen van Haarzuilens te Haarzuilens
- 14 december (20.00 uur) : Lezing door A. W. N.* Mevr. Drs. W. H. de Vries -
Pieterskerk, Utrecht Metz. "Luchtfoto - archeologie in Nederland" recen-
te toepassingen.
- Op nader te bepalen data : - Lezing over "Oudenrijn".
- Filmavond in De Meern.
Te publiceren in "De brug" en d.m.v. raambiljetten.

* Toegankelijk voor AWN-leden.

Het volgende nummer

o.a.

- * Ouds bekende kaartje van Vleuten
- * Vleutens bier.
"de geschiedenis van nu Herberg de Brouwerij"
1ste deel.
- * De familie van Dijk
- * De Hervormde Kerk te Vleuten. De kerk en een stuk van zijn geschiedenis.
- * Luchtfoto van een beroemd stuk De Meern.

Officieel orgaan van de Historische Vereniging Vleuten, De Meern, Haarzuilens.
3e jaargang nr. 4, dec. 1983. © 1983.
 Verschijnt 4x per jaar.

Ingeschreven in het verenigingsregister van de K.v.K. Utrecht e.o. onder nr. V. 479630.

Dagelijks bestuur:

J. Schutte, voorzitter
 Zandweg 138, 3454 HA De Meern
 tel. 03406 - 3216

W.H. Denekamp, sekretaris
 Utenhamstraat 5, 3451 BR Vleuten
 tel. 03407 - 1948

P.G. de Rooij, penningmeester
 't Zand 1, 3451 GP Vleuten
 tel. 03407 - 1483

A.J. van Zoeren, vice-voorzitter
 Stationsstraat 34, 3451 BZ Vleuten
 tel. 03407 - 1263

H.E.J. van Essen, coörd. werkgroepen
 Mauritslaan 17, 3454 XP De Meern
 tel. 03406 - 2992

Erelid:

Mw. F. van Husen-Wibbeke, Vleuten

Redactie-adres:

Léon van Esch, Hindersteinlaan 7
 3451 EV Vleuten
 tel. 03407 - 2871

Ledenadministratie/informatie:

Opgeven van nieuwe leden, mutaties en (na)bestellingen bij:
 Mw. P.J. de Rooij - Goes, 't Zand 1,
 3451 GP Vleuten, tel. 03407 - 1483

Kontributie:

De jaarlijkse kontributie bedraagt voor 1984 minimaal f 25,-;
 postabonnementen f 35,- per jaar.

Donateurs:

Minimaal f 12,50 per jaar.

De vereniging heeft rekeningen bij de volgende instellingen:

ABN - De Meern 55.66.33.040

RABO - Vleuten 36.75.17.574

POSTGIRO 2.689.200

omslag: Peter de Vries,
 De Meern

Illustraties/foto's:

Gerrit-Jan Bel, Peter de Vries
 Léon van Esch, Dr. D. Gravendeel

- Gehele of gedeeltelijke overname van artikelen uit dit verenigingsorgaan is slechts toegestaan na schriftelijke toestemming van de redactie.

Illustratie voorpagina:

Een fragment van een van de oudste kaarten van Vleuten (zie pagina 162 voor een verklaring)

LOSSE NUMMERS f 7,50

Van het bestuur



Terugblik op 1983

Aan het einde van het verenigingsjaar 1983 kan het bestuur van uw Historische Vereniging terugblikken op een actierijk en, wat het ledenbestand betreft, groeizaam jaar. Veel eerder dan verwacht konden wij immers ons 500e lid binnenhalen! Een grandioos aantal. En inmiddels is dat aantal alweer gegroeid tot 550!!

Het belangrijkste is en blijft echter, dat het een fijne vereniging is met behulpzame, aardige mensen en een groot aantal dorpsgenoten eromheen die de vereniging een warm hart toedragen. Terugblikkend op het jaar 1983 kan gesteld worden, dat dit het jaar is geweest van de grote archeologische opgraving op de Hoge Woerd in De Meern. Samen met het Archeologisch Instituut van de

universiteit van Utrecht konden wij het op het terrein van de heer J. P. Kurver, aan wie wij veel dank zijn verschuldigd, een werkelijk grote opgraving naar het voormalig Romeins Castellum verrichten en op die plek afronden.

Een overzichtje zou niet compleet zijn als ook niet het succesvolle bezoek aan Kasteel De Haar werd vermeld. Ook het Kom in de Kas-gebeuren hebben wij als een plezierige en geslaagde happening ervaren, waardoor wij vele vrienden erbij hebben gekregen. Uit de reeks van activiteiten wil ik er graag nog eens een tweetal lichten. Onlangs hadden wij mevrouw Dijker - Papavoine op bezoek met een lezing over mode door de eeuwen heen. Dit was een dermate geslaagde avond en zo'n mooi verhaal, dat alle aanwezigen het gevoel hadden dit best

In dit nummer

| | pag. |
|-----------------------------------------------|-----------|
| - Van het bestuur | 151 - 152 |
| - Ledenlijst | 152 |
| - De oude kerk te Vleuten | 153 - 162 |
| - Kaart van Vleuten | 162 |
| - Een luchtfoto van een hoekje De Meern | 163 - 164 |
| - Persbericht (boekbespreking) | 165 |
| - Schenkingen/Agenda | 165 |
| - Dokter Schuurs ruim 33 jaar arts te Vleuten | 166 - 169 |
| - Een autochtone familie Van Dijk | 170 - 174 |
| - Het Oude Raadhuis te Vleuten | 175 |
| - Een oude schoolfoto uit Vleuten | 176 |

nog eens te willen meemaken. Bovendien had het bestuur het gevoel dat dit voor velen uit en om ons ledenbestand, die helaas verhinderd waren, zeer de moeite waard zou zijn de gelegenheid te hebben deze avond óók mee te maken. Meemaken is eigenlijk een zwakke uitdrukking, het is een belevenis!! Wij hebben mevrouw Dijker daarom gevraagd in de loop van 1984 nogmaals voor ons op te treden. De planning is in oktober a.s. Wij houden U op de hoogte.

Rondvlucht

Ter gelegenheid van het behalen van de mijlpaal van ons 500e lid organiseerden wij voor onze leden een rondvlucht per NLM-Cityhopper. Nu, we hebben gevlogen en dat hebben we geweten ook. We hadden nog net mooi weer; vele dorpingen hebben ons daarom over zien vliegen. Dát was het buitengebeuren. Binnenin het, tot de laatste plaats bezette, toestel zag het er wat anders uit. Het merkwaardige was, dat een behoorlijk aantal mede-vluchtgenoten gezeten aan de linkerkant van het toestel luchtziek werd. Aan de rechterzijde mankeerde men niets. En dat gaf naast enig meeleven hier en daar ook wel aanleiding tot hilariteit, zeker toen een van de jeugdige "luchtdopelingen" op de grond teruggekeerd meteen informeerde of we meteen maar koffie met gebak gingen nuttigen.....! Ondanks deze hindernissen hebben wij een behoorlijk stuk van West-Nederland gezien en een aantal keren onze huizen van boven bekeken. Via steile bochten over Utrecht richting Vechtstreek scherend, met een wijde boog over het IJsselmeer en Noord-Holland vliegend zijn we na een uur weer op Schiphol geland, een ervaring en een activiteit rijker!

Ledenlijst

Nieuwe leden na 1 september 1983.

| | | |
|--------------------------|------------------------------------|---------------------|
| Boes, G. | Dorpsstraat 233 | 3481 EH Harmelen |
| Bogaard, P.H. | Bosvillaan 111 | 3722 XH Bilthoven |
| Engelen-Peek, Mevr.J.van | Zonstraat 39 | 3451 GJ Vleuten |
| Gondelach Sr., L. | Utrechtseweg 15 | 3451 GB Vleuten |
| Gresnigt, W. | Utrechtseweg | 3451 GB Vleuten |
| Groot-Hansen, Mevr. L.de | Beatrixlaan 35 | 3481 CD Harmelen |
| Huisinga, L.J. | Ockhuizerweg 20 | 3455 RW Haarzuilens |
| Jacobs, J.M. | van Wanroystraat 5 | 3451 BP Vleuten |
| Jongerius, Th. | Alendorperweg 13 | 3451 GJ Vleuten |
| Jongh, M.L.de | Eikstraat 11 | 3455 SJ Haarzuilens |
| Klein, J.P.M.de | Castellumlaan 1 | 3454 VA De Meern |
| Kok-Caspari, Mevr.E. | Lord Kelvinstraat 17 ^{II} | 1098 SG Amsterdam |
| Optiek de Baat | Stationsstraat 9 | 3451 BV Vleuten |
| Reinarts, Mevr.F.J.H. | 't Zand 7 | 3451 GP Vleuten |
| Vermeent, H.J. | Mauritslaan 24 | 3454 XS De Meern |
| Vernooij, A. | Rijksstraatweg 126 | 3454 HK De Meern |
| Wieman, C. | Utemhamstraat 8 | 3451 BR Vleuten |

1 december 1983.



1984

Naast de gebruikelijke voortzetting van onze filmavonden (er zijn vele films die wij nog niet vertoonden en een enkele herhaling van films waarom nog steeds veel gevraagd wordt, organiseren wij in 1984 enkele lezingen. Voor zover die niet in ons blad worden aangekondigd, gebeurt dit in de plaatselijke en regionale pers en, zoals gebruikelijk, via alomte verspreiden raambiljetten.

Tentoonstelling mei a.s.

Wij kondigen U nu reeds aan, dat wij in samenwerking met het Archeologisch Instituut en ABN-bank in mei 1984 (12 mei t/m 3 juni) in het Verenigingsgebouw aan de Zandweg te De Meern een overzichtstentoonstelling over de opgravingen op de Hoge Woerd vanaf 1830 zullen organiseren waaraan landelijk bekendheid zal worden gegeven. Al onze leden krijgen 50% korting op de

toegangsprijs. Wij rekenen op een heel grote interesse. Noteert U het vast?, want wij rekenen ook op uw komst! Er zal overigens via de media nog ruime aandacht aan worden besteed.

Contributie 1984

Hoewel de tijden erg duur aan het worden zijn heeft het bestuur gemeend de contributie voor het jaar 1984 op hetzelfde peil te moeten houden als dat van 1983. Geen verhogingen dus! Het bestuur is van mening, dat een bedrag van f 25,- per jaar contributie (daarvoor ontvangt U dan ook ons fraaie kwartaalblad en aanzienlijke kortingen op onze activiteiten) nog steeds geen beletsel behoeft te zijn om uw vereniging ook in 1984 weer flink te laten groeien. Het meest zijn wij wat dat betreft gebaat bij uw mond tot mond reclame. Praat eens over onze vereniging. Dát maakt de weg naar onze vereniging al een stuk eenvoudiger. Wij rekenen, zoals gebruikelijk, op uw medewerking!!

In deze uitgave treft u de acceptgirokaart aan voor de contributie 1984.

Mogen wij v.w.b. uw spoedige betaling op uw medewerking rekenen? Bij voorbaat onze dank!

Verzamelbanden

Zoals u wellicht al bemerkt heeft hebben wij nogal pech met de fabricage van de verzamelbanden. Wij hebben velen van U dus voorlopig voor niets blij gemaakt. Gezien een fabrikagefout hebben wij ze teruggestuurd naar de leverancier, die er een "mouw aan gaat passen". Als ze voorradig zijn, zullen wij U berichten.

Tot slot van deze inleiding wil ik al onze leden, adverteerders, medewerkers, medebestuurders, hun gezinsleden en al diegenen die ons in het jaar 1983 op welke wijze dan ook verder geholpen hebben een gezond, voorspoedig en gezegend 1984 toewensen.

J. Schutte, voorzitter.

De oude kerk te Vleuten

Hoewel de geschiedenis van de oude kerk te Vleuten nog geschreven moet worden (wie voelt zich geroepen?), lijkt het toch wel op zijn plaats enkele wetenswaardigheden betreffende kerk en toren alvast eens bijeen te brengen.

Ik heb mij daarbij laten leiden door iemand, die zeer wel wist hoe hij zijn geschriften aan de man moest brengen; hij noemde zich "geheym-schryver" (de letterlijke vertaling van "secretaris") en hij beloofde zijn lezers te zullen openbaren "veele lang verswegen en nooit gehoorde Wereldlijke en Kerkelijke Zaken", daarmee suggererende dat zij wonderwat te horen zouden krijgen aan schandalen en blosverwekkende verhalen. In werkelijkheid viel dat wel mee (of tegen?) en waren zijn beschrijvingen gidsen met wetenswaardigheden van de verschillende dorpen in de "Vereenigde Nederlanden" in het jaar 1760. Ik laat mij niet uit over de betrouwbaarheid van 's mans meldingen; de schrijvers van dergelijke boeken kregen hun gegevens vaak toegeleverd door zg. correspondenten.

Onze vriend schreef aldus:

"Laat ons nu komen tot de beschrijving der Kerke. Zy is in het geheel lang 46 treden, omzet met 18 Dommers, welke de Muuren vast houden. Acht treden is haar Choor breed, en 13 lang. Deese 13 van de 46 afgenomen, blyft 33 voor de lengte van den Buyk der Kerke, die 20 treden breed is, en haar Kapwerk ondersteunt word door 12 Pylaaren.

Men ziet daar aan veel Duyf- of Trasteen, waar door gelooflyk schynt, dat zy al zeer oud is.

De Tooren, die tot den top der Haan 102 voeten hoog is, staat geheel binnenwaarts de Kerk; hy had voor het Jaar 1674 een zeer hooge spits, dog is in het sware Onweer van dat gemelde Jaar, toen de Domkerk te Utrecht instortede, op dezelve tyd omver gewaait. In dezelve hangt eene Klok, en heeft van buyten tegen 't Zuyden een Uurwyser en een Zonnewyser.

Wat nu betreft de Kerk van binnen, Schilderstukken in de Glazen ziet men daar in niet, maar 19 Wapenborden verciere de Muur in 't Choor, die wy meenen alle van Adelyke Geslachten te zyn, en twee groote Grafkelders, dog beyde zonder eenig Opschrift werden daar in gevonden.

Van een oud Orgel, gemaakt in het Jaar 1599, ziet men nog eenig overblyfzel van de Kas, maar zonder de minste Pyp daar in.

De Predikstoel, en die van de Kerkenraad, zyn zeer net gemaakt en in den Jaare 1614 nam men daar van het eerste gebruik; dog van het Jaar 1672 vertoont men in de Predikstoel nog eenige gaten, door de Franschen ingeschoten, toen den Predicant daar op stond te Prediken.

Voorts ziet men het Gestoelte voor de Gemeente, die niet zeer talryk is, gantsch wel gereguleert.

Aan deese Kerk is een Consistorie, 't geen wy alhier aantekenen, om dat deese by alle Kerken niet gevonden worden".

door Dr D. W. Gravendeel

Verder: "Om alhier ook van eenige byzonderheden te melden, staat te weten, dat in den Jaare 1471, in de Capelle van den Ham, in de Kerk van Onse L. Vrouwe te Vleuten, een Broederschap is opgerecht" en voorts: "Tot de Kerk van Vleuten, hebben ook wel eer behoort twee Vicaryen, als eene in de Capelle van Onse L. Vrouwe en de andere in de Capelle van St. Nicolaas".

Tot zover onze zegsman, voor zover van belang voor de nu volgende beschouwingen. In de loop daarvan zal tevens blijken dat hij hier en daar toch niet geheel en al achter de geheimen was.

Het Kerkgebouw

Een trede (tred, tree, schrede of pas) is 2½ voet, wat ongeveer overeen komt met een el (= ca 70 cm). De lengte van het gebouw was dus 32.20 meter. Het koor was 5,60 meter breed en 9,10 meter lang; het schip was 14 meter breed en 23,10 meter lang. De enige door ons controleerbare afmeting - de breedte van het schip (het koor werd immers in 1831 afgebroken) - klopt met de afstand tussen de nog bestaande oude zijmuren van de kerk. Het lijkt geoorloofd ook de andere opgegeven maten als juist aan te nemen.

De muren werden gesteund door 18 dommers (steunberen) en het dak rustte, behalve op de muren, nog op 12 pilaren.

Op het kaartje van 1624, van landmeter Henrick Verstraeten (elders in dit nummer), is te zien dat het koor toen half rond aan de achterzijde van de kerk was uitgebouwd. Dit was nog het geval in 1831, vóór de verbouwing, zoals blijkt uit een plattegrond van de kerk uit het archief van de familie van Bijlevelt, getekend door J. F. Dolmans (afb. 1).

Bij de beschouwing van de tekening van Dolmans valt op dat de pilaren op de dwarse doorsnede niet in hetzelfde vlak staan als de steunberen. Dit is bouwkundig gezien vreemd en men kan zich afvragen wat dit te betekenen heeft. Is het een onnauwkeurigheid van de tekenaar of zijn er wellicht gevolgtrekkingen uit te maken met betrekking tot een vroegere bouwphase van het gebouw?

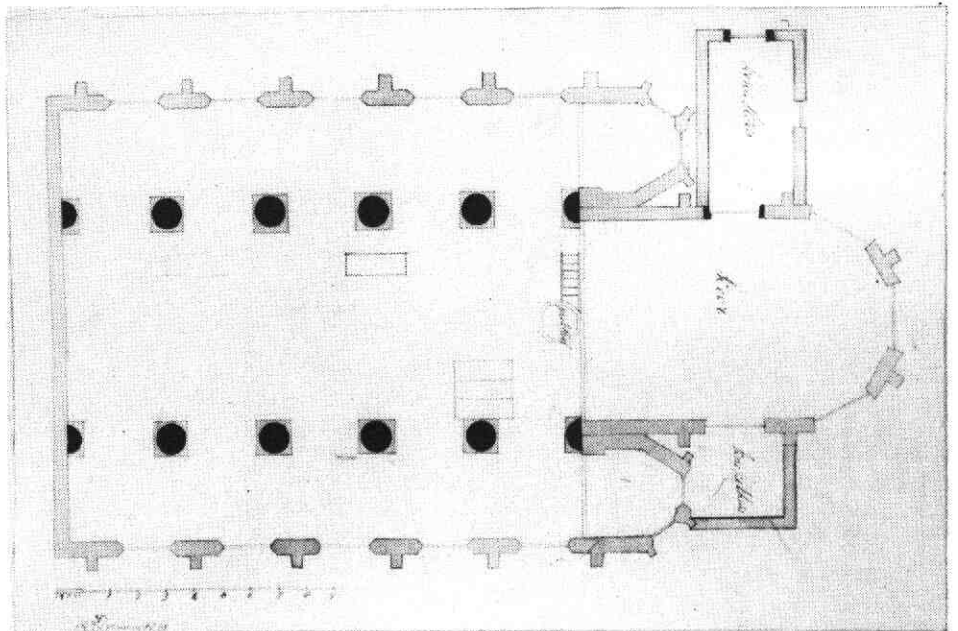

Plattegrond van de kerk uit het familiearchief van van Bijlevelt (1831).

(afb. 1)

Het is jammer dat er nòch uit 1831 nòch uit 1971 berichten zijn van oudheidkundig bodemonderzoek, waaruit zou kunnen blijken hoe oude funderingen eventueel hebben gelegen.

Hetzelfde geldt voor het koor dat in 1831 werd afgebroken en waarin zich, volgens de "geheym-schryver", twee grote grafkelders bevonden.

De oudste schriftelijke vermelding van een kerk te Vleuten dateert van 1 Februari 1224. Toen deden scheidsrechters een uitspraak in het geschil tussen de proost van Oudmunster en het kapittel, over het genot der inkomsten van het aartsdiakonaat en het beheer der prebenden (= rente uit kerkelijke goederen aan een geestelijke als vergoeding voor een door hem te verrichten geestelijke bediening).

De nog bestaande toren is vroeg-gotisch; als bouwjaar wordt ca 1300 aangenomen.

De dateerbare resten van het oude kerkgebouw - en dus ook van de tegen de toren aangebouwde westelijke traveeën van de zijbeuken ervan - zijn laat-gotisch.

Dat betekent dat er op die manier al drie bouwfasen kunnen worden onderscheiden, te weten:

Kerk te Vleuten op een tekening in O.I. inkt door D. van den Burg (ca. 1745). R.A. Utrecht, Top. Atlas no. 982.

(afb. 3)

1. De kerk die in 1224 bestond. Schutspatroun was St. Willibrord. De parochie behoorde onder het kapittel van Oudmunster te Utrecht. Willibrord was de eerste bisschop van Utrecht, daartoe in 695 door paus Sergius benoemd. Hij stierf in 739 en werd binnen 50 jaar na zijn dood reeds als heilige vereerd. Er lijkt voldoende reden aanwezig om aan te nemen dat er in 1224 in Vleuten al enkele honderden jaren een kerk bestond.

2. De toren (en kerk ?) die ca 1300 werd gebouwd, nadat zich in de 13e eeuw de baksteen-architectuur vanuit zuid Europa naar het noorden had verbreid.

3. Het kerkgebouw dat in laat-gotische tijd werd opgetrokken d.w.z. in de laatste helft van de 15e eeuw. In dit verband wil ik wijzen op het artikel van G. C. A. van Mourik in ons blad over een grondverkoop op Themaat in 1481. Er is daar sprake van dat de parochiekerk te Vleuten "grotelike te afteren is vermits dat die kerke nyewe vertymmert is". Ik wil er iets liefs onder verwekken dat deze dingen alles met elkaar te maken hebben en dat wij dus zelfs in staat zijn die laat-gotische bouw exact te dateren.

Vóór de samenvoeging van toren en kerk in 1971, waren aan de achterzijde van de toren duidelijk twee "moeten" te zien van dakaanzetten, wat dus zou kunnen wijzen op een te eniger tijd plaats gehad hebbende vergroting cq verkleining van het kerkgebouw (afb. 2).



Foto van de achterzijde van de kerktoren tijdens de restauratie van 1971.

(afb. 2)

De bovenste "moet", waarvan de nok reikte tot boven de galmgaten, komt overeen met de hoogte van het dak zoals dat te zien is op een prent van D. van den Burg (tekening in O. I. inkt, ca 1745) (afb. 3).

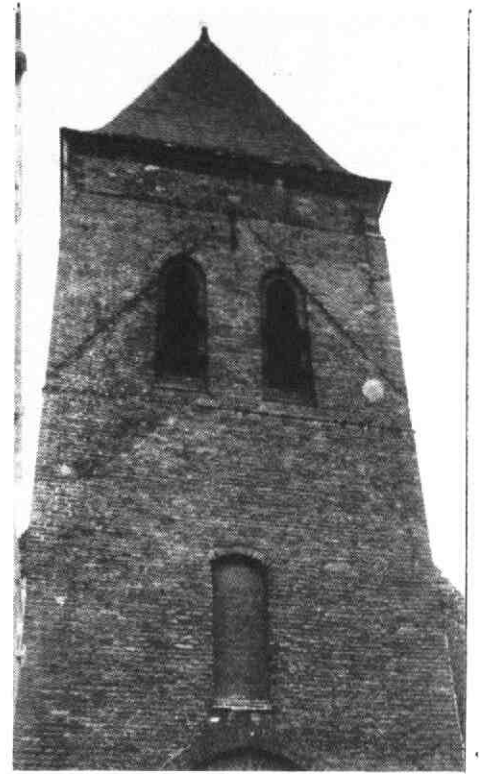
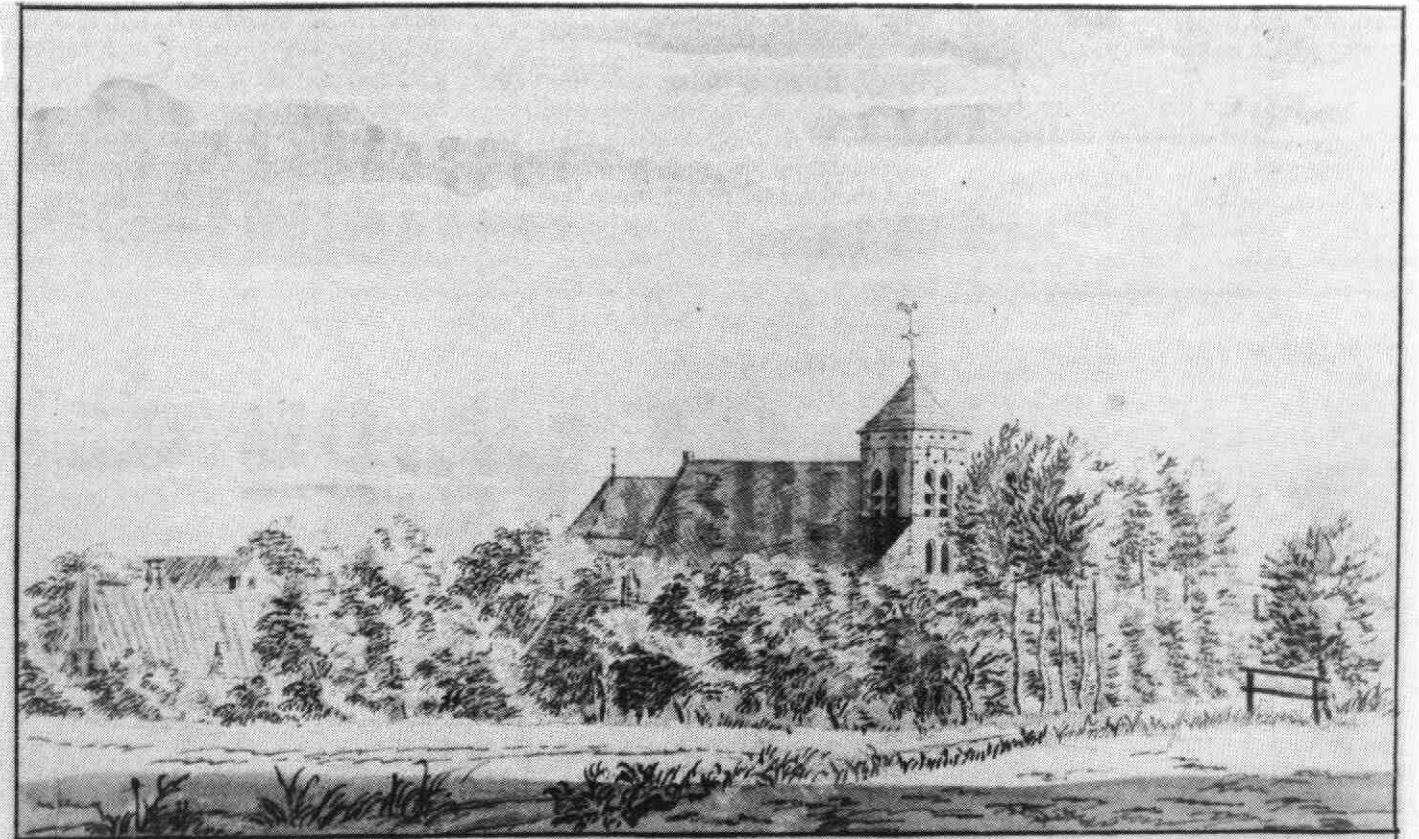

De onderste "moet", waarvan de nok reikte tot ongeveer de onderzijde van de galmgaten, zou dan kunnen wijzen op de dakhoogte van de ca 1300 gebouwde kerk.

Op dezelfde prent is duidelijk te zien dat het dak van het koor in die jaren lager was dan dat van het schip. Wellicht is dus ca 1481 wèl het schip vergroot maar niet het koor.

Dit is het moment om te bekennen dat het mij nog bij lange na niet is gelukt voldoende materiaal bijeen te brengen om meer zinnigs te zeggen over de bouwgeschiedenis. Ik wil daarom nu overgaan tot het bespreken van een viertal door mij op dezelfde schaal getekende plattegronden (afb. 4).

A. De toestand zoals die vóór de reformatie geweest zou kunnen zijn. In het koor bevond zich de grafkelder van den Ham en in de nevenkoren waren de altaren opgesteld van resp. O. L. Vrouwe en St Antonius. Op het eerste werd in 1471 de O. L. Vrouwe Broederschap opgericht. Het hoofdaltaar stond vanzelfsprekend in het hoofdkoor. Als de "geheim-schryver" van de "Capelle van Onse L. Vrouwe" en de "Capelle van St Nicolaas" spreekt, bedoelt hij zeker de nevenkoren, waarin wellicht die kapellen waren ingericht. Of het hoofdkoor ook fungeerde als "capelle van den Ham" zou ik niet durven zeggen. Zeker is dat hij geheel dwaalt als hij spreekt van de "Kerk van Onse L. Vrouwe"; de kerk was immers toegewijd aan St Willibrord. Bovendien verwacht hij St Antonius met St Nicolaas.

B. De toestand zoals die althans vóór 1831 bestond. Koor en nevenkoren waren afgesloten en de preekstoel was opgesteld met de rug naar het koor. Aan

(afb. 4)

- 4 plattegronden: A. de toestand vóór de reformatie
 B. de toestand ná de reformatie tot 1831
 C. de toestand tussen 1831 en 1971
 D. de toestand ná 1971

- legenda: 1. koor
 2. nevenkoor
 3. nevenkoor
 4. concistorie
 5. knekelhuis
 6. gevangenis
 7. brandspuihuis
 8. dienstengebouw
 9. liturgisch centrum
 10. graven van de familie van Bijlevelt
 11. graf van van Hoogenheim

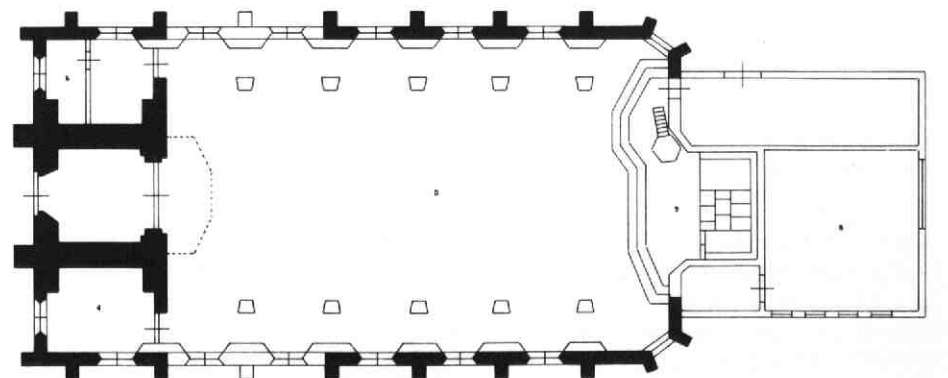
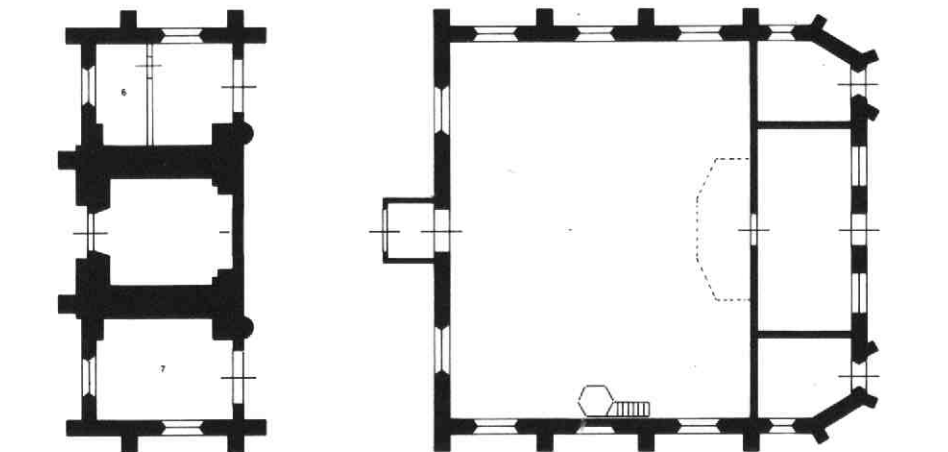
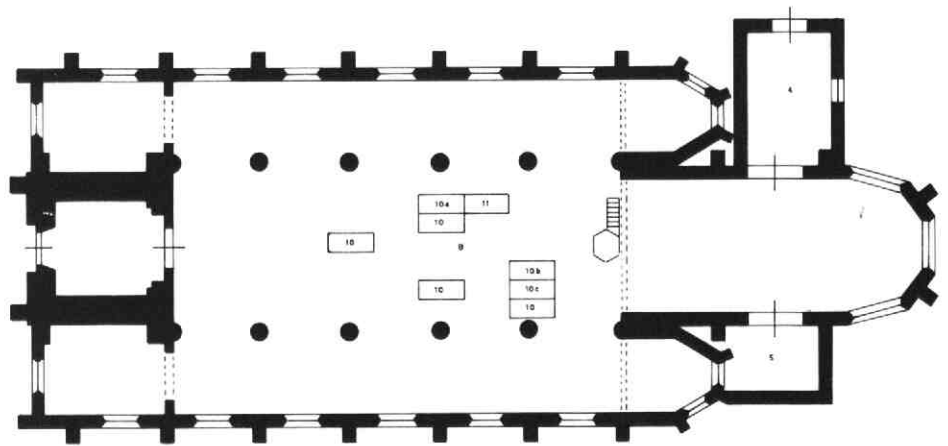
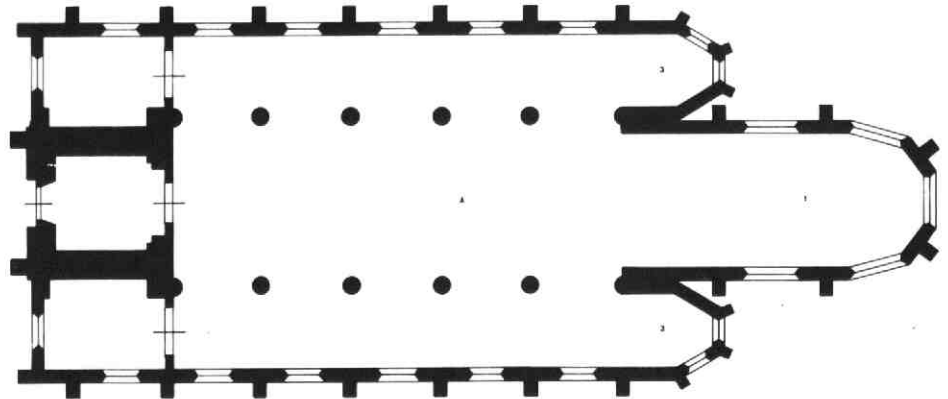

het koor waren aangebouwd een "consistorie" en een "knekelhuis".

In het linker zij-gedeelte van de toren bevond zich wellicht reeds sinds de Franse tijd een gevangenis.

C. De toestand zoals die in 1831 werd. Tussen toren en schip werden twee traveeën weggebroken. De nieuwe ingang kwam in het midden van een nieuw opgetrokken westelijke afsluitingsmuur. De preekstoel kreeg een plaats tegen de zuidelijke muur. De oostelijke eindmuren van de nevenkoren werden verbonden en het koor werd opgeofferd.

Binnen de aldus ontstane ruimte werden twee berguimten en een consistorie afgescheiden; tegen de muur van de laatste vond het in 1866 aangeschafte orgel een plaats.

D. De toestand sinds 1971. In massief zwart zijn aangegeven de gedeelten die nog uit oude tijden dateren. De verbinding tussen toren en schip der kerk werd hersteld en de consistorie vond een plaats in één der zijvertrekken van de toren.

Op de plaats van het vroegere koor kwam een dienstengebouw, waarin in oostelijke richting het zg. liturgisch centrum uitsteekt.

In de vloer van dit centrum zijn in een mozaïek diverse grafzerken bijeengebracht.

De preekstoel werd geplaatst op de hoek van genoemd centrum en het orgel aan de torenzijde boven de ingang.

De Toren

De toren had "tot den top der Haan", een hoogte van 102 voet, dat is dus ca 27 meter en dat is voor een toren inderdaad niet zeer hoog.

Op het kaartje van eerder genoemde landmeter staat de "zeer hoge spits" afgebeeld van vóór de storm van 1674. Het is waarschijnlijk dat deze hoge spits stamt uit 1481, het jaar van de "modernisering"; de toren zelf is met zijn zwaarte en dikte nog duidelijk romaans. Met "duyf- of trassteen" (duif- of tufsteen) worden bedoeld de blokken vulkanisch gesteente die vroeger bij het optrekken van monumentale bouwwerken veel werden gebruikt. Merkwaardig is dat in het metselwerk van de toren geen tufsteen is gebruikt, terwijl deze bij het optrekken van het kerkgebouw wel werd toegepast.

Het baksteenformaat van de toren is 27 x 12 x 6 cm en dat van het kerkgebouw 29 x 13 x 6 cm. We hebben dus te maken met de zg. "gewone mop" (kloostermoppen waren groter maar vooral veel dikker!), die hoofdzakelijk in de gotische bouwperiode werd toegepast.

Mogelijk werd ca 1300 wel een nieuwe toren opgetrokken, maar bleef het oude (tufstenen?) kerkgebouw staan. Het laatste kan dan in 1481 zijn afgebroken en opnieuw in baksteen opgetrokken, waarbij de vrijgekomen tufsteen werd gebruikt om, consequent doorlopend over muurvlakken en steunberen, om de drie lagen baksteen een laag tufsteen aan te brengen.

Eigenlijk is de toren geen "kerk"-toren meer maar een "gemeente"-toren, want hij was door het gouvernement der Bataafsche Republiek naar Frans voorbeeld in 1798 tot eigendom der pas geboren burgerlijke gemeente verklaard. De kerk behield het recht van doorgang tegen een jaarlijkse recognitie (= vergoeding), en dat alles op grond van "het 6e articul der additioneele articulen van de acte van staatsregeling relatief de kerkgebouwen en pastorie-huizen der voormaals heerschende kerk, mitsgaders de torens aan de kerkgebouwen gehecht".

De verbouwing - en in zijn ogen vermindering - van de kerk in 1831 zat burgemeester van Bijlevelt hoog en hij schreef in zijn brievenboek: "dat het kerkbestuur bij het herstellen der Kerk dezelve van den Toren heeft weggenomen, waardoor deze geheel op zich zelve is blijven staan en bijgevolg zoodanig is

verzwakt, dat ik met grond vrees dat de toren binnen weinige jaren in eene bouwvalligen staat zal verkeren".

Bouwvallig of niet, ingrijpen (afbraak of herstel) was blijkbaar niet urgent, want restauratie vond eerst plaats in 1935.

Toen de toren in gemeente-eigendom overging is er waarschijnlijk al vrij spoedig een arrestantenlokaal in gemaakt, waarin de veldwachter vagebonden en dronkelappen kon opsluiten. Bij de restauratie van de toren in 1935 werd ook dit lokaal opgeknapt en, gezien de zware dubbele deuren en overdaad aan smeedijzeren grendels, geschikt gemaakt voor de zwaarste criminelen. (afb. 5).

Tevens werd in het andere zijvertrek een gelegenheid geschapen voor de stalling van de brandspuit.

De vensternissen in de noord-en zuidgevel, benevens die in de westgevel boven de ingang, die in het verleden waren dichtgezet, werden opengemaakt, terwijl aan de achterzijde - dus aan de zijde van het kerkgebouw - nieuwe galmgaten en een venster nis werden aangebracht. De laatste vervielen weer bij de restauratie van 1971.

De gevangenis

(afb. 5)

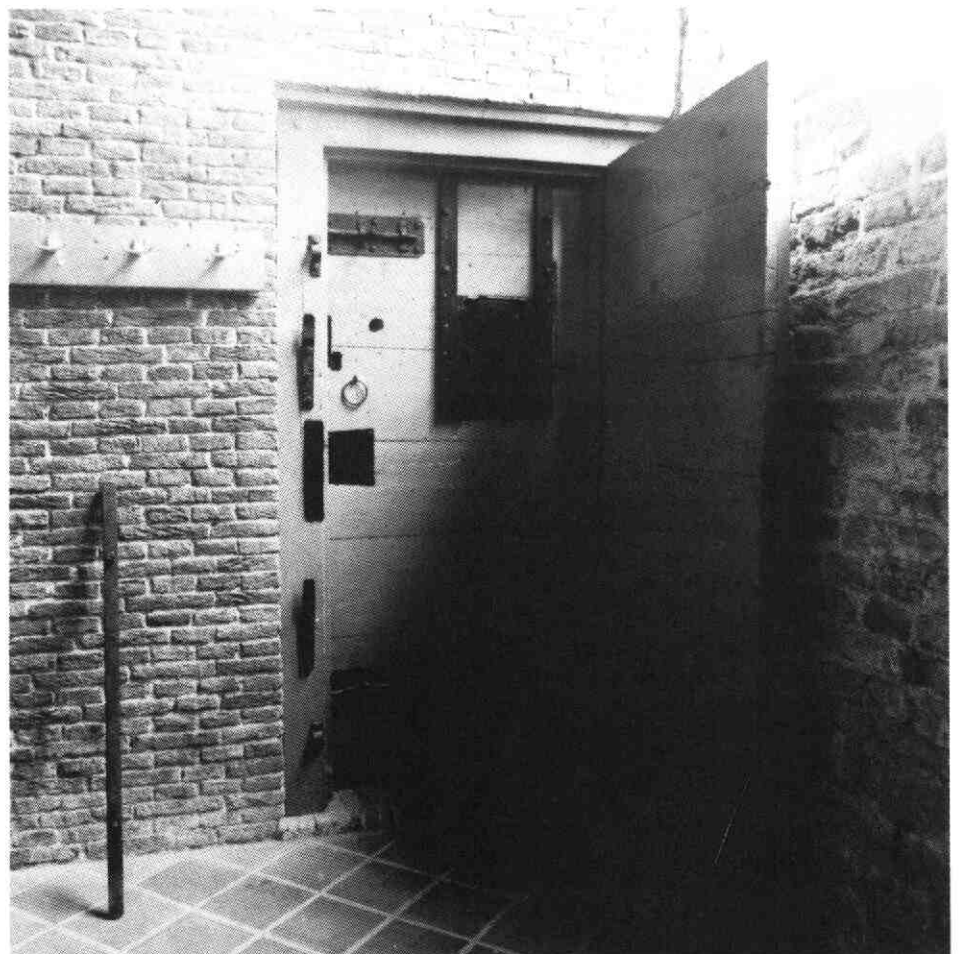

De Uurwijzer en de zonnwijzer

De benaming "uurwijzer" zou er op kunnen duiden dat het torenuurwerk destijds slechts één wijzer had. Op een dergelijke klok kon men niet exact op de minuut de tijd aflezen; dat werd pas later mogelijk toen de uurwerken er een minutenwijzer bij kregen.

Ik weet niet of het oude smeedijzeren uurwerk in 1935 nog in de toren zat; in ieder geval werd toen een nieuw uurwerk aangebracht door de firma Th. Hogen te Duivendrecht.

In het dossier betreffende de restauratie staat vermeld: "Was de toren niet hersteld, dan zou het oude uurwerk behouden zijn gebleven. Het moest nu verwijderd worden en kon wegens de veranderde inrichting niet weder worden opgesteld".

Ook de zonnwijzer, die in 1935 al niet meer op de toren zat, werd toen vernieuwd, waarbij geen "uurlijnen" op het bord werden aangebracht.

Wijzerplaat van de klok en zonnwijzerbord werden in rood uitgevoerd met vergulde cijfers; het jaar van de restauratie (1935) is er op te zien.

De Klok

In 1760 hing er in de toren een klok, maar van de geschiedenis van die klok weten wij niets. Bij de vervanging, in 1821, werd hij gewogen (op de Waag te Vleuten); hij woog 2184 pond.

In 1820 bleken de klokken in de gemeentetorens te Vleuten en De Meern in een slechte toestand te verkeren, wat voor burgemeester J. H. J. van Bijlevelt reden was zijn licht eens op te steken bij de klokkengieters Petit en Fritsen te Aarle-rixtel. Dezen haastten zich een begroting te offereën betreffende het vernieuwen of vergieten der beide defecte klokken. De heren waren blijkbaar nogal op de klandizie gebrand want ze schreven: "wat de betaling aangaat behoeft men geen uytstel, men kan dit met ons reguleeren, zoo het best en gemakkelijkste met de gemeentenskaske convenieert".

De burgemeester had de zaak dus voorlopig geregeld, maar toen moest de gemeenteraad er nog zijn zegje over zeggen. Dat gebeurde op 13 September 1820; er vond een "deliberatie" plaats waarin "schout" van Bijlevelt de raad vertelde dat bovengenoemde firma bereid was "op een jaar proef" te leveren twee klokken voor 22 stuivers per pond en de oude klokken over te nemen voor 12 stuivers per pond. De kosten zouden kunnen worden bestreden uit het "voordelig slot der financieele administratie

dezer gemeente over het jaar 1819"; mocht men nog tekort komen, dan kon worden geput uit het fonds voor onvoorzien uitgaven en uit het te verwachten "voordelig slot van 1820".

De raad ging met het voorstel accoord en nog diezelfde dag ging een verslag van de deliberatie naar Gedeputeerde Staten voor de benodigde "approbatie" (= goedkeuring). De ambtelijke molens konden in die tijd soms nog verkwikkend snel werken want de goedkeuring kwam reeds op 30 September 1820 binnen.

Op de begroting voor 1821 werd vervolgens een bedrag van f 300,- gereserveerd.

Op 28 Februari 1821 werd door het gemeentebestuur van Vleuten en De Meern een overeenkomst gesloten met de firma Petit en Fritsen betreffende de levering van "twee nieuwe klokken in de thoorens van Vleuten en de Meern". Gegoten zouden worden één klok van circa 1200 pond en één van circa 200 pond.

Op 19 Juni 1821 berichtte de firma dat de klokken per schip waren afgezonden naar de heer Schaaps te Utrecht, waar ze per schuit of op een kar konden worden opgehaald.

De nota voor de gemeente vermeldde een totaal bedrag van f 1.620,14.-- (zes-tienhonderd en twintig gulden en veertien stuivers), maar daar ging af de waarde van het ingeleverde metaal, zodat uiteindelijk te betalen bleef f 273,14 (tweehonderd drieënzeventig gulden en veertien stuivers). Men was dus keurig binnen de begroting gebleven.

Op 13 Juli 1821 werd "aan de Meern" de nieuwe klok "in den toorn gehangen"; hij woog 178 pond (gewogen op de waag aan de Meern.) De oude klok woog 179 pond.

Te Vleuten vond de ceremonie plaats op 1 Augustus 1821; de nieuwe klok woog 1159 pond, was van brons, had een diameter van 98 cm en was afgestemd op gis.

Op 17 Februari 1943 werd de klok, op last van de Duitse bezetter, uit de toren gehaald; hij vond een roemloos einde in de smeltkroes van een wapenfabriek in Duitsland.

Voor luchtbeschermingsdoeleinden kreeg Vleuten toegewezen een klokje met een diameter van 45 cm, wegende 60 kg, toebehorende aan het pensioonaat St Louis te Amersfoort.

Ná de oorlog deed het gemeentebestuur van Vleuten moeite de afgevoerde klok te achterhalen en schreef daarbij aan de Rijksinspectie Kunstbescherming o.a.: "De klok is omstreeks 1825 aan de gemeente geschonken door de in de annalen dezer gemeente bekende burge-

meestersfamilie van Bijlevelt, hetgeen als randschrift op de klok is vermeld". Dit laatste nu is iets wat ik niet bevestigd heb kunnen vinden in de geraadpleegde bronnen; de klok werd immers besteld en betaald door het gemeentebestuur. Wèl is er later, en wel op 28 Maart 1822, opnieuw contact geweest tussen de firma Petit en Fritsen en burgemeester van Bijlevelt. De firma schreef toen: "Wij hebben voor Ued. aan de heer Schaaps te Utrecht een klokje gezonden dat van uytnemende goede klank is, dog ingeval het te groot of zwaar na Uw zin mogt wesen mag Ued. het gerust laten, dan zal men Ued. bij gelegenheid wel eens een klijnder en ligter klaar maken" en verder "ofschoon het meerder moest kosten hebben wij dit maar met de ordinair zwaare klokken gelijkgesteld".

Ik laat het graag aan de lezer over zich een beeld te vormen van de betekenis van het laatste gedeelte van bovengehaalde brief. Zeker is dat van Bijlevelt een klokje ontving van 31 pond, met bijbehorende klepel, en daarvoor aan Schaaps te Utrecht f 35,-- betaalde op 18 September 1822. Wat er van dit klokje is terecht gekomen, weet ik niet. Toe ná de oorlog, het gemeentebestuur er van overtuigd was dat de bedoelde klok verloren was gegaan, werd uitgebreid geïnformeerd naar de mogelijkheden om aan een nieuwe klok te komen. Advies werd ingewonnen bij de Rijkscommissie van Advies voor Klokken en Klokkenspielen en bij de Rijksdienst voor de Monumentenzorg. Dat laatste was nodig omdat in 1935 de gemeentetoren met medewerking van die dienst was gerestaureerd en men nu een klok wilde aanschaffen die enkele malen zwaarder was dan de oude.

Ook nu weer was "approbatie" vereist van Gedeputeerde Staten op de uitgaaf die was begroot op f 7.600,--; bedoelde toestemming werd op 13 Juli 1948 verkregen.

Wie nu denkt dat toen onbekommerd tot bestelling kon worden overgegaan, vergist zich; er heerste in en vlak ná de oorlog grote schaarste aan materialen en dus moest een toewijzing worden aangevraagd van 1.485 kg brons bij het Rijksbureau voor Metalen.

Het rijk verleende een bijdrage van rond f 1.300,-- via het Bureau Financiering Wederopbouw van het Ministerie van Financiën.

De nieuwe bronzen klok werd gegoten door de firma van Bergen te Heiligerlee. Het keuringsrapport van de "Rijkscommissie van advies voor oude- en nieuwe luid- en slagklokken en klokkenspielen" (sic!) vermeldt een diameter van 129 cm en een gewicht van 1475 kg; hij is afgestemd op dis. Dat laatste had een bij-

zondere reden. In de toren van de Rooms Katholieke kerk, waaruit ook de klokken waren weggehaald, zouden drie nieuwe klokken worden gehangen met een toonhoogte van resp. fis, gis en ais, en men wilde toch tot elke prijs voorkomen dat er disharmonie zou ontstaan binnen de in die dagen juist ontluikende oecumene.

Het opschrift op de nieuwe klok luidt: "Geweld haalde mij weg - Vrijheid bracht mij terug - Kerstmis 1948".

En wat werd er van het geleende klokje van St Louis in Amersfoort? Ook hierin ging het gemeentebestuur van Vleuten niet over één nacht ijs, getuige een fragment uit de brief aan het bestuur St Louis: "Intussen zijn wij in het bezit gekomen van een nieuwe klok, waarom wij in overleg met de Rijkscommissie van advies voor klokken en klokkenspele Uw eigendom voor Uw rekening hebben teruggezonden aan Uw adres. Wij zeggen U dank voor de bewezen diensten". Ik geef hier maar geen commentaar op.

Het Meubilair

Het "gantsch wel gereguleerde Gestoelte voor de Gemeente" werd bij de restauratie van 1971 verwijderd. Een enkele kerkbank werd door ons teruggevonden, onder berusting van de familie de Kanter te Vleuten. De heer Felix stond ons een deel van het oude doophek (afb. 6), een stoof en een eiken lezenaar af, door hem van de sloop gered en jarenlang zuinig bewaard in zijn garage.

Deel van het doophek

(afb. 6)

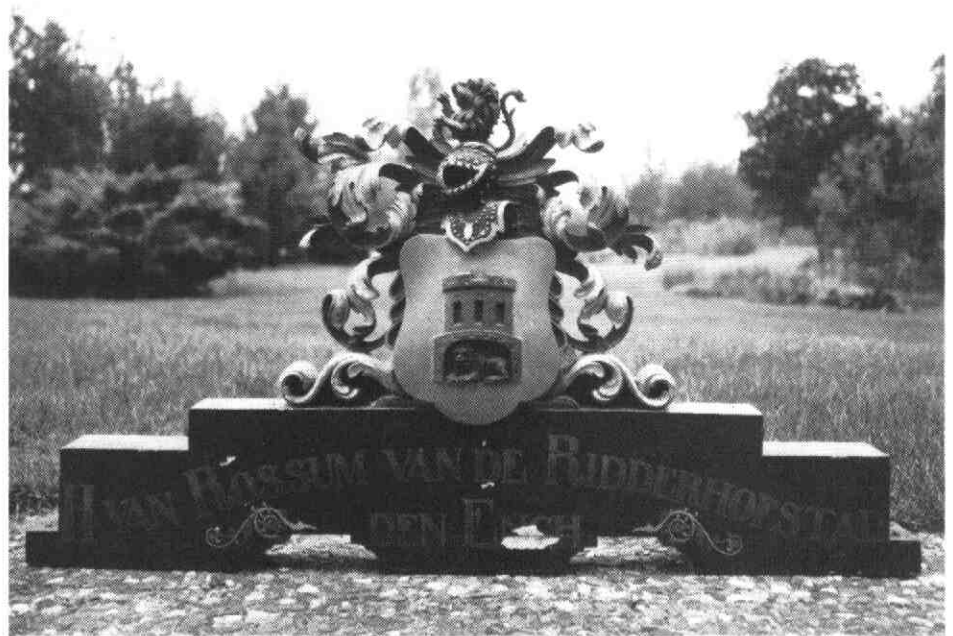

Het wapen van den Engh

(afb. 7)

In de consistorie hangt een schilderij van Jac. Graafland, vervaardigd in November 1970, voorstellende het interieur van de kerk vlak vóór de restauratie. Hierop kan men, gerekend vanaf de ingang, links achterin een zg. herenbank zien. Dit was de dubbele bank van de ridderhofstad den Engh, waarbij vanouds behoorden de kleding, gordijnen en vier kwarto statenbijbels. De laatste bezitter van de bank was Herman van Rossum van de boerderij den Engh, gelegen op het terrein van de voormalige hofstad van die naam. Het wapen dat de bank sierde, toonde een kasteel met inwonende leeuw in rood op een veld van goud. Dit is een zg. "sprekend" wapen en kan dus zoveel betekenen als "Leeuwenburg". Bij de restauratie van 1971 kon de herenbank niet gehandhaafd blijven en de familie nam het wapen mee naar huis. (afb. 7)

De diaconiekist

(afb. 8)



De armenbus

(afb. 9)

Tot de inventaris behoort voorts een eikenhouten kist (96 cm lang, 45 cm breed en 47 cm diep), staande op een bijbehorend onderstel van 32 cm hoogte, met het opschrift: "De deakonykist tot Vleuten". De kist is voorzien van drie sloten, zodat hij slechts geopend kon worden in het bijzijn van drie verschillende kerkelijke ambtsdragers, die elk één sleutel onder hun berusting hadden. Honni soit qui mal y pense! (afb. 8).

Oók oud, en zeker al in gebruik in de tijd van onze "geheim-schryver", is een zg. "armenbos", een eikenhouten collectebus, voorzien van smeedijzeren hengsel en slot. (afb.9).

De Predikstoel

De predikant, die aan zijn preek bezig was toen de Fransenin 1672 op zijn "houten broek" schoten, moet Ds Bartholdus van Hattem zijn geweest. Hij werd beroepen in Maart 1671 en bevestigd op 25 Juni 1671. Hij overleed op 20 Oktober 1711.

Preekstoelen waren al bekend in de 15e eeuw, maar werden pas algemeen in de 16e en 17e eeuw tengevolge van het voorschrift van het Concilie van Trente (1545 - 1563) dat aan de preken meer aandacht diende te worden besteed.

In de 16e eeuw bestond de preekstoel uit drie delen; de voet of makelaar, de kuip en het klankbord. In de 17e eeuw werd de voet vervangen door figuren, bv. vier engelen, evangelisten, enz.. Later versmolten de drie elementen waaruit de preekstoel is opgebouwd en werden overwoekerd door loofwerk.

Onze preekstoel (afb. 10), die volgens de "geheim-schryver" in 1614 in gebruik werd genomen, stamt inderdaad uit die tijd op grond van stijlkenmerken. De kuip is beeldhouwd in eiken en versierd met renaissance-motieven: halfzuilen met cannelures, bekroond door kapitelen met voluten. De bogen op de panelen verraden Utrechtse invloed. Op de schildhouders op de hoeken zijn vermoedelijk vroeger de wapens geschilderd geweest van de schenkers; enig archivaal bewijs ontbreekt echter tot nu toe. Getuige de hier en daar aanwezige verfresten is het meubel zeker ooit geof beschilderd geweest.

De leuning van de trap is vermoedelijk

De preekstoel

(afb. 10)

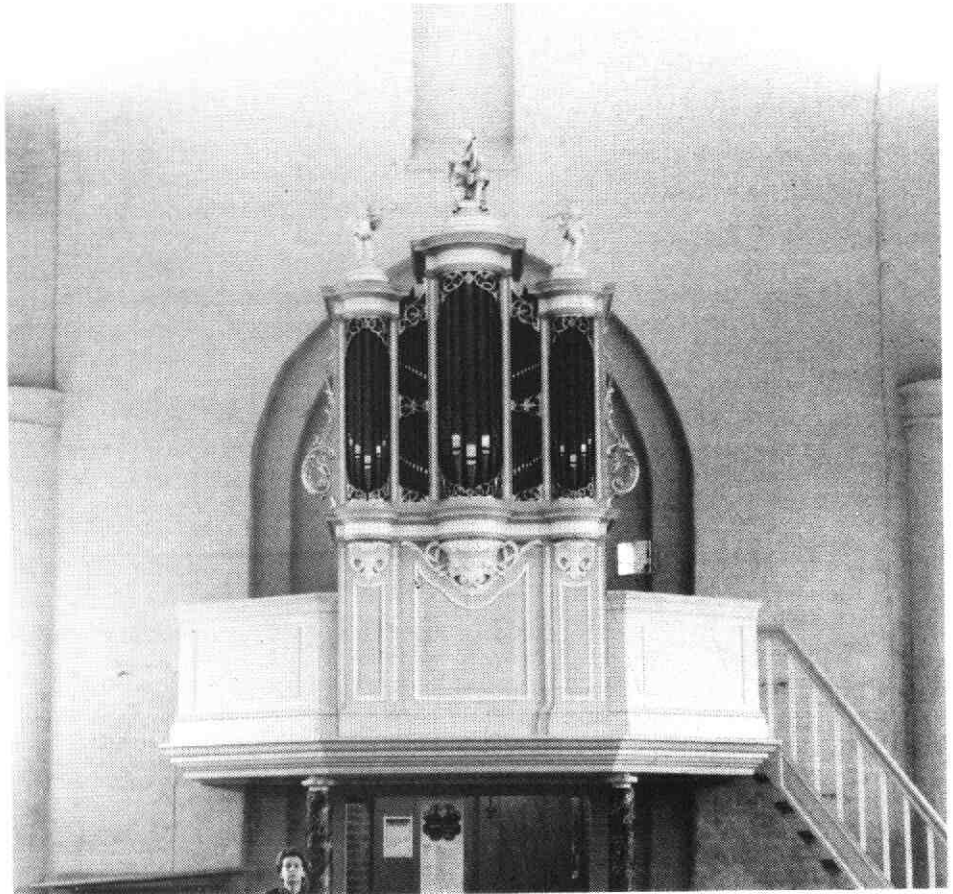

(afb. 11)

Het orgel

eind 17e eeuws op grond van de barokke balusters. De treden zijn van recente tijd.

De kansel is voorzien van een geelkoperen lezenaar, terwijl tegen de trap een geelkoperen houder voor een doopbekken zit geschroefd. Beide zijn 17e eeuws. Een tweede, identieke lezenaar, oorspronkelijk ten dienste van de voorlezer, kreeg een moderne voet en vond een plaats op de tafel in het liturgisch centrum.

Van enige beschadiging, door de "geheim-schryver" aan de "Franschen" toegeschreven, kon ik geen spoor ontdekken.

Het Orgel

Onze "geheim-schryver" meldt de aanwezigheid van een restant van een oud orgel uit 1599. Het is nauwelijks denkbaar dat in dat jaar in de Vleutense kerk een orgel kan zijn aangeschaft; daarvoor waren de tijden toen te woelig. Evenals elders in het Nedersticht kwam de reformatie in Vleuten moeizaam op gang. De katholieke pastoor Hendrik Willems van Segvelt, in 1565 door het kapittel van Oudmunster aangesteld, bleef tot in 1611 in Vleuten werkzaam, zich daarbij gesteund wetend door de katholiek gebleven kasteelheren in de omgeving.

Op St Marcusdag van het jaar 1567 werd de kerk beeldstormd door de

soldaten van Brederode, die echter naar het schijnt meer uit waren op kostbaarheden (vanwege hun achterstallige soldij) dan dat zij het op de uiterlijke tekenen van het katholicisme hadden voorzien. In 1593 was de kerk althans nog vol "geschilderde beelden en outaeren" en de pastoor was nog in het volle genot van de pastoriegoederen.

Het ging in het Sticht tijdens de reformatie ook anders toe dan in het westen van ons tegenwoordige Nederland. Zo werd bij de Unie van Utrecht van 23 Januari 1579 aangaande de religie bepaald dat in Holland en Zeeland slechts de gereformeerde godsdiensttoefening werd toegelaten en de andere gewesten vrij waren zich al of niet aan de religievrede te houden, mits niemand om zijn geloof werd vervolgd.

Er worden uit die eerste jaren wel predikanten vermeld: Lichtenbergh 1583, Goosen Picard 1588, Jan van Doesburg 1589, Tilman Jansz. 1590, Dick Thomasz. van den Goude 1598, Rombert Feonius 1603 en Floris Gerritsz. van Ens die in 1607 van Houten kwam. Zij hadden het moeilijk en het aantal lidmaten was niet groot; Het bewoog zich in de tweede helft van 17e eeuw tussen de

40 en 60, in de eerste decennia van de 18e eeuw liep dit aantal sterk terug om gedurende de rest van de eeuw rond de 30 te blijven schommelen.

De aanschaf van een orgel is een kostbare zaak en ik kan mij ook niet goed voorstellen dat de zo lang klein gebleven hervormde gemeente die zich heeft kunnen veroorloven. Misschien kreeg Dirck Thomasz. van den Goude, die in 1598 door de Staten van Utrecht tot predikant werd aangesteld, er extra geld voor ter beschikking? Zeker is wel dat men in het onderhoud schromelijk tekort is geschoten.

Het is niet bekend hoe de psalmen en gezangen der Vleutense gemeente toen verder muzikaal werden begeleid. Zeker had men in de 17e en 18e en ook tot ver in de 19e eeuw het ambt van "voorzanger", dat in den beginne werd vervuld door de koster, die tevens schoolmeester en doodgraver was.

Het is heel goed mogelijk dat er in de drie eeuwen ná de reformatie in de kerk van Vleuten geen orgelmuziek heeft geklonken.

In 1866 kocht de Hervormde Gemeente van Vleuten voor f 600,- een orgel van de Remonstrantse Gemeente te Utrecht. Dit orgel, in neo-barokke stijl, werd in 1809 gebouwd door de Utrechtse orgelbouwer Jonathan Bätz (1787 - 1849). (afb. 11).

Het instrument was tussen 1866 en 1971, dus in de "verkleinde" kerk, opgesteld tegenover de ingang tegen de muur van de consistorie. Het kreeg bij de restauratie van 1971 een plaats tegen de kerkzijde van de toren, boven de ingang.

Ter gelegenheid van de restauratie van de kerk kreeg ook het orgel een grondige opknappbeurt en het werd op 17 Maart 1972, onder grote belangstelling van vele orgelliefhebbers, opnieuw in gebruik genomen.

Het is hier niet de plaats en ik gevoel mij ook niet bevoegd om in technische details te treden; op 22 Maart 1972 schreef Hans Schaaf over het orgel een uitstekend en goed gedocumenteerd artikel in de Brug.

De Wapenborden

Van de 19 wapenborden, die "de muur in 't Choor vercierden", is er niet één meer over.

Tòch kunnen we ons een indruk vormen van hoe ze er uit hebben gezien. In het Centraal Museum te Utrecht wordt bewaard een "grafbord met het gebeeldhouwde wapen van Hacfort", vermoedelijk afkomstig uit de kerk te Vleuten. (afb. 12). Het bedoelde bord kan in 1760

nog niet in de kerk hebben gehangen, want de man die er mee werd herdacht was toen nog in de bloei van zijn leven. Een graf-, rouw- of begrafenisbord was een rechthoekig of vierkant paneel waarop het geslachtswapen van een overledene was geschilderd, bestemd om in de kerk te worden opgehangen. In de kerkinterieurs van de architectuurschilders der 17e eeuw wordt het begrafenisbord vaak afgebeeld.

Gerard Hendrik Baron van Hacfort, die op 27 Januari 1792 overleed, was geboren op 22 Mei 1717. Hij huwde op zeer rijpe leeftijd - hij was toen 59 jaar - met de 38 jaar jongere Maria Petronella Geertruyda van Lamsweerde van Eerbeek.

Gerard Hendrik bracht het tot Luitenant Kolonel der Cavalerie. Hij werd met den Ham beleend op 14 Januari 1761, na de dood van zijn broer Alard Wijnand.

Het goed den Ham was in de familie gekomen via hun moeder Maria Cornelia van der Borch, die in 1711 trouwde met Olivier Hacfort.

Het grafbord is in hout uitgevoerd en is 1,95 m hoog en 1,50 m breed. Het toont een gebeeldhouwd wapen, gehouden door twee hazewinden en gedekt door helmteken en helmdoek. Het gehele wapenschild is geflankeerd door twee pilasters en gedekt door een tympaan. Het eigenlijke wapen bestaat uit een gouden veld waarop in de ene helft 3 rode ruiten en een blauwe barensteel (den Ham) en in de andere helft 3 blauwe lelies en een rode balk (Hacfort).

Vermeld moet worden dat het wapen van den Ham bestaat uit 3 rode ruiten en een blauwe barensteel op een zilveren veld.

Op een wapenkaart van 1769, hangende in de hal van het Rijksarchief te Utrecht, staat het wapen van Hacfort afgebeeld: 3 blauwe lelies en een rode balk op een zilveren veld.

Ik moet dus welhaast aannemen dat de vervaardiger van het rouwbord een vergissing heeft gemaakt.

Het grafbord van baron Hacfort

(afb. 12)



De reden waarom alle wapenborden uit de kerk verdwenen, kan wellicht gezocht worden in de Franse tijd, toen immers "vrijheid, gelijkheid en broederschap" in de mode waren. Het zou wel eens kunnen zijn dat het boven beschreven bord het laatste is geweest dat de kerk van binnen heeft gezien. Het kwam na onnaspeurbare omzwervingen, terecht bij de "Utrechtsche Taxi-Auto Maatschappij", die het in het verleden in bruikleen schonk aan het Centraal Museum te Utrecht.

Hofman vermeldt dat "op 3 Februari 1792 wijlen Baron van Hacfort, heer van den Ham, gezet is in een kelder specteerende aan gemelde huyzinge den Ham, gelegen in de kerk op 't choor, van de zuydzijde gerekend no. 1".

De Grafzerken en Grafkelders

Zoals gezegd zijn in de tegenwoordige kerk in het liturgisch centrum enkele grafstenen in een mozaiek bijeengebracht. De twee oudste en fraaiste verdienen een aparte en uitvoerige bespreking, die een plaats zal vinden in een van de volgende nummers van ons blad. Daarin zal ook de nodige aandacht worden besteed aan de graven en grafkelders op het voormalige koor.

Verder vinden we zerken van:

1. Den WelEdelgeboren Heer Wolfert Simon Van Hoogenheim, oud Colonel der infanterie Ten dienst der vereenigde Nederlanden en oud Gouverneur generaal Der colonie de Berbicie, overleeden den 28 Maart A° 1794.

2. Elisabet Loenius, huysvrouw van Hendrik van Bijlevelt, brouwer tot Vleuten, overleeden den 26 Julij 1731.

De zerk is versierd met een wapen met op het schild een tak met 5 mispeldoemen; helmteken 2 mispeldoemen.

N. B. Elisabet was weduwe van Bernardus van Woudenburgh, toen zij in 1708 trouwde met Hendrik van Bijlevelt, die zelf weduwnaar was van Cornelia van Aelst.

3. Een simpele steen met het cijfer 2.
4. Peter Hendricksoon Stock, Anno 1651 (afb. 13).
5. M C V ?, Anno 1677.
Hierop een kruisboog met driepuntige pijl (afb. 13).
6. De Heer Willem Hendrik van Bijlevelt, obiit (= overleden) 23 December 1799.
7. Mejufvrouw Alijda Odilia van Rietvelt, weduwe van wijlen den Heer W. H. van Bijlevelt, obiit 2 November 1801.

Van enkele van de beschreven zerken kunnen we de oorspronkelijke plaats in de kerkvloer nog aanwijzen (afb. 4 B, 10 en 11).

De no's 10 waren graven, in het bezit van de familie van Bijlevelt; op no. 10c werd Alijda Odilia van Rietvelt begraven op 6 November 1801. Op 27 December 1799 werd Willem Hendrik van Bijlevelt op no. 10b begraven, terwijl in datzelfde graf op 25 Mei 1795 werd bij-

gezet Paulus van Bijlevelt, overleden op 20 Mei 1795; hij was van 1768 tot 1795 pastoor te Vleuten.

Op no. 10a vond zijn laatste rustplaats pastoor Adolphus Tellegen, die op 6 April 1818 overleed en op diezelfde datum werd begraven; hij was pastoor van Vleuten van 1795 tot 1818. Van deze pastoors zijn geen grafzerken bewaard gebleven.

Wolfert Simon van Hoogenheim werd begraven op no. 11.

Verantwoording

Rijksarchief Utrecht:
Stichtse Oorkonden.
Inventaris hervormde gemeente Vleuten.
Topografische Atlas.

Centraal Museum:
Grafbord van Hacfort.

L. J. van der Heyden:
Parochie van de H. Willibrordus te Vleuten: Jaarboekje van het Oudheidkundig Genootschap Niftarlake, 1941.

J. H. Hofman:
O. L. Vrouwen Broederschap te Vleuten.
Archief voor de Geschiedenis van het Aartsbisdom Utrecht, XXV, 1898.

Dr H. J. Kok:
De patrocinia van St Willibrord in het middeleeuwse Bisdom Utrecht, Archief voor de Geschiedenis van de Katholieke Kerk in Nederland, I, 1959.

Twee grafzerken

(afb. 13)



Geheym-schryver van Staat en Kerke
der Vereenigde Nederlanden, 1760.

Gemeentearchief Vleuten.

Archief architect Baron van Asbeck te
Langbroek.

Archief architect Zuiderhoek te Baarn.

G. C. A. van Mourik:
Officieel Orgaan van de Historische
Vereniging Vleuten, de Meern en
Haarzuilens, III 117.

Nationaal Beiaardmuseum te Asten.

Gemeentelijke Archiefdienst te Hel-
mond:
Archief Petit en Fritsen.

De Brug: Woensdag 22 Maart 1972.

Kaart van Vleuten

1 morgen = mogelijk zoveel land als men met een span ossen in een "mor-
gen" ploegen kon.

1 Stichtse morgen = 600 vierkante roeden.

1 hond = afkorting van "honderd" = 100 vierkante roeden.

1 Stichtse roede = 3,76 meter; 1 vierkante roede = 14,13 vierkante meter.

1 voet = één tiende roede; 1 vierkante voet = 0,14 vierkante meter.

Het eerste stuk is dus $2769 \times 14,13 + 6 \times 0,14 = 39.126,81$ vierkante meter.

Het tweede stuk is $4333 \times 14,13 + 2 \times 0,14 = 61.225,57$ vierkante meter.

Het derde stuk is $5865 \times 14,13 + 1 \times 0,14 = 82.872,59$ vierkante meter.

Bovenste kader:

Opten 11 Septembri Ao 1624 hebbe ick
dit stuck boulant, getekent met A B C,
dat tegewoordich gebruyckt wort bij
Aert Goijertzoon, groot bevonden ter
halver wateringe ende slooten ende
heele dijck, in toto 4 morgen 3 hond 69
roeden 6 voeten.

Opten zelve dito gemeten dit stuck
boulant dat mede bij Aert Goijertzoon
gebruyckt wort, getekent met D E, de
halve wateringe ende halve slooten ende
den heele dijck daer aen gemeten, ende
in toto groot bevonden 7 morgen 1 hond
33 roeden 2 voeten.

Onderste kader:

Opten 14 Septembri Ao 1624 hebbe ick
onderschreven dit parseell lants geme-
ten mette Stichtse roede, ute Vluetense
wateringe tot de halve sloot van Temet
toe, die erfpacht hoffste daer buyten
gelaten die voor aen den dijck leijt ende
bij schout Hans van de E Capittell in
erfpacht gebruyckt, en alles groot be-
vonden, de halve water aen drie zijden
ende Vlueter dijck, in toto 9 morgen 4
hond 65 roeden 1 voet, welke nu ter tijt
gebruyckt worden bij Willem Jansz. op
Temet, 't samen boulant.

Bij mij Henrick Verstraeten.

Verder worden genoemd:

Joncheer Utenham
De kijnderen van Wouter Janszoon
De Vlueter dijck
De Vlueter wateringe ofte nieuwe grift
De Noobel
Aert Goijerszoon
Schout Hans
Dat Zant pat na de Haer
De kerckwech nae Temet
Op Temet

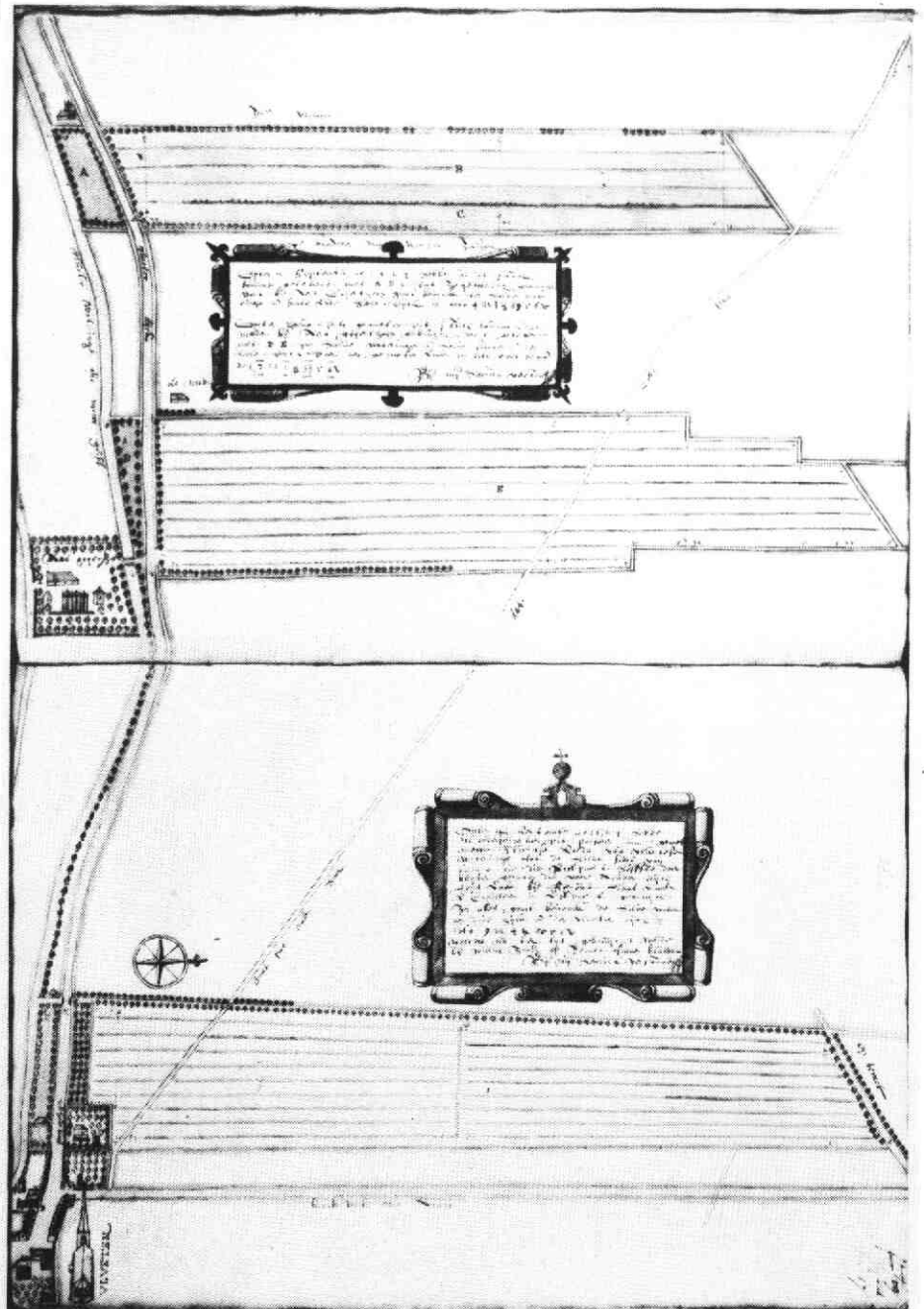

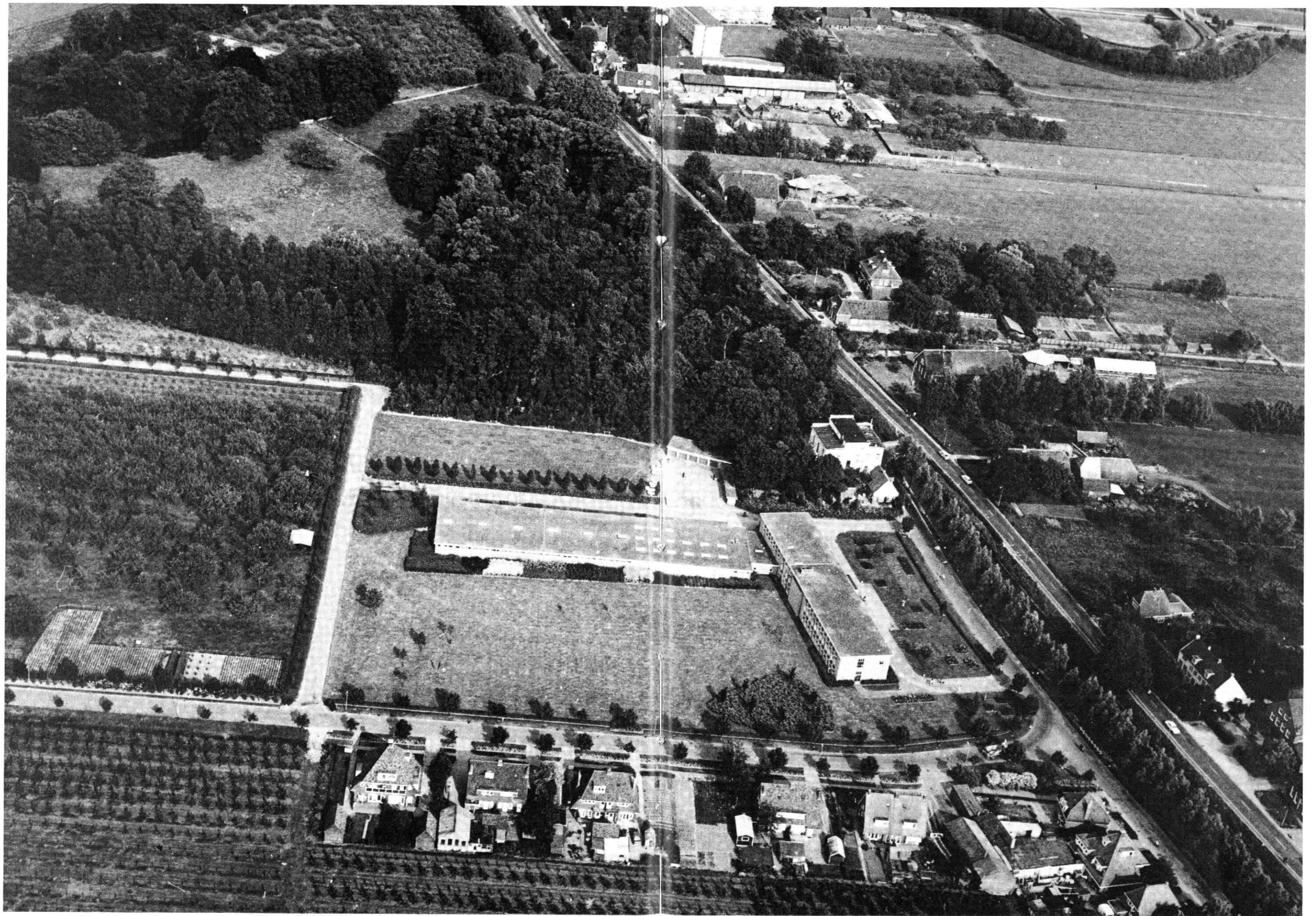

'Een vergeten hoekje van onze gemeente: de Burgemeester Verderlaan, uitgeverij 'Het Spectrum', een deel van park 'Voorn' en helemaal bovenaan nog nèt de Rhyngaerdeflat.'

Persbericht Het Kromme Rijngebied in de Middeleeuwen

Standaardwerk verschenen in de Stichtse Historische Reeks.

"Het Kromme Rijngebied in de Middeleeuwen" is de titel van het negende deel van de Stichtse Historische Reeks, geschreven door de rijksarchivaris in de provincie Utrecht, prof. dr. C. Dekker. Het boek, uitgegeven door de Walburg Pers te Zutphen, werd op vrijdag 4 november door mr. P. van Dijke, commissaris van de koningin in de provincie Utrecht en voorzitter van de Stichting Stichtse Historische Reeks, gepresenteerd. De presentatie van het boek vond plaats in het Gemeentehuis van Houten, waar loco-burgemeester Jonkers gastheer was.

Boek

Met dit lijvige werk van maar liefst 672 pagina's heeft prof. Dekker een belangrijk stuk geschiedenis van het gebied tussen de stad Utrecht en de Rijn voor het eerst in zijn totaliteit behandeld. De studie gaat over het ontstaan en de middeleeuwse structuren van de nederzettingen Amerongen, Leersum, Doorn, Driebergen, Zeist, Oostbroek, Overlangbroek, Nederlangbroek, Bunnik, Vechten, Odijk, Werkhoven, Cothen, Wijk bij Duurstede, Houten, 't Goy, Schalkwijk, Tull, 't Waal, Vreeswijk en Jutphaas.

Het boek legt verband tussen de geografische gesteldheid en de vroeg middeleeuwse kerkelijke domeinen en schenkt daarbij grote aandacht aan de ontginningsactiviteiten tussen de 10de en de

14de eeuw.

Juist in het Kromme Rijngebied ontmoeten twee soorten van middeleeuwse ontginningen elkaar: enerzijds de groot-scheepse ontginningen die in West-Nederland plaats vonden op de klei- en veengebieden onder gezag van de bisschop van Utrecht, anderzijds de kleinschalige ontginningen die in het oosten op de zandgronden plaats vonden.

Dekker: "Het Kromme Rijngebied is een overgangsgebied. Dat maakt het historische en geografisch tot zo'n aantrekkelijke streek".

De 10de eeuw is het uitgangspunt van het boek. Het oude Dorestad is al verdwenen door de invallen van de Noormannen. De bisschop van Utrecht begint meer en meer een wereldlijk gezag te verwerven. Maar Dorestad komt uitgebreid in het boek aan de orde. Met opvattingen die voor de archeologen in Wijk bij Duurstede hoogst interessant zullen zijn.

Het boek loopt tot de staatkundige en godsdienstige veranderingen die plaats vinden aan het begin van de Tachtigjarige Oorlog. Ook het Kromme Rijngebied hebben deze roerige tijden niet onberoerd gelaten.

Naast de stichting van alle nederzettingen wordt besproken hoe deze alle in cultuur werden gebracht en hoe ze zich uitbreidden. Ook wordt uitgebreid aandacht geschonken aan de bestuursstructuren die op kerkelijk, wereldlijk en waterstaatkundig terrein werden ingevoerd. Deze structuren zijn in de loop der tijden wel gewijzigd maar tot op de

dag van vandaag zijn opzet en uitwerking van de middeleeuwen nog te herkennen.

Met de publicatie van dit boek heeft de Stichting Stichtse Historische Reeks haar negende boek het licht doen zien. De stichting startte haar activiteiten in 1975. Zij stelt zich ten doel grote publicaties te laten verschijnen over de geschiedenis van de provincie Utrecht. Dat doel begint steeds meer gestalte te krijgen want de stichting is er tot op heden in geslaagd ieder jaar een historische studie te laten uitkomen.

De titels van deze negen boeken laten zien hoe gevarieerd dit aanbod geworden is. In 1975 verscheen bij gelegenheid van het 600-jarig bestaan van de Staten van Utrecht het werk "Van Standen tot Staten".

Twee delen uit de reeks handelen over het onderwijs in de dorpen en steden van de provincie Utrecht. Er is een monografie over De Bilt en een rechtshistorisch werk over Mijdrecht en omgeving. Vorig jaar verschenen vanwege het eeuwfeest dat de Provinciale Waterstaat vierde, een boek over het honderd jarig bestaan.

Een heel deel is gewijd aan de klokkenkunst van de Utrechtse klokkengiers tot 1700. De bestseller van de reeks, "Misdad in de Middeleeuwen", wordt dit najaar herdrukt.

Nadere informatie bij:

- De Walburg Pers, 05750 - 10522
- Stichtse Historische Reeks, de heer C. H. Staal, 030 - 313835

Schenkingen

J. Fokker, Schoolstraat 70, Vleuten
Geldkistje.

Mevr. A. Migo - Kruiswijk, Stationsstraat 48, Vleuten
De week in beeld. 28 oktober 1950. Heer Gysbert's boete. Legende van kasteel "De Haar" door Kees Valkenstijn en C. A. Schilp.

J. Rodenburg, Dorpsstraat 62, Vleuten
Geïllustreerde gids. De Vechtstreek van Utrecht tot Muiden samengesteld door H. Uden Masman.
Zeven eeuwen Tienhovense geschiedenis in vogelvlucht uitgegeven in 1946 door het herdenkingscomité 700 jaar Tienhoven Oud-Utrecht.
Stadsschoon en Monumenten door Ir. Daan Jansen 1926.

C. Verlaan, Alendorperweg 44, Vleuten
Knipsel Torenplein.

J. Schoonderwoerd, Meerndijk 62, De Meern
De Familie van Dijk 3 eeuwen in Vleuten.

A. Goudappel, Julianalaan 20 bis, Vleuten
Kopie van een akte. Verkoop erfpacht Zuilenveld. 6 mei 1844.
Kopie Familie van Bijleveld.

Mevr. W. Kager - Harbers, Diependaal 329, Hilversum
Diverse kopieën betreffende de familie van Bijleveld.

Agenda

Maandag 6 februari 1984:

Genealogische avond
't Zand 1 te Vleuten
Aanvang: 19.30 uur
(voor iedereen die belangstelling heeft voor familie-onderzoek en evt. hieraan wil meewerken).

Zaterdag 12 mei t/m Zondag 3 juni 1984

Grote overzichtstentoonstelling in het **Verenigingsgebouw, Zandweg, De Meern** over: opgravingen in De Meern vanaf 1830 naar een Romeins Castellum.

De heer A.M.A. Schuurs werd op 23 oktober 1909 in Rotterdam geboren. Hij deed zijn artsens studie in Leiden, hetgeen nog immer merkbaar is. Niet alleen omdat tijdens het gesprek regelmatig duidelijk wordt dat deze studentenplaats een speciale plek inneemt in het hart van de dokter, maar het is ook aan de spraak van de heer Schuurs te horen. Een jarenlange vestiging in Vleuten heeft hier kennelijk niet veel aan kunnen veranderen. Zoals iedere rechtgeaarde Leidse student spreekt hij niet van Leiden, maar heeft hij het over Leien.

Dokter Schuurs: ruim 33 jaar arts in Vleuten

Bekende dorpsgenoten

door Gerrit Jan Bel

Bij mensen die hem van nabij hebben meegemaakt staat de heer Schuurs bekend als een vriendelijke man die altijd klaar stond en niet te beroerd was om bij de minste klacht te komen kijken. Hij nam de tijd voor zijn patiënten en kon met iedereen goed opschieten, maar ook (en dat werd door velen als bijzonder prettig ervaren) goed luisteren. Verder houdt hij van gezelligheid en is altijd in voor een feestje.

- Dokter Schuurs begon zijn huisartsenpraktijk in Vleuten op 1 juni 1939 en beëindigde deze ruim 33½ jaar later op 1 januari 1973. Een aantal functies die hij vervulde hadden hoofdzakelijk met zijn professe te maken. Zo was hij
- van 1951 tot eind 1969 lid (later sekretaris en ten slotte voorzitter) van de huisartsenvereniging Peripherie Utrecht;
 - van 1951 tot het beëindigen van zijn praktijk lid van de Commissie van Toezicht op de Utrechtse Ziekenfondsen;
 - van 1957 tot en met 1969 bestuurslid van het Algemeene Provinciale Ziekenfonds, Voorzorg bij hulp en Ziekte;
 - van 1959 tot 1967 bestuurslid van de afdeling Utrecht van de Koninklijke Nederlandse Maatschappij tot Bevordering der Geneeskunst;
 - van 1963 tot 1967 lid van de Provinciale Commissie voor Gebiedsaanwijzing;
 - van 1962 tot 1967 lid en kommissaris

voor het centrum van de Apotheek-Commissie;

- de eerste jaren na de oorlog bestuurslid van de afdeling De Meern-Vleuten van het Rode Kruis;
 - medisch adviseur van het Groene Kruis in Vleuten gedurende de gehele tijd dat hij praktijk uitoefende;
 - vele jaren na de oorlog bestuurslid van de Oranjevereniging en lid van het Comité Ouden van Dagen;
 - Commandant Mobiel Geneeskundig Team B. B. Utrecht-West.
- Naast dit alles leidde de heer Schuurs gedurende de eerste 15 jaar dat hij in Vleuten woonde vele E. H. B. O.-kursussen en vervulde hij ook nog een groot aantal andere functies.

- Meneer Schuurs, wat hebt u gedaan voordat u in Vleuten kwam ?

- In 1935 ben ik afgestudeerd in Leiden. Daarna heb ik eerst een maand of 2, 3 in het havenziekenhuis in Rotterdam gewerkt omdat ik als scheepsarts een reis naar Indië ging maken. Dat kon ik gedaan krijgen omdat mijn vader in de scheepvaartbranche zat. Ik bleef 3 maanden in Indië en gedurende die tijd heb ik er een flink stuk van gezien. De laatste maand heb ik in een ziekenhuis in Batavia gewerkt. Toen kwam ik terug, want ik wou assistent interne geneeskunde worden omdat ik uiteindelijk voor internist wilde studeren. Dat was toen erg moeilijk om er tussen te komen, want iedereen vroeg 'Wat heb je gedaan?' en als ik zei 'Ik ben naar Indië geweest' zeiden ze 'Ja, dat is een mooie reis, maar wat heb je medisch gedaan?' En dan kon ik alleen zeggen dat ik de laatste maand in dat ziekenhuis in Batavia had gewerkt. want er waren toen haast geen assi-

stentplaatsen en als je vader niet veel relaties had - hoogleraar of zo - dan kwam je er niet tussen. Dus dat lukte niet zo, maar ik heb toch nog twee assistentschappen gedaan, in Maastricht en in Nijmegen. Eén belachelijk laag, voor f 25,- in de maand. Het andere was voor die tijd normaal: f 150,- uitwonend in de maand.

Ik heb dus wat interne opleiding gehad en dat is me altijd goed van pas gekomen. Tegenwoordig moet iemand die voor arts studeert eerst nog een jaar meedraaien in een huisartsenopleiding, maar toen was dat niet. Ik voelde die tekortkoming wel. Je had dan wel je studie gedaan, maar je wist praktisch nog geen barst en door die assistentschappen heb ik me wat veilig gesteld. Nu wist ik bijvoorbeeld goed wat voor geneesmiddelen ik moest geven, maar als student leerde je daar praktisch niets van.

- In 1939 kwam u naar Vleuten. Hoe kwam u daartoe ?

- Dat liep via de Maatschappij ter Bevordering van de Geneeskunde. Daar had je een bureau voor waarnemingen opvolging, dus vestiging. Daar was je bij ingeschreven en dan kreeg je toegestuurd onder letter of cijfer aanbiedingen van praktijken die vrij kwamen. De beschrijvingen waren zeer oppervlakkig, maar wel juist.

- Waarom gebeurde dat onder kode en werd er geen plaatsnaam vermeld ?

- Omdat geen arts bekend wilde maken dat hij weg ging, want dan had hij kans dat iemand zich in zijn omgeving vrij zou vestigen en zat te wachten totdat hij weg ging. Het was ter bescherming van zo'n praktijk. Het was toen ge-



bruik dat een praktijk werd overgenomen. En als het kleinere praktijken waren had je er vaak de apotheek bij en dan waren er kleinere gemeenten, zoals hier, waar geen vroedvrouw zat, dus je had er de volledige verloskunde bij. Een heleboel werk.

- Waarom hebt u gekozen voor een praktijk in een platteiaandsdorp ?

- Nou, ik zag dat het in het centrum van het land was en in de buurt van een grotere stad, dus ik had wel in de gaten dat het hier ergens in dit rayon moest zijn. En ach, waarom niet ? Het enige was misschien dat ik in Leiden heb gestudeerd en ik ben een Leenaar, dus in de buurt van Utrecht was - vanwege de faculteit hier - nou niet zo..... maar dat is wel goed gegaan.

- Was u, toen u hier kwam, de enige arts ?

- Nee, de andere dokter was Fizaan. Toen was er nog een duidelijke scheiding. Hij had een katholieke praktijk en ik de protestantse praktijk. Fizaan werd hier erg naar voren geschoven en het heet dat hij zich hier indertijd heeft gevestigd met steun van pastoor Ohl. Er gebeurden ook wel nare dingen onder pastoor Ohl. Als er mensen bij hem kwamen die hun ziekenfondspremie niet konden betalen, maar dan moet je naar Fizaan.' Dat soort streken, daar hebben we veel narigheid van gehad. Het was heel vervelend. Je zou kunnen zeggen dat je dan allebei je klantenkring had, maar er is hier ook altijd een grote familietrouw geweest. Als iemand ging trouwen bleef hij bij je, ook al was hij katholiek. Dan was je

wel geen slecht katholiek, maar iets ruimer denkend.

Maar Ohl was dat een doorn in het oog. Die zag toch graag dat iedereen bij de katholieke arts bleef. Een voorbeeld. Bij het kasteel De Haar is een kapelletje en als de familie er was dan mocht pastoor Ohl daar, ik geloof voor honderd gulden, een keer de mis lezen en dan mochten de inwoners van Haarzuilens er ook bij zijn. Maar dat was niet genoeg. Dan moesten ze daarna ook hier bij de hoogmis zijn. De mensen werden onder dwang gezet.

- Tot wanneer is dat grote verschil geweest, of kwam dat vooral door de heer Ohl ?

- Het regiem van Ohl en vooral ook doordat men in de oorlogstijd meer oecumenisch is gaan denken. En omdat we hier toendertijd een zoon van een burgemeester en een wagenmaker hadden die enorm met elkaar bevriend waren. De zoon van de burgemeester was katholiek en de wagenmaker vrijzinnig protestant, remonstrant zelfs. Ze waren gezworen kameraden en deden ondergronds alles samen. En ze kwamen ook hier over de vloer. Hier was het zo'n beetje het poststation voor het verzet. Onder de bank vóór zaten allerlei brieven verstopt. Dus door de oorlogsjaren is dat allemaal vervaagd, maar het gekke is dat drie dagen na de oorlog kwam ik een van dit tweetal tegen en ik zeg: 'Hoe is het met de ander ?' Zegt hij: 'Nou, ik heb niks meer van hem gehoord.' De belangstelling was ineens weer weg.

- Het gezamenlijk motief was zeker verdwenen. Is dit een oorspronkelijk doktershuis ?

- Nee, geen oorspronkelijk doktershuis, maar er heeft hiervoor wel een andere dokter gezeten. Dit huis is gebouwd door een huis- en decoratieschilder die ging rentenieren.

Hiervoor zat Van Westendorp hier. Voor hem heeft dokter De Boer er in gezeten, maar dat was maar even. Het oorspronkelijke doktershuis was in de Stationsstraat, daar waar nu het accountantskantoor zit, maar toen De Boer hier kwam kreeg hij te horen dat hij niet de dorpsdokter zou worden. Dat huis was dus van de gemeente en die had een ander tot gemeente-arts benoemd. Toen ik hier kwam kreeg die gemeente-arts per jaar f 750,-. En ieder jaar was de huur voor het doktershuis hetzelfde als de vergoeding; de gemeente-arts kreeg de armen te behandelen en karweitjes op te knappen

voor de gemeente. Dus op 2 januari werden er twee kwitanties gewisseld. Van Westendorp heeft hier 15 jaar gezeten en hij is op een gegeven moment gaan verbouwen. Hij wou daarom het huisje hiernaast (rechts) kopen, maar dat huisje was eigendom geworden van pastoor Ohl. Een kinderloos oud boerechtpaar had dat aan de pastoor nagelaten en Van Westendorp, als protestant, kreeg dat huis niet van hem. Dus heeft hij naar de andere kant uitgebreid. En toen Ohl hoorde wat Van Westendorp aan zijn aannemer betaalde kwam de pastoor aanzetten of hij niet alsnog..... Maar ja, toen waren ze al bezig.

- *Hoe vond u Vleuten toen u zich hier vestigde ?*

- Het was een erg leuk landelijk dorp. Hiervoor buiten mijn hekje had je een grindpaadje van anderhalve meter breed - dat stond een beetje rond - en daarlangs liep dus een open goot zullen we maar zeggen en via een gat onder de klinkerweg door kwam die goot met een buis uit in de sloot aan de andere kant. En met een rijtje wilgjes was het allemaal afgezet en aan de overkant was er boomgaard. In het huis waar nu Jan Goes woont was vroeger de bodedienst van Goes, oude vader Goes zat daar dus en die wilgjes aan de voorkant waren allemaal een beetje naar de zijkanten uitgereden als gevolg van het rangeren met de vrachtwagens. Dat heeft allemaal zo bestaan tot vlak na de oorlog.

- *Hoe was de gezondheidszorg in die tijd ?*

- Was redelijk. Er waren hier twee protestantse artsen in het gebied. Dokter Lambers had zich een jaar of twee, drie voor ik hier kwam op goed geluk vrij in De Meern gevestigd. Mijn voorganger zag dat als concurrentie dus die verhouding was niet goed.

- *Hoe groot was uw praktijk ?*

- De grenzen zijn altijd zo'n beetje hetzelfde gebleven. Het liep vanaf de Hommel over De Meern naar net over de overweg van de Putkop in Harmelen, dat viel al onder de gemeente Woerden eigenlijk. Daar zat mijn eerste patiënt. En dan de hele Breudijk en de Rijndijk langs de Lage Haar in helemaal tot de Bom en daar nog even een paar huizen Lage Nieuwkoopse Buurtweg op en tot de onbewaakte overweg Gieltesdorp en dan verder langs Themaat hier naartoe en dan helemaal het land in tot wat toen nog de Kantonna-

le Weg heette. In de oorlog ging ik zelfs naar de Huppeldijk, want de artsen uit de stad wilden daar niet meer komen. Dat vonden ze te ver. In aantallen patiënten was het rond 2000.

- *U behoorde vroeger tot de notabelen van het dorp. Merkte u daar veel van ?*

- Nou, tot op zekere hoogte. Het was vanzelfsprekend dat je wat beleefder behandeld werd. Maar ik was van huis uit altijd amicaal.

- *Hoe hebt u die positie ervaren ?*

- Als heel gewoon omdat we altijd heel normaal met de mensen omgingen. Mijn vrouw was stomverbaasd dat er dames bij waren van ver in de 40 die wilden dat ze bij de voornaam genoemd werden, terwijl zij 22 was toen ze hier kwam wonen. Daar had ze toen nog een beetje moeite mee. Nu zit ze zelf in die positie, want ze is lid van de toneelclub waar ze elkaar bij de voornaam noemen. Nu vindt zij het vanzelfsprekend en zijn er leden die daar in het begin moeite mee hebben.



- *Werden er toch bepaalde dingen verwacht van de notabelen ?*

- Ja, ze verwachtten van je dat je van alle verenigingen donateur werd, dus ik ben van ik weet niet hoeveel verenigingen donateur geweest.

Toen we hier kwamen kennismaken met mijn voorganger zaten we in de voorkamer. Ik presenterde een sigaret aan mijn vrouw die ze opstak en toen vroeg ze aan de vrouw van dokter Van Westendorp: 'Of mag dat hier niet ?' Nou ja, die zei: 'Dat mag wel, maar

doe toch de gordijntjes maar een beetje dicht.'

Mijn vrouw heeft vanaf de eerste dag dat ze hier was buiten in de tuin gelopen in een lange broek als ze daar zin in had en met een sigaret. En dat hebben de mensen genomen, hoewel sommigen zich daar misschien wel eens aan hebben gestoord.

Maar ze lag wel goed bij de mensen, want hier in het dorp heette het dat als ze mijn vrouw maar hadden gesproken, desnoods per telefoon, dan zat het wel goed. En inderdaad, ik moet zeggen, dan kreeg ik bijvoorbeeld te horen 'Die en die heeft gevraagd of je komt. Ik denk dat het longontsteking is dus ga er maar gauw heen.' En dat kwam ook uit, ze kreeg er kijk op.

- *Hoe hebt u de oorlogsjaren ervaren ?*

- Aan de oorlogsjaren hebben wij vrij positieve herinneringen omdat iedereen zo goed met elkaar overweg kon. Ik werd ook ingeschakeld om Joodse onderduikers te behandelen. Er waren er bij die er op stonden partikulier tarief te betalen, omdat ze dat thuis ook deden en er waren er die in zak en as zaten en die kregen uiteraard geen rekening. Er zijn er waar ik nu nog contact mee heb.

Er was er onlangs een die me het Verzetskruis wilde bezorgen. Toen kreeg ik een lijst om in te vullen, maar daar heb ik toen voor bedankt. Dan komt het er zo'n beetje op neer of je jezelf aanbiedt en dat doe ik niet.

Ik was in die tijd ook vertrouwensarts. Als er iemand van de ondergrondse gewond was ging ik daar naartoe.

Als er een razzia kwam werden we altijd tijdig telefonisch gewaarschuwd. Dan konden de onderduikers, die ook bij ons in huis zaten, het weiland invluchten.

Toen we weigerden voor de Artsenkamer (een door de Duitsers in het leven geroepen instelling waar alle artsen verplicht lid van moesten worden G. J. B.) hebben we een periode gehad dat er een heleboel kollega's zijn opgepikt en daar moesten wij dan weer het geld voor op halen, want die gezinnen moesten ook voortbestaan en, nou ja, toen heb ik een week of twee, drie lang iedere nacht ergens anders geslapen. Zelf ben ik gelukkig nooit opgepakt.

- *Bracht de hongerwinter nog problemen voor u mee ?*

- Ik viel een fors aantal kilo's af, van 90 naar 70 kilo.

- Ervoer u dat als prettig, of was die noodzaak nu niet meteen aanwezig ?

- Aan de ene kant wel, maar toch ook niet helemaal, want je was de hele dag in touw. We wisten vaak niet wat we zouden eten, maar er was uiteindelijk toch altijd wat. Het was wel een moeilijke tijd, maar lang niet zo moeilijk als in de stad.

- Hoe was het in die jaren gesteld met de medicijnen ?

- Slecht, ronduit slecht. Maar ik heb er gelukkig geen patiënten aan dood zien gaan. Wel zijn er een heleboel doodgegaan aan difterie, want er was geen serum. Dat kwam doordat een stel kinderen van NSB-ers door de Moffen naar Oostenrijk was gestuurd en daar kregen ze flink te eten. Maar daar heerste een allergemeenste difterie en daar kwamen ze dan mee terug en toen is hier de difterie uitgebroken.

Aan de andere kant was die karigheid wel goed voor de suikerpatiënten. Ik had er 8 met insuline toen de oorlog begon en aan het eind had ik er nog maar één. Ze kregen in ieder geval geen koolhydraten. Voordat er insuline was werden er ook hongerdagen gevolgd om de mensen weer wat suikervrij te krijgen, dus dat gebeurde in de oorlog vanzelf.

- Als patiënten 's avonds langs kwamen konden ze u nog wel eens achter de piano aantreffen, heb ik gehoord.

- Het was een hobby van me. Ik heb wel les gehad, maar een hoog niveau heb ik er nooit in bereikt. Vooral Engelse en Amerikaanse ontspanningsmuziek die ik - klandestien - op de radio hoorde.

- U werd ook nog wel eens benaderd om tanden en kiezen te trekken ?

- Ik heb er hier tientallen uit moeten halen, want de tandartsen die hier twee keer in de week zitting hielden durfden in de oorlogstijd niet meer te komen, dus dan moest het wel. Ik rekende f 2,- als ik een verdoving gaf en f 1,50 zonder verdoving.

- Percentsgewijs is er wel een flink verschil, maar tegenwoordig zou je zeggen dat je het voor die twee kwartjes niet hoeft te laten.

- Je had toen nog een heleboel mensen die wilden geen verdoving, dat was de angst. Dat was nog de ouderwetse opvatting van: 'Het is voor je weggelegd,



dus dan moet je die pijn ook maar hebben.' Nou ja, goed. Toen er eindelijk een vaste tandartsenbezetting kwam waren we daar tenminste vanaf. Het is m'n vak niet. Het was wel alleen maar ruïneus werk, want ik trok alleen maar. Vullen kon natuurlijk niet.

- Heb u hobby's ?

- Cryptogrammen, daar ben ik verslingerd aan. En muziek luisteren en beoefenen. Ik heb ook veel gelezen. Postzegels heb ik tot m'n 12e, 13e jaar verzameld. Grote dozen vol. In de oorlog heb ik die allemaal zitten afweken en ben ik ze gaan inventariseren, toen had ik daar de gelegenheid voor. Maar ja, nu hebben m'n kinderen ze natuurlijk ingepikt. Ik had er de animo niet meer voor.

- U funktioneerde ook wel eens zo'n beetje als een biechtvader voor uw patiënten.

- Ja, de katholieken hebben natuurlijk de pastoor waar ze naar toe konden, maar de protestanten hebben niemand en daarom komen ze zeker bij de dokter.

- U had dus een ruime vertrouwenspositie ?

- Jazeker. Dat heeft nog wel geduurd tot enkele jaren terug. Dat ze het nog niet aandurfden met mijn opvolger. En dan kwamen ze toch met een smoesje hier aan de deur eens even een bloementje brengen. Het heeft wel niks met het vak te maken, maar het was toch vererend.

- Hoe hebt u het werk gevonden ?

- Ik heb nooit spijt gehad, het heeft me

altijd voldoening gegeven en ik heb het altijd met graagte gedaan. Na een aantal jaren onttekte ik dat ik zo'n vier weken vakantie moest hebben: de eerste week om helemaal niets te doen en tot rust te komen, de tweede week om er langzaam in te komen, de derde week om te genieten en de vierde week dan baalde je en wou je terug. Drie weken was net te kort.

Maar ik ben innig blij dat ik elf jaar geleden heb afgenoekt, want zoals het tegenwoordig moet met al die verplichte nascholingskursussen en zo meer, dat hoeft voor mij niet. Je kreeg er ook nogal wat gezwam bij, want toen gingen zich er agogen en zo mee bemoeien.

- U hebt altijd apotheek aan huis gehad ?

- Tot begin 1968. Toen werd die overgenomen door de plaatselijke apotheek. De beide organisaties (voor pharmacie en geneeskunde) hadden daar afspraken over gemaakt. Soms vestigde zich een apotheker zo maar zonder wat van je over te nemen en dan zat hij te wachten op klanten, of tot de arts er mee ophield. Maar als hij netjes was ging hij met de arts praten over overname. Je kon wel nee zeggen, maar dat was niet verstandig, want bij een arts houden de inkomsten op als hij niet meer werkt, maar een apotheker kon met z'n assistenten tot z'n dood toe apotheker blijven. Desnoods kon 'ie er een provisor in zetten.

- Omdat u gedurende die 33 jaar van uw praktijk alle bevallingen zelf deed hebt u natuurlijk een half dorp geboren zien worden.

- Ja, en dat was ook een van mijn plezierigste taken. Ik had daar niet de extra opleiding voor gehad, maar ik moest er hier gewoon aan geloven. Men heeft het wel eens geschat en ik schijn hier zo'n 1500 bevallingen te hebben gedaan. Ik heb ook een idioot aantal tweelingen gehad, ik geloof zoiets van 20. Krankzinnig, anders zie je er niet zo veel, maar hier kwam het erg veel voor.

- Bij zo'n aantal bevallingen is het zeker ook voorgekomen dat u ook de geboorte van de kinderen van de kinderen die u al eens op de wereld had geholpen meemaakte ?

- Jazeker, regelmatig. Zo heb ik bijvoorbeeld niet alleen mijn derde dochter op de wereld geholpen, maar ook haar man en hun twee kinderen. Dergelijke 'familiekwesties' heb ik wel vaker meegemaakt.

Een autochtone familie Van Dijk

Er zijn in Vleuten en omgeving verscheidene families die de naam van Dijk dragen. Waar Nederland een land van dijken is, zal deze naam wel op verschillende plaatsen ontstaan zijn. Eén van die families, waarvan de voorvaders al enkele eeuwen geleden in Vleuten of in de buurt daarvan woonden, wordt in dit artikel wat nader belicht.

Van deze familie wonen er nu van tenminste 3 takken nog leden in Vleuten, Haarzuilens, De Meern en Harmelen.

Dat zijn familieleden van de bakkers van Dijk, van de vroegere houthandel van Dijk en van de Harmelense tak, het expeditie- en het garagebedrijf van Dijk. Verder behoort tot deze familie nog de (als van Dijk) uitgestorven tak van het vroegere café Het Oude Raadhuis.

De 4 oudste generaties

(zie stamboom 1)

De stamvader van deze familie was Teunis van Dijk, die omstreeks 1670 werd geboren. Waar Teunis woonde is nog niet achterhaald, maar zijn zoon Pieter, die op 29 november 1729 in Vleuten trouwde met Marrigje Kraaijkamp, woonde in de Breudijk, naar men zegt op een van de eerste boerderijen vanaf Vleuten gezien.

Pieter van Dijk had 10 kinderen. Van 3 van zijn zoons zijn nakomelingen bekend, waarvan 1 in Vleuten.

Zijn zoon Jan, in 1742 in de Breudijk geboren, trouwde in 1774 met Jannigje van Vulpen uit de Lage Haar, dochter van Evert van Vulpen en Cornelia Vermeent. Van deze Jan is verder niets bekend.

Zijn zoon Evert, geboren in 1774 in de Breudijk, trouwde in 1804 met Cornelia van Schalkwijk uit Vleuten, een dochter van Thijs (van) Schalkwijk en Marie Hoveling.

Evert vestigde zich toen in Vleuten als bakker in het huis nummer 96 in het midden van het dorp, op dezelfde plaats waar ook nu nog de bakkerij van Dijk staat.

In de registers van de burgerlijke stand wordt als zijn beroep vermeld "Mr. bakker". Blijkens een akte van 15 oktober 1814 werd door hem ten overstaan van de burgemeester een eed afgelegd van trouw aan de koning en de constitutie en "meer bijzonder mij zoo te gedragen, als de ordonnantie op het gemaal mij gebied of in het vervolg zal gebieden". Er werden dus in die tijd al behoorlijke eisen gesteld aan de bakker en zijn produkten.

Evert en Cornelia kregen wel 15 kinderen, doch slechts 2 zoons trouwden en kregen nakomelingen, waardoor deze stam in stand werd gehouden.

door

J. W. Schoonderwoerd



De bakkersfamilie

(zie stamboom 2)

Evert's oudste zoon Jan (geb. 1805) volgde zijn vader op in de bakkerij. Hij woonde daar samen met zijn broers Geert (geb. 1812) en Piet (geb. 1814), die ook bakker waren, en Leen (geb. 1817), die eerst timmerman was maar later ook bakker, en zijn zuster Antje (geb. 1818), wier beroep winkelierster was.

Allen waren ongetrouwd, tot na het overlijden van Jan in oktober 1873 broer Piet de baas werd en in april 1874 op 59-jarige leeftijd trouwde met hun dienstbode of huishoudster Cornelia Glissenaar, die in 1844 in Haarzuilens werd geboren en die toen dus 29 jaar was.

Jan van Dijk ging het blijkbaar goed in de zaak, want blijkens de akte van schei-

ding van zijn boedel was hij een tamelijk vermogend man, die naast de bakkerij met aanhorigheden in de loop der jaren ook nog eigendommen verwierf door koop van landerijen op Themaat, aan de Zandweg en in Vleuterweide. Jan was ook lid van de eerste gekozen gemeenteraad in 1851 en werd daarna nog vier keer voor 6 jaar herkozen, zodat hij tot zijn dood raadslid was. Van Evert's kinderen vinden we Maria (geb. 1806) en Matthijs (geb. 1809) hierna nog terug bij de kasteleins, terwijl met zoon Evert (geb. 1813) de wagenmakersfamilie begint.

Bakker Piet van Dijk, hiervoor al genoemd, werd tussen zijn 60e en 68e jaar vader van 5 kinderen.

Zijn oudste zoon Everard (Everardus

Leonardus, geb. 1875), die in 1904 trouwde met Cornelia Geertruida Lenssinck uit Vleuten, werd veehouder op een boerderij in de Lage Haar. In Vleuten was hij ook bekend als bestuurslid van de Raiffeisenbank.

Everard had 5 kinderen. Zijn zoon Piet (Petrus Cornelis, geb. 1905) volgde hem op op de boerderij, doch hij overleed al in 1958. Hij was getrouwd met Johanna Catharina de Graaff (geb. 1918), die nu nog aan de Lagehaarsedijk woont, evenals haar dochter Cornelia Gijsberta Maria (geb. 1950), die getrouwd is met Gerardus Jozefus Petrus Vernooij. Everard's ongetrouwde zoons Gijs (geb. 1910) en Kees (geb. 1915) wonen ook nog in Haarzuilens aan de Thematerkade.

Bakker Piet's tweede zoon Hannes (Petrus Johannes, geb. 1880), volgde zijn

vader op in de bakkerij en was tevens veehouder. In 1905 trouwde hij met Jacoba van Nes (geb. 1881). Zij kregen 3 zoons en 4 dochters. Zijn zoon Kees (Cornelis Everardus, geb. 1914), die in 1946 trouwde met Johanna Wilhelmina Vermeij (geb. 1917), kwam na zijn vader in de bakkerij, aanvankelijk met broer Evert (geb. 1921), die echter later het veehoudersbedrijf overnam en nu een boerderij heeft op de Vleuterweideweg. Kees overleed in 1979 en nu voorzien zijn zoons Hans (geb. 1948) en Ben (geb. 1949) het dorp van brood en gebak.

De wagenmakers/ houthandelaren

(zie stamboom 3)

De middelste van de 15 kinderen van Evert van Dijk en Cornelia van Schalkwijk heette ook Evert (Everardus, geb. 1813).

In 1845 kocht hij een pand aan de toenmalige Utrechtseweg, later Dorpsstraat genoemd, recht tegenover de latere Schoolstraat, waar hij een wagenmakerij begon. Dit pand, waarvan hierbij een foto is opgenomen, was daarvoor de bakkerij van Jan Hoedemaker terwijl het in het begin van de 18e eeuw een herberg was, genaamd "De Frisse Roe-mer". In 1971 werd het afgebroken om plaats te maken voor enkele nieuwe winkelpanden.

Evert trouwde eerst met Maria Steenman (geb. 1809) uit Muiden, die kinderloos bleef en in 1860 overleed, en daarna in 1861 met Maria van Wijk uit Montfoort (geb. 1835). Uit dit huwelijk kreeg Evert 8 kinderen, waarvan er 3 in hun eerste levensjaar overleden.

Van de overblijvende 5 kinderen bleven er 4 in de buurt, t.w. 3 in Vleuten en 1 in Harmelen, terwijl de vijfde zich in Amersfoort vestigde.

De genoemde vier zijn: zoon Evert (geb. 1862), waarover hierna meer, zoon Geert (Gerardus Mathias, geb. 1863), die hierna bij de kasteleins ter sprake komt, zoon Bertus (Hubertus, geb. 1866), waarover hierna meer bij de expediteurs, en dochter Kee (Anna Cornelia, geb. 1877), die in Vleuten trouwde met Johannes Baars (geb. 1856) en later met Theodorus van Kleef (geb. 1880). Oudste zoon Everard (geb. 1862) volgde zijn vader op als wagenmaker en was ook houthandelaar. Hij trouwde in 1883 met Greet Spollu (Margaretha Wilhelmina, geb. 1861) uit Alfen (het latere Alphen aan de Rijn).

In 1892 kocht hij een stuk land aan de toenmalige Kantonnale weg, later Parkweg genoemd, dat hij gebruikte als houtopslag en waarop hij in 1893 een 'houtloods en in 1913 een houtzagerij



bouwde.

Op 16 december 1901 werd Everard benoemd tot gemeente-ontvanger van Vleuten, waarvoor hij toen een jaarwedge ontving van f 250,-. Maar dat ambt was toen nog een nevenbetrekking en zijn kantoor had hij aan huis. Hij bleef gemeente-ontvanger tot hem op 1 juli 1930 eervol ontslag werd verleend.

Daarnaast was hij ook jarenlang procurator van de R. K. Broederschap van Vleuten.

Everard was vader van 12 kinderen.

Zijn oudste zoon Eef (Everardus Hubertus, geb. 1889) werd na zijn vaders dood in 1932 directeur van de Houthandel E. J. van Dijk N.V.. Als houtkoper maakte hij verschillende reizen naar het buitenland om daar bomen te kopen. Die bomen werden per schip naar

Utrecht vervoerd en vandaar in vloten door de Vleutense wetering naar de houtzagerij in Vleuten getransporteerd.

Zoon Jo (Johannes Franciscus, geb. 1900) werkte ook in het Vleutense bedrijf als houthandelaar en bedrijfsleider van de houtzagerij. Hij trouwde in 1931 met Jo van Gent (Johanna Maria, geb. 1908) en zij wonen nu nog steeds aan de Stationsstraat nr. 16.

Zoon Theo (Theodorus Gerardus, geb. 1903) was de boekhouder van de houthandel. Hij volgde in 1930 zijn vader op als gemeente-ontvanger van Vleuten, welk ambt hij ook bekleedde in de nieuwe gemeente Vleuten-De Meern tot 1966.

Naast deze twee functies heeft Theo nog vele functies gehad in het Vleutense maatschappelijk leven, waardoor hij



een alom bekend persoon was. Hij was dagelijks bestuurslid van het R. K. Kerkbestuur, van de Bouwvereniging St. Joseph, van de Bejaardenstichting Sint Jozefzorg, van het Waterschap Vleuten, van de Kath. Stichting voor Maatschappelijk werk, was na zijn vader procurator van de R. K. Broederschap en bestuurder van de Stichting Fundatie Erven van Dueren en was financieel adviseur van vele particulieren. Nu woont hij in het Bejaardencentrum Sint Jozefzorg.

Zoon Ko (Nicolaas Hermanus, geb. 1890) was boekhouder bij een Utrechtse fabriek. Hij was niet getrouwd en overleed al in 1932.

Zoon Geert (Gerardus Theodorus, geb. 1892) vestigde in 1926 een houthandel in Arnhem en trouwde in 1928 met Geertrui Middelkoop uit Vleuten.

Zoon Jan (Johannes Hubertus, geb. 1895) begint in 1926 een wagenmakersbedrijf in een pand aan de Schoolstraat, later aan de Stationsstraat. Hij trouwt in dat jaar met Marie (Maria, geb. 1901) van Lent uit Vleuten. In 1932 wordt zijn bedrijf om gezondheidsredenen beëindigd.

Jongste zoon Thijs (Mathias Theodorus geb. 1907) was ambtenaar in verschillende gemeenten en laatstelijk gemeentesecretaris van Lisse.

Van de 5 dochters van Everard bleven er drie (alie, geb. 1892, Marie, geb. 1894 en Mien geb. 1896) ongehuwd met hun broers Eef en Theo samenwonen.

Dochter Door (Theodora Cornelia, geb. 1898) trouwde in 1926 met Jo Schoonderwoerd, die een boerderij had aan de Utrechtseweg, "Halfweg" genaamd. Zij wonen daar nu nog.

Dochter Cor (Cornelia Antonia, geb. 1901) was jarenlang onderwijzeres aan de katholieke school in Vleuten, tot zij in 1938 trouwde met Willem Schoonderwoerd uit Breukelen. Zij is sinds kort weduwe en woont nog in Breukelen.

De houthandel verkreeg in 1954 een filiaal in Rotterdam. In 1973 werd het Vleutense bedrijf opgeheven en ondergebracht in dat in Rotterdam, waar Jo's zoon Jan (geb. 1931) thans directeur is.

De kasteleins

(zie stamboom 1 en 3)

In 1829 komt Gerrit van Schalkwijk (geb. 1774), ongetrouwde broer van Cornelia van Schalkwijk, die getrouwd was met Evert van Dijk (geb. 1774), reeds in de registers van de burgerlijke stand voor met als beroep kastelein. Hij woonde in het huis nummer 97.

Na zijn overlijden in 1844 vinden we Maria van Dijk (geb. 1806) en Matthijs

van Dijk (geb. 1809) in dit huis, als "kasteleins" en Matthijs als landbouwer en later ook als kastelein. Beiden waren niet getrouwd. Voorzover nagegaan kan worden is dit huis het pand dat bestond uit een café annex boerderij, later "Het Oude Raadhuis" genoemd.

Op 1 december 1852 werd Matthijs beëdigd als gemeente-ontvanger van Vleuten. Hij bekleedde dat ambt tot hem per 1 januari 1882 eervol ontslag werd verleend. Na het overlijden van Matthijs in 1888 wordt zijn neef Geert van Dijk (Gerardus Mathias, geb. 1863), de zoon van de wagenmaker Evert van Dijk, zijn opvolger als landbouwer/kastelein.

Geert trouwde drie keer. Uit zijn eerste huwelijk had hij vier dochters en uit zijn tweede huwelijk een zoon en een dochter, maar die zoon overleed enkele dagen na de geboorte. Met Geert houdt deze tak van de familie van Dijk op, want Geert overleed na nog geen drie maanden getrouwd te zijn met zijn derde vrouw Hanna Nieuhoff (Johanna Engelina, geb. 1863). Geert was van 1895 tot zijn dood in 1906 ook lid van de gemeenteraad. Hanna blijft zo'n 40 jaar als de Wed G.M. van Dijk caféhoudster van Het Oude Raadhuis. Haar ongetrouwde broer Hannes Nieuhoff woont bij haar in en verzorgt de boerderij. Een jaar voor tante Hanna's dood in 1947 komt haar nicht Bets de Veen (geb. 1916), dochter van Geert's oudste dochter Pietje (Petronella Maria Theodora, getrouwd met Johannes de Veen in Houten) bij haar in het café, dat zij na Hanna's dood voortzet, vanaf 1950 met haar man Kees (Cornelis Petrus) van Berkel. In 1969 worden het oude café en de boerderij afgebroken, waarmee dit stuk Vleutense historie wordt afgesloten

De expediteurs

(zie stamboom 3)

Wagenmaker Evert van Dijk's vierde zoon Bertus (Hubertus, geb. 1866) vestigde zich in 1892 als beurtschipper in Harmelen. In dat jaar was hij getrouwd met Maria van Kleef (geb. 1868) uit Lopik. Zij hadden elf kinderen, zes zoons en vijf dochters. Van deze laatsten overleed er één op jeugdige leeftijd en bleven de andere vier alle ongegetrouwd.

Oudste zoon Eef (Everardus Johannes, geb. 1895) trouwde in 1920 met Adriana Maria Miltenburg (geb. 1891) en ging toen bij zijn vrouw thuis in Vleuten wonen. Hij was ook schipper en vestigde een bedrijf in Utrecht, waar hij in 1927 ging wonen op het bekende adres Weerdsingel WZ 56. Zijn bedrijf groeide uit tot het grote internationale expeditiebedrijf E.J. van Dijk Utrecht. In 1957 werd dit bedrijf op de Strijkviertel in De Meern gevestigd. Zijn zoon Herman (Hermanus, geb. 1925) en Marius (geb. 1927), maken deel uit van de directie van het bedrijf en wonen ook in De Meern. Zoon Ries (Marinus Gerardus, geb. 1894) vertrok in 1923 naar Utrecht, waar ook hij een expeditiebedrijf vestigde. Zoon Jo (Johannes Andries, geb. 1896) bleef in Harmelen, eerst als beurtschipper, later als expediteur. Hij was getrouwd met Henrika Helena Miltenburg uit Vleuten. Zijn bedrijf werd voortgezet door zijn zoon Cor (Cornelis Hubertus, geb. 1936).

Zoon Jan (Johannes, geb. 1897) werd wagenmaker en later carrosseriebouwer in Harmelen. Zijn zaak is niet door een familielid voortgezet.

Zoon Bep (Hubertus Adrianus, geb. 1909) begon in Harmelen een garagebe-



drijf, nu Autobedrijf H. van Dijk. Zelf woont hij tegenwoordig in Vleuten en met hem zijn nog een zoon en twee

dochteren in het bedrijf in Harmelen werkzaam. De jongste zoon Thé (Theodorus Josephus, geb. 1911) was gemeen-

tesecretaris van Harmelen. Hij was getrouwd met Johanna Christina Stelling (geb. 1913), die nu nog in Harmelen woont.



STAMBOOM FAMILIE VAN DIJK

[1]

Teunis van Dijk
(. 1670 - ?)

* = geboortedatum
(vóór 1811 doopdatum)
+ = overlijdensdatum
x = huwelijksdatum

Pieter
(. 1700 - ?)
x 1722
Marrigje
Kraaijkamp
(. 1700 - ?)

| | | | | | | | | | |
|-------------------------------------------------------------|------------------------------------------------------------|----------------------|------------------------------------------------------|--------------------------------------------------------|----------------------|-------------------------------------------------------------------------|-------------------------|--------------------------|-----------------------------------------------------------|
| Antonius (1730- ?) x 1750 Willewijn van Weelde | Geertrudis (1732- ?) x 1752 Pieter Velthujsen | Joanna (1733- ?) | Cornelia (1736- ?) x 1758 Dirk van Dort | Maria (1738- ?) x 1761 Jacobus Velthujsen | Joanna (1740- ?) | Joannes (1742- ?) x 1774 Jannigje van Vulpen (1746- ?) | Gijsberta (1744- ?) | Gijsbertus (1746- ?) | Gijsbertus (1747-1816) x 1776 Emmigje Verkerk |
|-------------------------------------------------------------|------------------------------------------------------------|----------------------|------------------------------------------------------|--------------------------------------------------------|----------------------|-------------------------------------------------------------------------|-------------------------|--------------------------|-----------------------------------------------------------|

| | | | | | | |
|--------------------------------------------------------------------------------|----------------------------|------------------------------|----------------------------|---------------------------|------------------------------|------------------------------|
| Evert *29-3-1774 +13-3-1839 x30-10-1804 Cornelia van Schalkwijk | Petrus *3-7-1775 + ? | Petrus *24-12-1777 + ? | Maria *9-10-1780 + ? | Maria *2-8-1782 + ? | Cornelis *4-4-1784 + ? | Adrianus *5-9-1786 + ? |
|--------------------------------------------------------------------------------|----------------------------|------------------------------|----------------------------|---------------------------|------------------------------|------------------------------|

| | | | | | | | | | | | | | | |
|-------------------------------------|-----------------------------------|--------------------------------------|----------------------------------------------------------------------------------------------------------------------|---------------------------------------|------------------------------------|----------------------------------------|-------------------------------------------------------------------------------------------------------------------------------------------------|------------------------------------------------------------------------------------------------------|--------------------------------------|--------------------------------------|-------------------------------------|-------------------------------------|---------------------------------------|----------------------|
| Joannes *30-8-1805 +4-10-1873 | Maria *22-9-1806 +12-2-1892 | Matthijs *10-9-1807 +7-10-1807 | Wilhelmina *4-11-1808 +27-12-1844 x10-10-1843 Joannes Jacobus Rentinck *13-4-1802 +23-4-1886 | Matthijs *22-11-1809 +8-12-1888 | Johanna *13-2-1811 +8-5-1836 | Geerrardus *23-3-1812 +5-10-1854 | Everrardus *23-6-1813 +2-10-1881 x ? Maria *?-?-1809 +13-3-1860 x21-5-1861 Maria van Wijk *?-?-1835 +24-2-1874 | Pieter *29-8-1814 +9-12-1892 x30-4-1874 Cornelia Steenman *10-9-1844 +4-10-1926 | Leendert *17-6-1816 +29-6-1816 | Leendert *15-11-1817 +2-3-1884 | Antje *23-11-1818 +19-10-1873 | Kornelia *4-1-1820 +11-3-1820 | Cornelis *15-10-1821 +3-12-1821 | -- *1823 +1823 |
|-------------------------------------|-----------------------------------|--------------------------------------|----------------------------------------------------------------------------------------------------------------------|---------------------------------------|------------------------------------|----------------------------------------|-------------------------------------------------------------------------------------------------------------------------------------------------|------------------------------------------------------------------------------------------------------|--------------------------------------|--------------------------------------|-------------------------------------|-------------------------------------|---------------------------------------|----------------------|

Zie [3]

2

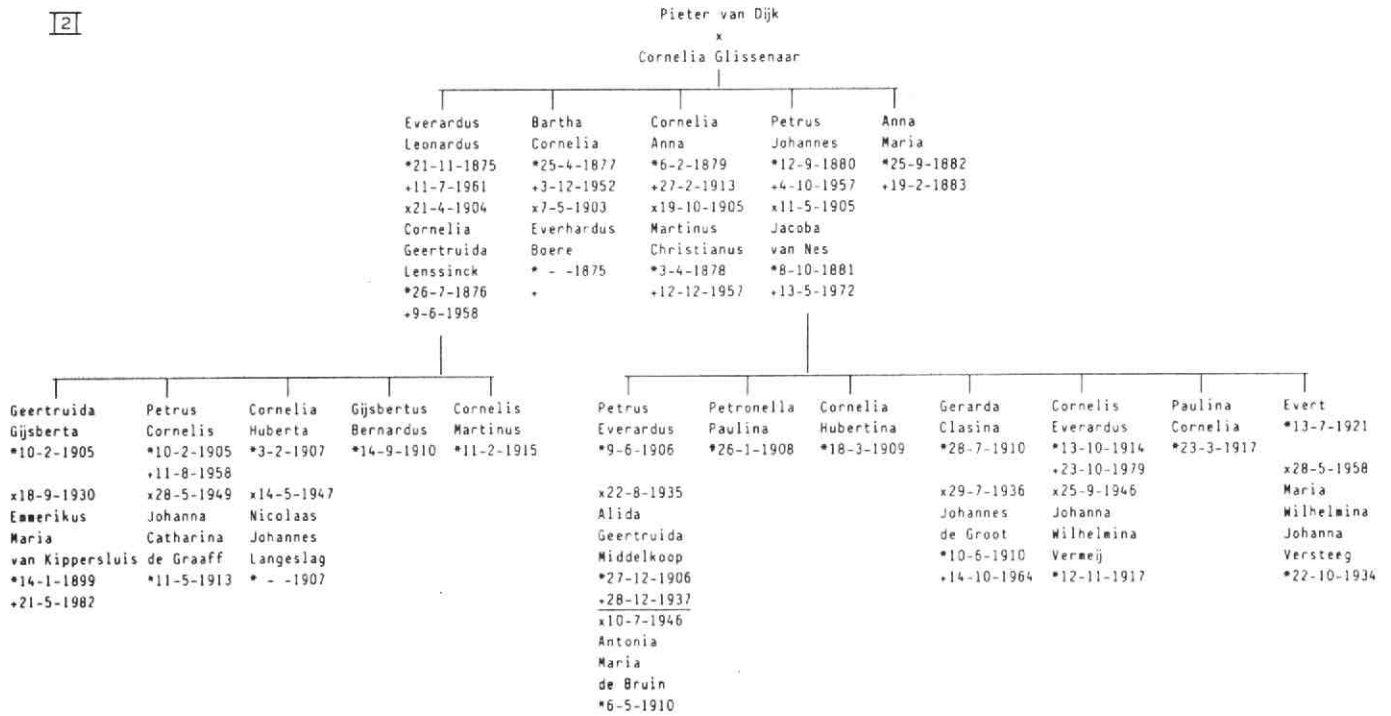

3

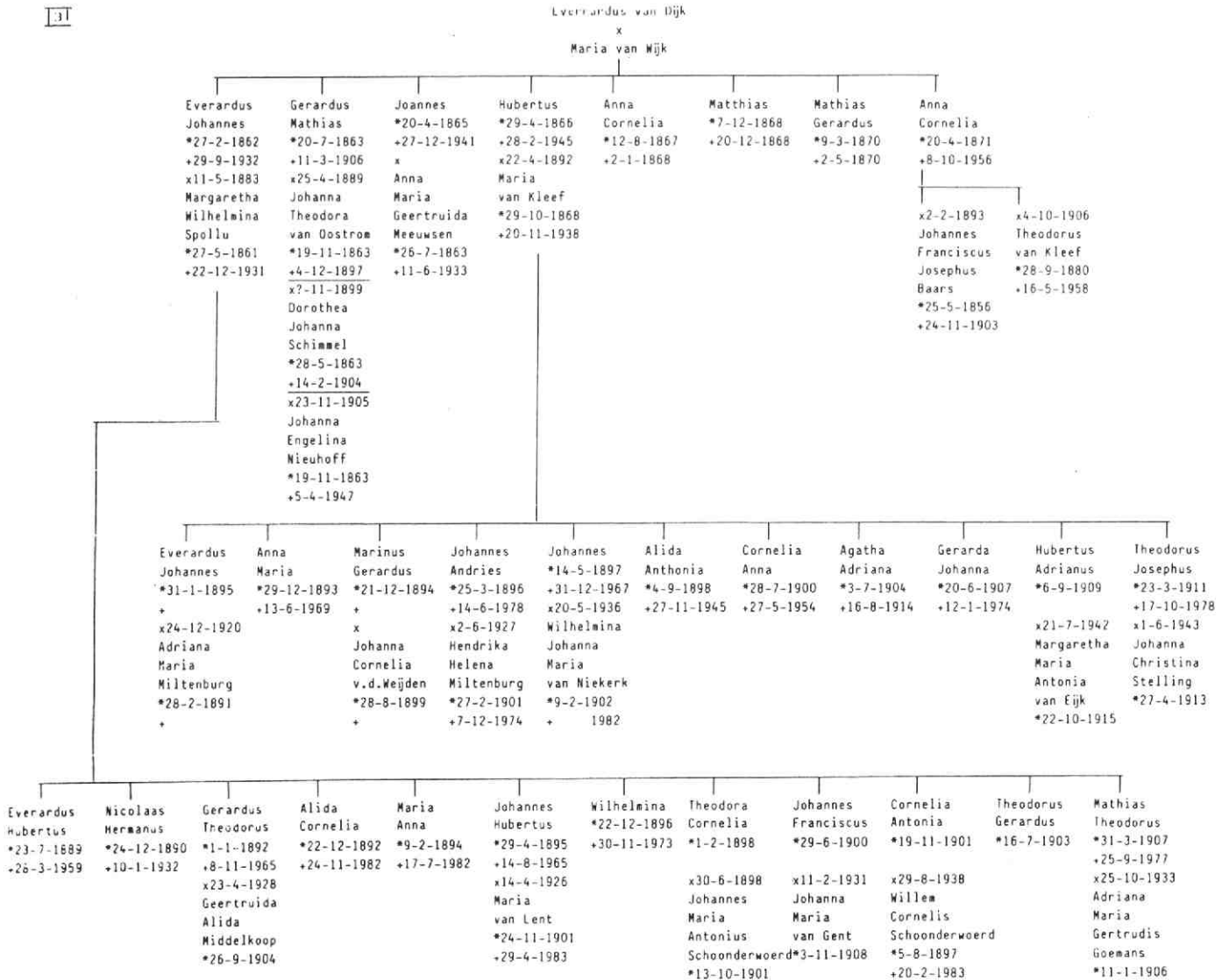

'Het Oude Raadhuis' te Vleuten

Het Gemeentelijk Bestuur was omstreeks 1730 gehuisvest in het 'Regthuis' (oude spelling), gelegen in het midden van het dorp. Vóór het gebouw zag men twee korte muurtjes met vier pilasters op de uiteinden, waarop vier leeuwen zaten, die met hun klauwen het wapen van het Kapittel van Oud-Munster vasthielden.

Want het was dit Kapittel dat van ouds het recht bezat o.a. schout en schepenen (burgemeester en gemeenteraad) te benoemen.

De schout werd bijgestaan door vier schepenen uit Vleuten en twee uit De Meern. Verder was er een secretaris en een bode tot hun dienst.

Omstreeks 1872 vertrok men naar de plaats waar het huidige Gemeentehuis staat. (Zie o.a. hiervan een foto in: 'Vleuten-De Meern van verleden naar heden,' van J. J. Th. Sprong, pag. 9).

Het Gemeentehuis was aanvankelijk tevens de ambtswoning van de burgemeester. De stichtingskosten bedroegen Fl. 4500,-.

Later volgden veel verbouwingen.

Het oude 'Regthuis' werd verkocht en vond zijn bestemming als boerderij en café (familie Gerard van Dijk).

Toen in 1898 in Vleuten een hevige brand woedde viel het ten offer aan de vlammen. Het werd weder opgebouwd en als Café 'Het Oude Raadhuis' is het voor vele Vleutenaren een begrip geweest.

In 1969 moest het voor de planologie van Vleuten wijken en het werd afgebroken om op enkele tientallen meters oostwaarts in nieuwe stijl te worden herbouwd, nu mede als hotel.

Toen van 'Het Oude Raadhuis' nog slechts de muren overeind stonden heb ik van de aanwezige muurschilderingen - naar Mevrouw Van Berkel mij persoonlijk mededeelde, geschilderd door de bekende Vleutenaar Kees Valkenstein - enkele dia's gemaakt. (die muurschilderingen waren overigens in de 50-er jaren nog eens "bij"-geschilderd door een zekere Koos Hak).

Ik vermoed dat weinigen in het bezit van deze afbeeldingen zijn, waarom ik ze gaarne voor publicatie in ons blad ter beschikking stel.

Jac. de Bruijn.

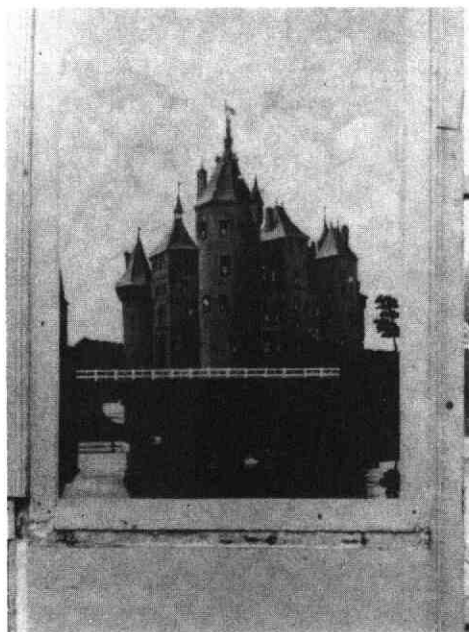
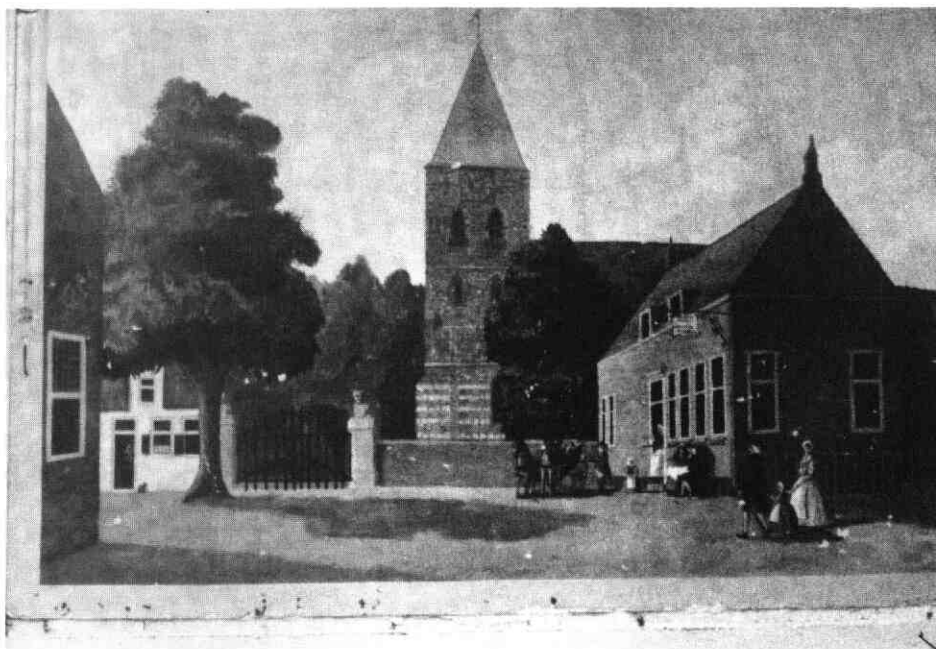
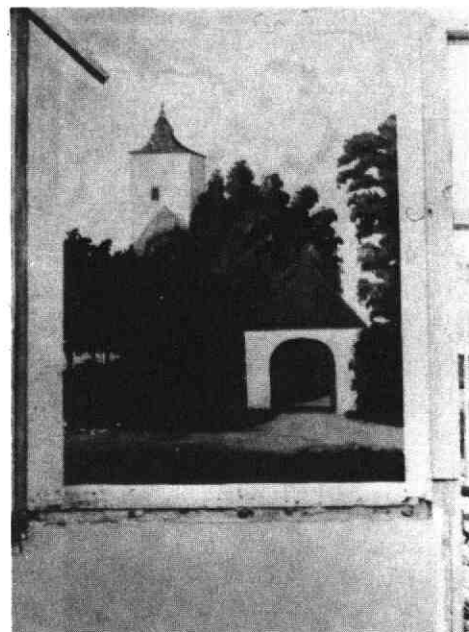

Een oude schoolfoto uit Vleuten

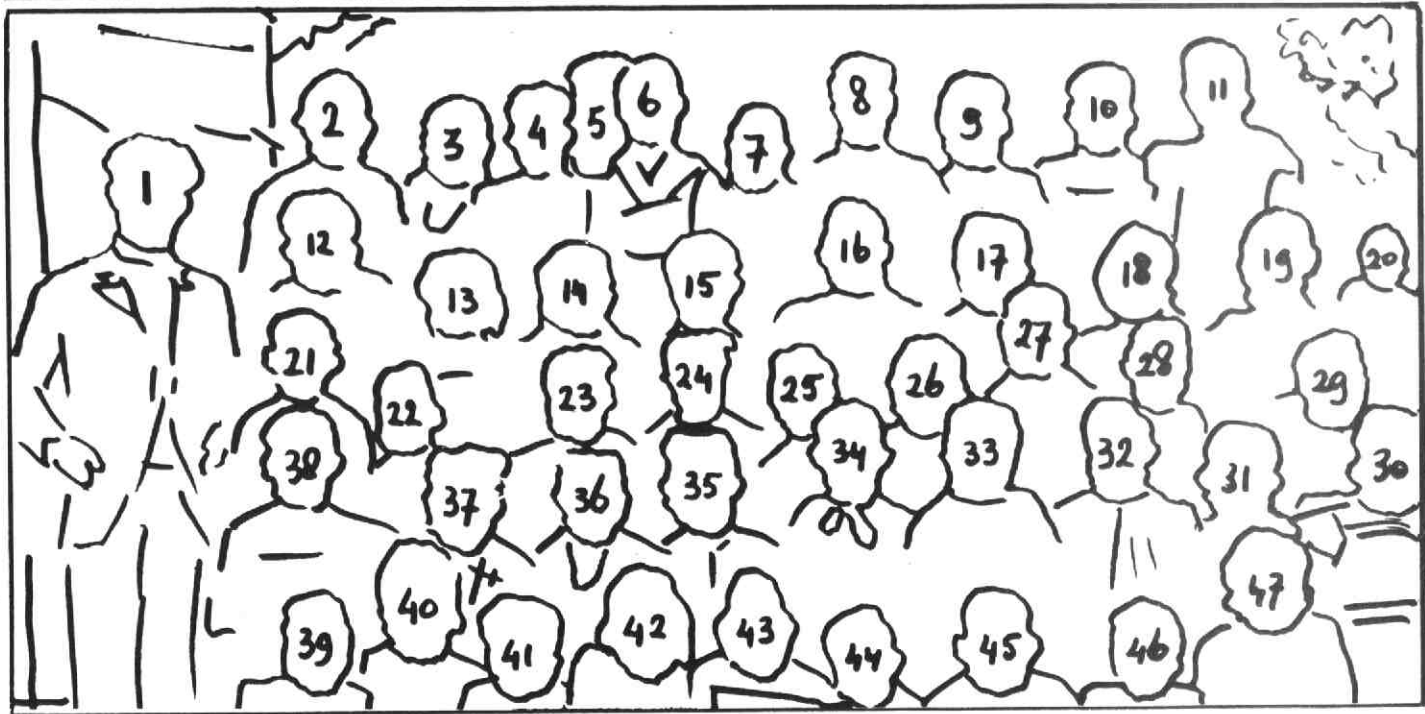
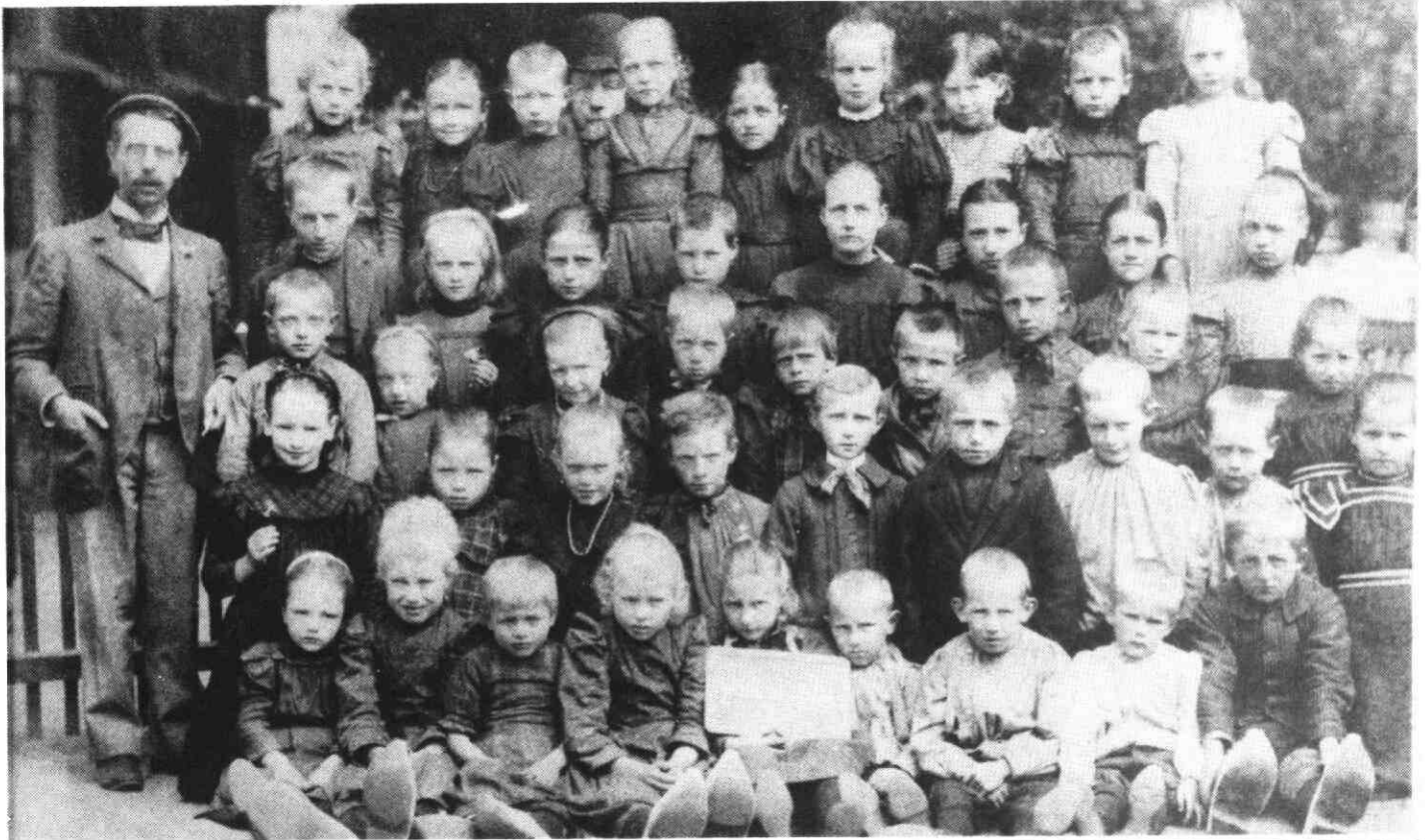

Vooruitlopend op de publicatie van een vervolgartikel over Kees Valkenstein drukken wij hier een oude Vleutense schoolfoto af van omstreeks de eeuwwisseling. Bekend zijn de hieronder vermelde personen. Wie helpt ons aan de namen en verdere personalia van de genummerde personen? En indien mogelijk bijzonderheden (als jaartal, ouders etc.).

Uw gewaardeerde reacties zien wij graag tegemoet bij Mevr. de Rooij, 't Zand 1 te Vleuten, tel. 03407 - 1483 (tel. gaarne vóór 13.00 of ná 17.00 uur).

coll.: Mevrouw P.J. de Rooij-Goes

nr. 1 Kees Valkenstein

nr. 30 Alida Tonia Wibbeke

geb. 22-2-1891 te Vleuten

6-2-1969 te Vleuten

gehuwd op 17-11-1916 te Vleuten

met: Hermanus Jacobus Goes

geb. 22-7-1890 te Vleuten

31-5-1961 te Vleuten